



UNIVERSIDAD PEDAGOGICA  
NACIONAL

*Educadora de educadores*

Sistematización de mi experiencia artística en la Asociación Colectivo Teatral Luz de Luna.  
Una memoria desde los zancos.

Estudiante:

Harvey Alfonso Guarín Martínez

Director

Dr. Carlos Daniel Ortiz Caraballo

Universidad Pedagógica Nacional  
Facultad de Bellas Artes  
Licenciatura en artes Escénicas  
Bogotá, 2025

## ***Contenido***

|   |    |
|---|----|
| Resumen.....  | 6  |
| Introducción.....   | 6  |
| 1. Mi historia en el escenario .....  | 9  |
| 2. La Asociación Colectivo Teatral Luz de luna (ACTLL) .....                      | 17 |
| 3. Personajes que utilizan los zancos como extensión del cuerpo en la ACTLL ..... | 28 |
| 4. Los zancos, su historia y sus funciones.....                                   | 36 |
| 4.1. Partes del zanco.....  | 41 |
| 4.2 Tipos de zancos.....  | 42 |
| 4.3 Zancos sobre balances.....  | 44 |
| 5. El taller de zancos del colectivo teatral Luz de Luna.....                     | 45 |
| Enseñar a caminar con zancos: la preparación de los personajes .....              | 51 |
| REFLEXIONES FINALES .....   | 54 |
| BIBLIOGRAFIA .....  | 57 |

## Tabla de imágenes

|  |    |
|--|----|
| <b>Figura 1</b> Logo de la casa cultural .....                             | 19 |
| <b>Figura 2</b> Logo de la organización .....                              | 20 |
| <b>Figura 3</b> Slogan de la organización .....                            | 20 |
| <b>Figura 4</b> Personaje pelos en zancos. ....                            | 24 |
| <b>Figura 5, 6 y 7</b> Los fantasmas del vecino y zancos de aluminio ..... | 25 |
| <b>Figura 8</b> Personajes obra Saphi .....                                | 26 |
| <b>Figura 9</b> Personajes obra El Paragüero.....                          | 28 |
| <b>Figura 10</b> Performance ¿Dónde está?.....                             | 28 |
| <b>Figura 11</b> Personaje pelos en zancos.....                            | 29 |
| <b>Figura 12</b> Los fantasmas del vecino .....                            | 29 |
| <b>Figura 13</b> Alegría Silvina .....                                     | 30 |
| <b>Figura 14</b> Poeta caminante .....                                     | 30 |
| <b>Figura 15</b> Poetas caminantes .....                                   | 30 |
| <b>Figura 16</b> Habitantes de calle .....                                 | 31 |
| <b>Figura 17</b> Borracho.....   | 31 |
| <b>Figura 18</b> Prueba de zancos de balance.....                          | 31 |
| <b>Figura 19</b> Estatuas móviles.....                                     | 32 |
| <b>Figura 20</b> Burro de carga.....                                       | 32 |
| <b>Figura 21</b> ‘N.N’ .....   | 33 |
| <b>Figura 22</b> Rey mago. ....  | 33 |
| <b>Figura 23</b> Desplazado con su burro.....                              | 34 |
| <b>Figura 24</b> Personaje ‘Agua’ .....                                    | 34 |
| <b>Figura 25</b> Personaje exploración 1 .....                             | 35 |
| <b>Figura 26</b> Personaje exploración 2 .....                             | 35 |
| <b>Figura 27</b> Personaje exploración 3 .....                             | 35 |
| <b>Figura 28</b> Personaje exploración 4.....                              | 35 |
| <b>Figura 29</b> Zancos de Anguiano.....                                   | 36 |

|   |    |
|---|----|
| <b>Figura 30</b> Zancos de Namur .....                    | 36 |
| <b>Figura 31</b> Teatro Experimental de Boyacá (TEB)..... | 37 |
| <b>Figura 32</b> Zancos con suspensión.....               | 39 |
| <b>Figura 33</b> Partes del zanco.....                    | 40 |
| <b>Figura 34</b> Zancos de mano .....                     | 42 |
| <b>Figura 35</b> Mis zancos.....                          | 42 |
| <b>Figura 36</b> Zancos con patines .....                 | 42 |
| <b>Figura 37</b> Zancos jumper.....                       | 43 |
| <b>Figura 38, 39 y 40</b> Zancos de Balance .....         | 44 |

## **Agradecimientos.**

*Gracias a mi incondicional familia, por escucharme leer mil veces lo mismo, a esos  
cómplices del camino.*

*A mi motor junto con sus mosqueteras.*

*Gracias a todas aquellas personas que, en medio de charlas, tintos, distracciones, ensayos,  
chismes y risas, han estado presentes con su apoyo incondicional, soportando mis  
frustraciones, errores o fallos de memoria.*

*Al profesor Carlos Daniel Ortiz Caraballo por su paciencia, su labor como guía, ya que  
como dice él, “nos gusta complicarnos”, y sí.*

*No me queda más que agradecer a mi resiliencia, mi determinación por terminar esta  
etapa que fue desafiante, pero increíblemente gratificante y continuar este camino.*

*Feliz vida...*

## **Resumen.**

Este trabajo de grado expone mi experiencia como artista, pedagogo y tallerista en la *Asociación Colectivo Teatral Luz de Luna*. El objetivo del proyecto es compartir mi experiencia personal como tallerista de zanco, un camino en que fue constante el aprender y desaprender, así como el trabajo colectivo durante la formación práctica, técnica y pedagógica que fue dando cabida a esta sistematización de mi conocimiento, junto con la realización escénica con los zancos. Este proyecto se aborda desde la modalidad de Investigación creación, una modalidad conectada con las artes escénicas, porque se puede hacer una relación entre la práctica y la teoría escénica. Esta me permitió cuestionarme, reflexionar, repensar, mi experiencia como tallerista de zancos, cuestionar lo que hacía y cómo lo hacía, para implementar diferentes estrategias pedagógicas en un contexto real, y más importante aun convirtiéndose en un proceso de formación personal y colectivo.

**Palabras claves:** *enseñanza – aprendizaje de zancos, educación popular, educación liberadora, teatro panfletario, teatro político, creación colectiva, teatro de calle, Asociación Colectivo Teatral Luz de Luna.*

### **Abstract:**

This thesis presents my experience as an artist, pedagogue, and workshop facilitator in the *Asociación Colectivo Teatral Luz de Luna* (Moonlight Theater Collective Association). The objective of this project is to share my personal experience as a stilts carver (or stilts maker, depending on the emphasis) workshop facilitator, a journey marked by constant learning and unlearning, as well as the collective work during the practical, technical, and pedagogical training that led to the systematization of my knowledge, along with the scenic realization with stilts.

The project adopts the Research-creation, a framework closely tied to the performing arts, as it bridges practical experience with stage theory. This approach enabled me to critically examine, reflect on, and rethink my role as a stilts instructor, questioning both my actions and methods. Through this, I implemented pedagogical strategies in real-world contexts, ultimately transforming the experience into a process of personal and collective growth.

**Keywords:** *Teaching – learning how to walk on stilts, popular education, liberating education, pamphlet theatre, political theatre, collective creation, street theatre, Luz de Luna Theatre Collective Association.*

### **Introducción**

Este proyecto me ha traído muchas alegrías, tristezas, fortalezas y me da un gran impulso para seguir formándome en esto que llamo mi proyecto de vida. Las páginas que siguen a

continuación muestran mi experiencia de enseñanza – aprendizaje de los zancos en la *Asociación Colectivo Teatral Luz de Luna* (en adelante, ACTLL), desde mi constante aprender a desaprender, paso a paso, con constantes caídas, pero feliz de ver el camino que estoy formando; feliz de ver las huellas que quedan luego de mi paso.

El tema de investigación que presento en estas páginas no surgió tan fácil, por una serie de adversidades como la desintegración del grupo con el que empecé a escribir el proyecto de grado en noveno semestre, desechar la idea del proyecto anterior, la posterior cesión de permisos para trabajar el mismo objeto de estudio desde dos perspectivas diferentes, plantear una nueva idea para mi trabajo de grado, en fin, cada vez era más nublado el rumbo de mi proyecto; incluso, agoté las posibilidades para desarrollar otras ideas de modalidades de trabajo de grado. Hasta que inscribí por tercera vez el curso *Proyecto de grado I*. Esta última vez con la fortuna de que me encontraría al profesor Carlos Daniel Ortiz Caraballo como mi tutor. Luego de una sencilla charla con él, me hizo unas preguntas sobre mí mismo, en relación con mi experiencia artístico – formativa, y de una, a dos semanas de haber empezado las clases, ya estaba el esqueleto de mi proyecto. Ahí fue cuando entendí que mi proyecto de grado era yo mismo o, mejor dicho, mi experiencia, mis errores y mis aciertos como tallerista de zancos. Así que desde aquí empieza mi sistematización de experiencia como zanquero en el ACTLL.

Esta sistematización se encuentra organizada en varios apartados, el primero lo he titulado: *Mi historia en el escenario*, y trata sobre mis inicios en el camino de las artes. En él explico el recorrido personal familiar y artístico. También menciono mi paso por diferentes organizaciones teatrales hasta llegar a la organización de la que hago parte ahora. Estas organizaciones siempre tuvieron en común el trabajo con la comunidad, las cuales

fueron cultivando el saber con el que consciente, e inconscientemente, empecé a armar mi estilo, mi forma, mi pedagogía para enseñar, junto con un gran amigo que me acompañó gran parte del camino hasta la actualidad *Gengler*<sup>1</sup>.

El segundo aparte lo he titulado: *La Asociación Colectivo Teatral Luz de luna*. En este apartado les doy contexto de qué es, quiénes son, qué se hace y en qué clase de teatro se enfoca la ACTLL. Por supuesto, también les menciono sus inicios, la misión, la visión, sus referentes y, desde mi perspectiva, las obras más representativas del colectivo, hablando en cuestión del trabajo de zancos. También se menciona el papel de los zancos dentro de la organización.

El tercer apartado se titula: *Personajes que utilizan los zancos como extensión del cuerpo* en la ACTLL. Aquí hago un difícil, pero bello recorrido por mis recuerdos y charlas con las personas más allegadas o que conocen mi quehacer. Al realizar un recuento de los personajes en los cuales he podido usar los zancos siendo parte del colectivo. En esta parte también recojo diferentes personajes que, han hecho parte de mi exploración y desarrollo profesional para llegar a ser zanquero.

El cuarto apartado tiene el título: *Los zancos y sus funciones*. Esta es una sección en la que se cuenta la historia de los zancos, sus diferentes usos y propósitos desde la antigüedad hasta la modernidad, ya que no solamente sirven para verse, sentirse más altos o solamente mostrar lo hábil corporalmente que se puede ser. Igualmente realizo una explicación en la que desmenuzo las partes y tipos de zancos que yo he tenido la fortuna de usar.

---

<sup>1</sup> Gengler es un amigo que tengo desde la infancia, con el que he compartido en muchos espacios, en la actualidad hace parte del programa de nidos del IDARTES.

Y, por último, y no menos importante, el aparte titulado: *El taller de zancos del colectivo teatral Luz de Luna*. Este último apartado trata sobre el taller. Aquí regreso a mis memorias con ayuda de mi amigo *Gengler*, ya que con él fue con quien empezamos este camino, hasta que llegó a la casa de la ACTLL donde actualmente lidero los procesos de formación artística desde la metodología de la *creación colectiva*. Es desde aquí donde empiezo a entender la combinación que realicé en el transcurso del tiempo, de los años, donde combiné mi saber empírico con mi saber académico. Gracias a este proyecto reafirmo y ordeno mis saberes, al definirme como tallerista y estudiante de la Licenciatura en Artes Escénicas (en adelante, LAE). Es desde aquí donde pude analizar y ver cómo enseño a caminar en zancos a usarlos para la escena, convirtiéndose estos en una parte más del cuerpo; es desde aquí que evidencio los contenidos de dicho taller y unas planeaciones de cómo y qué es lo que se hace en el taller. Para cerrar realizo una reflexión de todo mi proceso como el profe de zancos, el tallerista, o simplemente, como Harvey Guarín.

### ***1. Mi historia en el escenario***

*Los zancos me cambiaron la vida,  
por esa razón me he dedicado a enseñar a caminar con zancos...*

Según yo, y mi falta de memoria, creo que el primer acercamiento al arte, al teatro, fue por mi mamá. Ella nos llevaba a mi hermano y a mí a diferentes cursos, talleres, por ejemplo: *Vacaciones recreativas*. Este espacio en lo personal, y desde lo que pude experimentar, fue un ambiente muy hostil, porque en esos años los niños, los adolescentes eran... éramos muy crueles. En ese espacio nos uníamos con mi hermano para pelear con quien nos quisiera molestar de cualquier manera. Por esa razón, mi mamá decide inscribirnos en el *Centro de Desarrollo Comunitario La Victoria*. Nosotros le decíamos el COL. Allí también hacían diferentes actividades para diferentes poblaciones y en diferentes campos artísticos de formación laboral y artística.

Mi mamá también nos inscribió en una fundación llamada *AVESOL (Asociación de Vecinos Solidarios)*. En este espacio aparte de darnos almuerzo a muy bajo costo, tomamos cursos de música y diferentes artes como pintura, dibujo, manualidades, moldeo de plastilina. Esto con el fin de poder distraer la mente, pasar nuestro tiempo libre ocupado en algo productivo, algo que nos beneficiará de alguna manera en el futuro, porque durante mi escolaridad, fui muy problemático. Era de los estudiantes que peleaban por cualquier cosa o se metía en cualquier problema, por lo cual llamaban siempre a mi mamá. Eso empezó a cambiar cuando en el colegio *I.E.D. Atenas* nos llevaron al COL. de la Victoria para celebrarnos el día de los niños con unas presentaciones artísticas dentro del coliseo. Tengo muy vagos recuerdos de ese día, pero lo que si recuerdo bien fue ver a mi papá entrando vestido y maquillado como un payaso. Me dio mucha vergüenza, porque los números de payaso que presentó lo hizo en complicidad con el director del colegio. Ese mismo día se presentaron un par de personas en unos zancos, tan altos que se podían sentar en la parte de arriba de una cancha de baloncesto. Recuerdo que la celebración del día de los niños

finalizó con la aparición de unas pelotas gigantes rojas con las que todos nosotros pudimos jugar. Podría asegurar que, mi descubrimiento en el arte fue desde ese momento.

También debo darle crédito a la profesora Eliana del colegio Atenas, profesora de artes, y a Adriana Nieves, profesora de sociales. La primera profe nos hacía dibujar mucho, pintar y expandir más nuestra creatividad desde nuestros gustos; mientras la segunda se preocupaba por mi hermano y por mí; quería que estuviéramos aprovechando el tiempo libre, en el colegio Atenas. Este está ubicado en el barrio del mismo nombre, en la parte alta del barrio 20 de julio. Ella pensaba igual que mi mamá. Por esos días llegó al colegio un grupo de teatro llamado *Artífice Inimaginable* que realizaron una presentación en zancos y lanzaban fuego por la boca, había personas en el piso también, haciendo malabares con *esferas*, *clavas*, *swing* y *hula hoop*. Después de esta presentación, la profesora Eliana me preguntó “¿no te interesa hacer algo de eso?”. También se me acercó la profesora Adriana para decirme: “*cierto papito que usted quiere hacer algo como eso*”. Y yo con mi arrogancia les dije: “*de pronto sí*”. Ellas me presentaron al director del grupo *Artífice Inimaginable*. Su nombre es Hernando Merchán (le decimos ‘el abuelo’). Él con una gran sonrisa se presentó, me preguntó que, si me interesaba, yo le respondí, con una actitud muy prepotente, muy “sobradito”: “*sí, yo quiero pararme en esos, en esos palos largos*”. Él me respondió que los sábados se reunían muchos muchachos de mi edad para aprender a montar, zancos, hacer malabares, también aprendían a actuar, expresarse, hacer teatro. Yo muy grosero, le respondí: “*Ah sí, de pronto voy. Si algo nos vemos*”, y le di la espalda. Hasta ahí estuvo la charla con Hernando ‘el abuelo’.

Después de haber pasado más o menos un mes, fui al encuentro un sábado. Allí me encontré con muchas personas que, a diferencia de mí, ya llevan un proceso de bastante

tiempo. Recuerdo que fui con mi hermano, a él también le gustó todo el tema de los zancos. Estando allá me empecé a darme cuenta de las infinitas posibilidades que podía lograr teniendo los zancos puestos, podía caminar más rápido, pude ser más ágil, empecé a hacer más ejercicio; sin notarlo, empecé a dedicarle mucho tiempo a aprender zancos, pero también a abandonar el colegio, porque me gustaba ir más al teatro en *Artífice* que al colegio, porque en el grupo de teatro trabajaban en algo que me gustaba. Esa entrega a una actividad fue algo que mi mamá quería lograr conmigo. Lo había intentado desde hace mucho tiempo, quería que nos interesara algo, que nos apasionáramos por algo más allá que nosotros mismos, para que tuviéramos un buen futuro en medio de tanta hostilidad por nuestra situación económica, pero debido a mí poca empatía con mi mamá, no lograba entenderlo.

Estando en esos talleres de *Artífice* hubo un “profesor”, cuyo nombre he olvidado. Su forma de enseñar me marcó, porque nos enseñaba casi desde los golpes, para enfrentar nuestros nervios o miedos. Nos pegaba con una vara pequeña, yo creo que la utilizaba como “recurso pedagógico<sup>2</sup>”, para cumplir el objetivo de hacer que soltáramos las paredes y poder caminar. Un método que no comparto en absoluto, pero que al parecer a aquella persona le parecía eficaz. También tuve profesores que fueron todo lo contrario como: Milena Hernández, Aníbal Muñoz, Ronald Ramírez, Osdual Galindo, Julián Blanco, Karen Merchán, Hernando Merchán ‘El abuelo’ que me hacían sentir muy a gusto. Además del buen trato hacia mi hermano y hacía mí, me llamó la atención que todos estos profesores

---

<sup>2</sup> Un recurso pedagógico es cualquier material, herramienta o estrategia que se utiliza para facilitar y enriquecer el proceso de enseñanza-aprendizaje. Estos recursos pueden ser tangibles, como libros, pizarras o materiales didácticos, o “intangibles” o por mediación tecnológica, como software educativo, actividades interactivas o herramientas en línea.

eran egresados de la Universidad Pedagógica Nacional (en adelante, UPN). Ellos fueron los primeros que me hablaron de Grotowski, Stanislavski, Brecht, entre otros. En ese entonces tenía doce o trece años.

A partir de ese momento tuve la oportunidad de ser parte de diferentes grupos como lo son *Artífice Inimaginable* (2002). Luego fui parte del grupo teatral *Piel de Roca* (2008) junto con mi amigo Gengler. En este espacio nos empezamos a formar con mucha más insistencia en los zancos, pero desde una parte más de acrobacia y la resistencia. Con mi amigo y la gente del proceso nos caminábamos los barrios en zancos donde pasábamos por diferentes terrenos para poder agarrar más “cañaña”, como decíamos nosotros. Tuvimos la oportunidad de ir a diferentes competencias de zancos en diferentes ciudades como Medellín, Manizales y aquí en Bogotá. Fue en esos momentos, cuando empezó a surgir en mí el sentido de lo comunitario, de trabajar con el barrio, la comunidad, para ser exactos de la *educación popular*<sup>3</sup>. También empecé con la formación de las personas que llegaban y a potenciar las habilidades de quienes ya tenían algo de experiencia. Claro esa formación que impartíamos con mi compañero era desde lo empírico, lo que podíamos aprender practicando, ensayando, equivocándonos, pero sin saberlo, caíamos en el error de repetir tal cual lo que nos enseñaban, sin ser rigurosos, sin siquiera documentándonos para una enseñanza más consiente y con más pedagogía, que de acuerdo con los señalamientos que me hacían, era lo que me faltaba. Al principio, no lo entendía, pues en aquel entonces solo contaba con el deseo de formar, y como no tenía ninguna preparación, nunca llevé un preparador, un organizador de actividades, mucho menos ninguna clase de investigación

---

<sup>3</sup> La *educación popular* que también se conoce como *Educación comunitaria* se entiende como “un proceso de aprendizaje que emerge de las necesidades e intereses de la comunidad, promoviendo la participación activa de sus miembros en la construcción de un futuro común” (Torres Carrillo, 1992, p. 45)

documental ni nada. En mi mente trataba de agrupar mis conocimientos para así tener material ordenado para replicar lo que sabía, desde mi desconocimiento pensaba que eso era enseñar, porque así fue como aprendí, mirando, imitando, intentándolo hasta que saliera bien. Luego empecé a actuar con quienes me enseñaron; con los profes. Recuerdo un par de comparsas junto con ellos, andando mano a mano, codo a codo, paralelamente la elaboración y ejecución de un evento que se llama *Las balineras se toman la cultura* (2013). Adicionalmente, trabajamos un taller de Clown con el maestro Inti Andrés Bechman Matiz<sup>4</sup> y allí también estuvo mi hermano Oscar, pero después de la primera función, él me dijo que eso no era para él. En cambio, para mí fue la primera vez que me puse una nariz y me gustó mucho sentir la confianza; la desinhibición que experimenté al tener puesta la nariz fue indescriptible, pese a las pocas funciones de ese montaje.

Sin embargo, entre el 2009 y el 2011, me vi forzado a hacer un alto en el proceso de enseñanza – aprendizaje de los zancos, pues fui reclutado por el ejército. Mientras estuve allí siempre me dije “*no voy a dejarme lavar el cerebro*”, por lo que pasaba por allá. Como a finales del 2011 salí de prestar servicio militar obligatorio. Irónicamente empecé a pensar en voz muy alta, que tocaba acabar con todos los vagos, desocupados, refiriéndome a mis profesores y compañeros de los colectivos artísticos a los que pertencí, porque de esa forma los miraba la institución del Ejército Nacional. Pensaba que tocaba acabar con los

---

<sup>4</sup> Inti Bachman es un comunicador social y maestro clown que se graduó de la Pontificia Universidad Javeriana en 2001. Su formación en clown incluye estudios con reconocidos maestros y ha trabajado en varios montajes teatrales, destacándose como cofundador de la *Asociación Buenavista Social Clown* y del primer Clown Encuentro Internacional en Bogotá. Su pedagogía se enfoca en el clown como herramienta para la emancipación personal y el fortalecimiento de las relaciones humanas, aplicando técnicas del teatro físico y gestual de Jacques Lecoq. Su trabajo ha tenido un impacto significativo en el desarrollo del clown en Colombia (Bachman, 2025).

jóvenes, hombre y mujeres que se la pasaban “midiendo calles” por el barrio, como lo hice yo. El ejército me marcó tanto, que no era consciente de mis acciones y mi manera de expresarme. Hasta que, por cosas de la vida, justo después que volví de prestar el servicio militar, empecé a notar que mi Familia (mi mamá y mi hermano), no me hablaba, ni me miraban cuando me dirigía a ellos. Una vez, mi hermano me dijo: “*No se vaya a poner bravo, pero a mi mamá le da miedo que usted le vaya a pegar, porque desde que usted llegó del ejército es más altanero, con y sin groserías*”. En ese momento mi cara de serio cambió, mis lágrimas empezaron a brotar y me di cuenta de que por más que lo intenté si me habían lavado el cerebro. Me limpié la cara y me fui para la casa del grupo *Piel de Roca*, donde estaba la última vez que hice algo de teatro. En este punto mi subconsciente sabía que la mejor solución para reencausar el rumbo era volviendo a hacer teatro, con zancos, nariz, etcétera. Desde ese momento siempre pensé, y pensé, porque no pasaba de ese punto, en acabar de estudiar para culminar mi bachillerato. Finalmente, llegué al ACTLL (2012), gracias a una convocatoria para una comparsa que se llamaba *La Danza de lo oculto*, en el marco del desfile metropolitano de comparsas en Bogotá, donde estarían cien zanqueros en escena, personificando unos habitantes de calle (o ñeros) del entonces Cartucho<sup>5</sup>. Esta convocatoria fue pensada para poder encontrar más integrantes para el grupo y realizar los montajes que en su momento estaban en repertorio, porque cuando yo llegué al grupo, se estaba dando el relevo generacional y los integrantes de aquel momento se estaban retirando por diferentes motivos. Después de unos días de la realización de la

---

<sup>5</sup> Cartucho fue un sector de Bogotá, llamado así porque allí se encontraban personas recicladoras también se caracterizó por los diferentes problemas sociales como prostitución, delincuencia, drogas, etc. Este sector se destruyó durante los 2000 para la construcción de la carrera décima.

comparsa llamaron a un conocido, a un amigo y a mí para ser parte de la nueva generación del grupo. Después de hablar con el director, supe que podría ser parte del colectivo y en ese momento me emocioné, ya que por primera vez era parte de un grupo de gran formato, con una gran trayectoria. Este grupo para mí era muy reconocido e importante en Bogotá, por esa razón sentía una gran presión de estar en ese sitio. Si mi memoria no me falla, la primera obra en la que empiezo a participar como actor era un remontaje que se llamaba *El paraguero* (2014).

En el transcurso del tiempo me empecé a involucrar mucho más con el colectivo, con la calidez de las personas que en el momento me recibieron. Allí empecé a notar que, así como el colectivo tenían una gran trayectoria, yo me sentía muy inexperto, porque lo que yo sabía lo aprendí empíricamente, y eso me hizo sentir que me hacía falta algo y ese algo era el estudiar. Luego de mucho tiempo decido culminar mis estudios de bachillerato. Esto sucedió en el 2015. Una vez obtuve el título de bachiller seguí en *Luz de luna*; prácticamente vivía allí, porque en mi mente estaba una frase que mi hermano me repetía: “*Harvey en la vida hay que hacer sacrificios*”. Esto me lo decía con el ánimo de que buscara trabajo, para poder aportar más en nuestra vivienda. Entonces pensando en eso que me repetía mi hermano decidí meterme de lleno a hacer teatro, sabiendo que mi hermano buscaba todo lo contrario. Me genera mucha alegría el poder contribuir con el colectivo, además de tener el gusto de trabajar para y con la comunidad, me parece muy productivo, el pensar que yo podía llegar a mostrar otros caminos a aquel grupo de jóvenes, otras posibilidades; me alegraban mucho, y aunque suene muy cliché, para mí trabajar para y desde la comunidad es una buena forma de echarle la mano a los jóvenes que, como yo, requerían de alguien que los apoyara. Mucho tiempo después, cuando empecé a estudiar en

la LAE, caí en cuenta de que aquello que estaba haciendo en ese momento, lo que perseguía alcanzar con los jóvenes del barrio en ese entonces, estaba relacionado con Freire y su idea de *educación liberadora*, es decir,

... una educación problematizadora que concientizara a los oprimidos de las causas de su condición y de su capacidad, como sujetos para transformar dicha realidad, y construyeran relaciones que liberaran de la opresión a oprimidos y a opresores. Para ello, propuso metodologías basadas en el diálogo desde y sobre dichas acciones emancipadoras (Barragán Cordero & Torres, 2017: 11).

Pasado el tiempo, empecé a sentir que, si bien tenía mucha experiencias, saberes y modos de transmitir lo aprendido, todo estaba muy revuelto, desordenado. Era lo que yo sentía en ese entonces, pues además de la experiencia como tallerista en el colectivo, también tuve la oportunidad de trabajar como docente en el programa de *Jornada Educativa Única*<sup>6</sup>, en diferentes colegios de Bogotá, con diferentes grados de formación. Gracias a esa experiencia decido entrar a la UPN, para poder darle orden a mi experiencia en los diferentes talleres, así como ser un profesional, tengo diferentes motivaciones compartidas con familiares y claro también personales para lograr ser un profesional enseñando y haciendo lo que más me ha servido en todo mi camino que es hacer teatro con toda mi convicción, claro sin perder mi rumbo... mi horizonte.

## **2. La Asociación Colectivo Teatral Luz de luna (ACTLL)**

Antes de continuar me parece pertinente adentrarlos en *ACTLL*, para ampliar su visión sobre la asociación. La *ACTLL* es una organización sin ánimo de lucro, auto gestionada

---

<sup>6</sup> La Jornada Educativa Única es una estrategia del Ministerio de Educación Nacional de Colombia que busca fortalecer la calidad de la educación y reducir las brechas de inequidad en el sistema educativo del país. Se pretende ampliar la jornada escolar y los proyectos educativos institucionales, centrando el aprendizaje en el desarrollo integral del estudiante.

con un enfoque hacia la comunidad, de trabajo colectivo y teatro en espacios no convencionales (*teatro de calle*). La historia del colectivo inicia en el año de 1987 en el Colegio Jorge Soto del Corral. Allí, la rectora hace la invitación al profesor Rubén Darío Herrera. Este artista preparó un montaje que involucró a cerca de cien estudiantes en su creación. Los jóvenes fueron los encargados de actuar en la obra, la cual tuvo como objetivo principal la utilización del teatro como un elemento provocador para evidenciar el entorno de hostilidad en el que vivían. La puesta en escena fue agradable para estudiantes como para la comunidad. El profesor Herrera logró transmitir la realidad que enfrentaban los jóvenes (las situaciones de violencia y conflicto que enfrentaban diariamente) en su día a día, con gran naturalidad y emotividad.

El montaje no solo fue una obra de teatro más, sino que se convirtió en una herramienta poderosa para generar conciencia en la comunidad y en la escuela sobre la importancia de erradicar la violencia y fomentar la convivencia pacífica entre los jóvenes, a través del teatro. El montaje tomó se hizo bajo los parámetros de la creación colectiva, las propuestas de Brecht (1938), Augusto Boal (1973) y las formas de *teatro panfletario*<sup>7</sup>. El objetivo del montaje fue hacer una denuncia, a través del trabajo teatral. El hecho central giró en torno a la participación del Estado en crímenes de lesa humanidad, integrando elementos poéticos y teatrales a la narrativa. Sin duda, los mayores referentes de todo el montaje fueron los referentes de Brecht que aludieron a la exposición de cómo estaba construido el Tercer Reich<sup>8</sup>, al revelar la identidad de los perpetradores, sus métodos y las víctimas; y el *teatro*

---

<sup>7</sup> *Teatro panfletario*: es una forma de teatro la cual se caracteriza por sus mensajes políticos y sociales muy directos, con la idea de crear conciencia y pensamiento crítico. (Mejía, 2024).

<sup>8</sup> El Tercer Reich fue un régimen que dirigió Adolf Hitler entre 1933 y 1945 en Alemania (Kershaw, 2010), lo cual ocasionó intensas críticas desde diferentes campos (artísticos, culturales, políticos, entre otros), entre las

*político*<sup>9</sup> de Boal, como género, pues esta propuesta trató sobre una reflexión de la sociedad desde lo político, cultural, llegando a diferentes temas como la educación, resistencia, la memoria, crítica social, entre otros. La reflexión que proponía la obra inició con algo tan simple, pero, a su vez, difícil de identificar, como lo fue el título. Y es que las personas se quedaron con la pregunta de ¿dónde está? Esta pregunta, si bien singular, alude a la pluralidad de los miles de desaparecidos que son consecuencia del conflicto armado en el país. Fue así como la obra se asoció a una forma de *teatro político* influenciada por Brecht y Boal, que busca no solo denunciar, sino también provocar reflexión en el público. Cabe decir que, la denuncia fue soportada mediante conversatorios charlas con familiares y

**Figura 1**  
Logo de la casa cultural



Nota: Tomado de (Casa de la cultura Leonardo Gómez, 2023)

víctimas de la desaparición forzada, para **Figura 2**  
Logo de la organización

trascender la mera presentación y propiciar un espacio de reflexión que, a su vez, enriquezca el proceso artístico.

La obra de Rubén Darío Herrera dejó

una huella imborrable en el colegio

Jorge Soto del Corral, inspirando a los estudiantes a seguir

utilizando el arte como una forma de expresión y transformación social. Después de un tiempo, los estudiantes se siguieron reuniendo para seguir el proceso y formar un grupo de



**LUZ DE LUNA**  
COLECTIVO TEATRAL

Nota: Tomado de (Colectivo Teatral Luz de Luna, 2024)

---

cuales destacan las de Bertolt Brecht con su obra *Terror y miseria del Tercer Reich* (1938). Esta no fue la crítica de un simple observador, sino la de un exiliado que sufrió directamente los efectos del régimen de Hitler.

<sup>9</sup> *Teatro político*: Se trata de la reflexión y análisis de temas sociales, culturales y políticos que involucran a la comunidad. Mejía et al. (2024).

teatro. En el transcurso del tiempo, cada vez quedaban menos personas para el grupo hasta consolidar una base de jóvenes quienes dieron vida a la a ACTLL.

En el ACTLL se propuso como objetivo brindar una salida artística al clima de violencia y marginalidad que se vive en su contexto, ya que la sede está ubicada en los cerros sur orientales de Bogotá, en la localidad de Santa Fe<sup>10</sup>, más exactamente en el barrio Atanasio Girardot, en una esquina, una gran casa azul con tres letreros grandes en la parte de arriba a la izquierda, con un cartel en grande en el que dice: Casa de la

Cultura Leonardo Gómez, en el centro: Harto<sup>11</sup> arte en el barrio y, finalmente, a la derecha: Colectivo Teatral Luz de Luna. En sus paredes podemos ver diferentes personajes en zancos “dibujados” en diferentes materiales.

Bajo el nombre de ACTLL buscamos crear, tanto artística como socialmente, en el poder del teatro como acto estético y

pedagógico, para así construir percepción, comunicación y apreciación en el público, como queda expuesto en sus principios misionales a continuación,

Luz de Luna ha nacido y crecido a través del contacto directo con la comunidad en la cual mantiene su práctica artística, asumiéndose como parte de ella. El grupo acoge sus historias para recrearlas a través del teatro callejero, para ser presentadas en eventos de carácter local, distrital, nacional e internacional. En la actualidad Luz de Luna es una organización sin ánimo de lucro que trabaja desde la creación, investigación y pedagogía teatral, para contribuir en la construcción de tejido social solidario, que permita generar significativas

**Figura 3**  
*Slogan de la organización.*



*Nota:* Tomado de (Colectivo Teatral Luz de Luna, 2021)

<sup>10</sup> La localidad de Santa Fe, en el centro de Bogotá, resalta por su rica diversidad cultural e histórica. Su arquitectura variada, que incluye construcciones coloniales y modernas, alberga instituciones culturales importantes como museos y teatros, fundamentales para la escena artística de la ciudad. La comunidad de Santa Fe es resiliente y activa en la mejora de su entorno, su comercio local combina tiendas tradicionales y cafés modernos, refleja su vitalidad económica. Alcaldía de Bogotá (2021).

<sup>11</sup> Harto: Escrito con H porque en el eslogan fue creado con ese diseño.

oportunidades de crecimiento y fortalecimiento para el desarrollo cultural del país.

La Asociación impulsa, conforme a sus orígenes y visión, la construcción de un proyecto pedagógico, artístico, teatral y comunitario. En tal sentido centra su compromiso ético y solidario en el desarrollo íntegro del arte escénico junto con el desarrollo de la comunidad como alternativa al clima de marginalidad del sector en el cual estamos inmersos. Participando en redes teatrales y sociales, en los ámbitos locales, regionales, nacionales e internacionales.

Mientras su visión es

Nuestro objetivo es materializar un proyecto que construya identidad, autonomía y participación en el desarrollo social y humano, en pro del justo equilibrio de los derechos y las responsabilidades como actores sociales y transformadores de la cultura y de la sociedad.

Los principios que nos alientan en la construcción del tejido social se basan en el respeto, el compromiso, la solidaridad, la equidad y el liderazgo. Construyendo el sueño colectivo de quienes aún creen en la posibilidad de un presente mejor y un futuro más próspero.

Su filosofía se basa en la idea de que nadie es completo si se prohíbe que otros sean. A través de su labor artística, Luz de Luna busca generar conciencia sobre la importancia del reconocimiento de la diversidad y los derechos fundamentales de la sociedad.

*Misión y visión de la organización* (<https://goo.su/J8HPVY>). Asociación Colectivo teatral luz de luna. (s.f)

El ACTLL es integrado por un gran grupo de personas en las que cada una tiene diferentes habilidades desde distintos campos de acción, por ejemplo: Oswaldo Muños es técnico-actor; John Ángel Valero, director-actor; Alejandro Laverde, artista plástico-actor; Edwin Barrios, confeccionista de vestuario-acto; Alexandra Quintero, docente, artista musical-actriz y, por último, mi persona Harvey Guarín, tallerista-actor. Este grupo de personas somos quienes estamos prestos para poder realizar creaciones artísticas, aunque cada uno tiene un fuerte o un campo de acción, en el cual nos sentimos más cómodos; siempre resultamos siendo toderos, realizamos diferentes “tareas” sin importar que sea de nuestro

campo específico o no. De ahí que definimos el trabajo colectivo, a partir de esa colaboración y complemento. Nosotros lo hemos llamado como “vivir el espacio”.

El sentido político del ACTLL se basa en su compromiso con la transformación social, a través del arte y la cultura. Uno de sus objetivos es crear conciencia sobre la importancia de reconocer la diversidad y los derechos humanos fundamentales en la sociedad. Creen firmemente que el arte y la cultura tienen la capacidad de provocar cambios significativos en la sociedad y se esfuerzan por conseguirlo, a través de sus obras y actividades teatrales, como queda expuesto en las siguientes palabras:

En la actualidad Luz de Luna es una organización sin ánimo de lucro que trabaja desde la creación, investigación y pedagogía teatral, para contribuir en la construcción de tejido social solidario, que permita generar significativas oportunidades de crecimiento y fortalecimiento para el desarrollo cultural del país.

La Asociación impulsa, conforme a sus orígenes y visión, la construcción de un proyecto pedagógico, artístico, teatral y comunitario. En tal sentido centra su compromiso ético y solidario en el desarrollo íntegro del arte escénico junto con el desarrollo de la comunidad como alternativa al clima de marginalidad del sector en el cual estamos inmersos. Participando en redes teatrales y sociales, en los ámbitos locales, regionales, nacionales e internacionales (*Misión y visión de la organización, en <https://goo.su/J8HPVY>*). Asociación Colectivo teatral luz de luna. (s.f)

Otro de los objetivos clave de la ACTLL es fomentar la participación de la comunidad y promover la inclusión. Lo hacen creando espacios donde la gente pueda reunirse para compartir sus experiencias, pensamientos e ideas. A través de sus representaciones y talleres, animan a personas de toda condición a dialogar e intercambiar perspectivas, fomentando así el entendimiento y el respeto mutuos. La

ACTLL cree firmemente que nadie está completo si a los demás se les prohíbe ser ellos mismos. Abogan por la equidad, el respeto y la colaboración como valores fundamentales en su trabajo artístico y educativo. Creen que, trabajando juntos, podemos crear una sociedad más justa y equitativa en la que todos sean valorados y respetados por lo que son.

En síntesis, la ACTLL es una organización vital que desempeña un papel importante en la promoción de la transformación social, a través del arte y la cultura. Su compromiso con la diversidad, la inclusión y la equidad es encomiable, y su trabajo sirve de inspiración a muchos que creen en el poder del arte para provocar un cambio positivo en la sociedad.

En el colectivo se han montado aproximadamente 28 obras teatrales, de las cuales pude ser parte de ocho. En la primera obra que participe fue un remontaje de la obra *El paraguero*. Después le siguió *Aterra*. En la actualidad, soy parte del elenco de *Corriente*, y de la obra *Sonrisas rojas*, obra de clowns. Justo en esta última, interpreté a “pelos”, un personaje cuya entrada la hacía con zancos de un metro de altura. Esto fue inusual, porque este personaje no fue escrito para usar zancos. Sin embargo, por su carácter enérgico se usaron

**Figura 4**  
*Personaje pelos en zancos.*



*Nota:* Intervención en colegio, archivo personal.

los zancos como una extensión del cuerpo. En ese momento empezó a ser mucho más claro el concepto de “extensión del cuerpo”, puesto que yo tenía la idea de que un buen zancuero era aquel que hiciera muchas figuras o fuera más ágil corporalmente. Del mismo modo empecé a notar que era una visión errónea, porque estaba dentro de un juego de egos con cualquier zancuero que me encontraba.

Otra obra que fue presentada solamente en Cuba, en el marco de un evento que se llama “*La cruzada teatral Guantánamo - Baracoa*” (2015) fue *Los fantasmas del vecino* y la obra *Sonrisas Rojas*, esta obra de *Los Fantasmas del Vecino*, se realizó con zancos de aluminio.

**Figura 5, 6 y 7**  
*Los fantasmas del*



*Nota:* Presentación de la obra los fantasmas del vecino en Cuba y zancos de aluminio. Tomadas de archivo personal.

Aquella fue una de las primeras veces que podía montar unos zancos como esos. Estos zancos pesan la mitad de los que uso normalmente, por eso mi emoción y ligereza al poder usarlos en una obra. Recuerdo que esa obra me gustaba mucho, ya que mi personaje y el de mi compañera Diana Morales, eran personificaciones de niños del barrio. Ella era una niña llamada Lucia y yo un niño llamado Pipe. Esto nos permitía jugar en diferentes momentos con onomatopeyas, y recordar cuando era pequeño, jugando con mi hermano a los robots.

Para ese momento del montaje empecé a entender y puse en práctica que los zancos eran la extensión de mi cuerpo. Más allá de lo hábil que fuera maniobrando los zancos, esta obra en el inicio era en piso, pero luego los personajes del niño y la niña se ponían los zancos para seguir con “el juego”. La obra, trataba de las eventualidades a las que se enfrentaban los niños en la sociedad. Desde mi perspectiva el colectivo se ha identificado por tratar

**Figura 8**  
*Personajes obra Saphi*



*Nota:* Presentación obra Saphi en el municipio de Funza. Tomado de (Colectivo Teatral Luz de Luna, 2023)

temas fuertes, pesados, políticos, como se quiera entender, poniéndolos en la escena teatral de una forma muy poética. Pienso que el colectivo se enriquece por esta idea de la *creación colectiva*<sup>12</sup>, pues para cada montaje se toma en consideración las diferentes perspectivas y propuestas de sus integrantes, así como los aportes que surgen de

ejercicios de improvisación. Fue así como, desde este proceso de creación colectiva, basado en la misma disciplina, el compromiso, la investigación y el amor al arte surgió la obra

---

<sup>12</sup> La *creación colectiva* es un proceso artístico donde un grupo colabora para desarrollar una obra, en los que cada integrante aporta ideas y talentos. En el teatro, actores, directores y otros colaboradores participan en todas las etapas creativas, y promueven la interacción y diversidad de perspectivas. Este enfoque no solo potencia el aprendizaje colaborativo y las habilidades interpersonales, sino que también desafía las normas tradicionales de autoría en el arte. Juan Estrades (s.f) *Teatro de creación colectiva: un movimiento de cambio en el teatro de los noventa* (PDF) recuperado de <https://dialnet.unirioja.es/servlet/articulo?codigo=9139830> Asimismo, la Creación Colectiva es una prueba que el trabajo colectivo del teatro puede convertirse en un motor de cambio social, pues como metodología transformó la escena teatral colombiana al cambiar la figura de director y entregar la voz narrativa al elenco. Grupos como el Teatro Experimental de Cali (TEC), bajo la dirección de Enrique Buenaventura, y el Teatro La Candelaria, con el difunto Santiago García, y ahora a cargo de Patricia Ariza, no solo codificaron este proceso, sino que lo convirtieron eje central de su trabajo creativo. La Creación Colectiva se consolida como una de las contribuciones más significativas para la identidad del teatro colombiano al punto de ser declarado Patrimonio Cultural Inmaterial en el ámbito Distrital de Bogotá, Colombia en 2023. El documento oficial que avala esta decisión es la Resolución 942 de 2023 expedida por la Secretaría de Cultura, Recreación y Deporte de Bogotá.

*Saphi*, en la que los zancos, y quienes los manejamos, le dan una gran potencia a la escena, ya que jugamos con diferentes niveles, formas, posturas del cuerpo en los diferentes personajes que allí se ven. Esta es una de las últimas obras que el grupo ha creado a partir de zancos. *Saphi*, desde mi punto de vista, se ha hecho con bastante trabajo, por las diferentes perspectivas conceptuales que la transitan como los conocimientos e investigaciones entre lo estético, plástico, musical, actoral, dramaturgico, entre otros.

Personalmente esta obra cobra tanta relevancia para mí, porque es una forma de honrar mis raíces, de honrar a mi madre y la memoria de mi abuela, y las mil y unas mujeres que se esfuerzan por mantener vivo el legado, las costumbres y saberes ancestrales. Asimismo, con esta obra sentí que se consolidó un grupo de trabajo con el cual me siento muy cómodo, orgulloso y feliz. Como lo mencioné anteriormente, el colectivo tiene una premisa fundamental de trabajo basado en el trabajo en equipo con un mismo objetivo en común, como es realizar una producción con nuestras manos para resignificar la labor del artista. Este es uno de los pocos grupos que, pese a las dificultades, aún vive, resiste y persiste en seguir construyendo desde nosotros, y para los otros.

Por otra parte, los zancos en luz de luna se convirtieron en una de las herramientas de trabajo para en el *teatro de calle*<sup>13</sup>. Los zancos permiten trabajar de diferentes formas, niveles, no porque seamos expertos o fuéramos quienes los inventaron, sino, porque estos se convirtieron para el colectivo en una alternativa para potenciar la imaginación, la creatividad, encontrando diversas maneras de aproximarnos al espacio y ampliar el

---

<sup>13</sup> El teatro callejero es una forma de manifestación artística que se da en espacios públicos, trastocando las normas y expectativas del teatro convencional para conseguir una relación directa o indirecta con el público que por allí transita.

desarrollo del espacio teatral. Los zancos no los trabajamos desde el espectáculo o virtuosismo, por el contrario, ha sido un proceso de aprendizaje y adaptación paulatina, gracias al cual, hemos empezamos a cuestionar el uso de estos, su forma de abordarlos, los materiales que los componen, la funcionalidad, su construcción. Fue a causa de estas exploraciones que se crearon los *zancos de balance*. Estos son unos zancos que se reestructuraron partiendo de la idea de unos personajes borrachos que al caminar tenían un vaivén, pensamos en hacer la fusión de los zancos convencionales con una base de apoyo larga, como la base semicurva de una mecedora. Esta adaptación se hizo no con la pretensión de lucrarlos o patentarlos, pero si para realizar una búsqueda diferente para el zanquero y su trabajo escénico.

Los zancos se convierten en una valiosa herramienta que al trabajarla durante tanto tiempo se fue convirtiendo en una extensión del cuerpo, desarrollando con gran agilidad las diferentes dificultades que emergen y, de igual manera, se fue apropiando como una herramienta, un recurso para desarrollarlo. Los zancos no se convierten en una necesidad para hacer *teatro calle*. Por ello no es un requisito para poder realizarlo, poniéndolo en términos escénicos no se pretende o quiere agotar el recurso. El trabajo con estos elementos nos ha permitido acercarnos, trabajar y desarrollarnos con la comunidad, nutriendo diferentes clases de habilidades como la confianza, el trabajo en equipo, la responsabilidad, el trabajo físico, entre otras. En los momentos que el colectivo comienza a trabajar los zancos se esfuerza por no dejar de lado lo escénico, toda la parte teatral, en la mayoría del proceso del grupo los zancos lo acompañan.

### 3. Personajes que utilizan los zancos como extensión del cuerpo en la ACTLL

Durante mi estancia en el ACTLL he tenido la oportunidad de interpretar diferentes personajes que utilizan los zancos como extensión de su cuerpo o parte esencial de su personalidad. Entre esas interpretaciones destaco las siguientes:

1. ‘Cabezón pega duro’ de la obra *El paragüero*. Este personaje fue el primero que hice en luz de luna. Tenía la particularidad que usaba un cabezote muy grande que no tenía ojos, nariz, ni boca y para poder ver, lo hacía por medio de huecos pequeños, usaba unos zancos de 30 centímetros, al personificarlo entendí mucho más,

**Figura 9**  
Personajes obra *El Paragüero*



*Nota:* Presentación obra *El Paragüero* en Bogotá. Tomado de (Luz de Luna, 2013).

tanto lo de la consciencia corporal como la consciencia espacial en los zancos, durante la escena. También trabajaba mucho la percepción, la memoria corporal, ya que la vista era limitada.

**Figura 10**  
Performance *¿Dónde está?*



*Nota:* Desfile organización derechos humanos. Tomado de (Fundación Nydia Erika Bautista, 2013)

2. ‘El músico’, personajes de la obra *¿Dónde está?* Este personaje era algo elegante, sus movimientos eran lentos, ya que semejaban a una persona en procesión con la diferencia que tenía un tambor (bombo) grande en el pecho, el cual llevaba el compás de la procesión.

3. 'Pelos' de la obra *Sonrisas rojas*. Con este personaje fue un poco complicado, porque

**Figura 11**

*Personaje pelos en zancos.*



*Nota: Intervención en colegio, archivo personal.*

'Pelos' es un clown y nunca lo hacía puesto en zancos. Escribo que fue difícil, porque este personaje es enérgico y los zancos eran de un metro de altura y los movimientos se vuelven lentos. Entonces con este personaje sentí que ha sido de los más desgastantes por lo anteriormente mencionado,

pero luego de varios entrenamientos y ensayos se logra la calidad de movimiento que el personaje requería.

4. 'Niño llamado 'Pipe' de la obra *Los fantasmas del vecino*. Este fue un personaje que me encantó, porque era un niño que jugaba que a ser una máquina. Él jugaba a la golosa, con la compañerita en medio de un mundo lleno de diferentes situaciones poco favorables para los y las niñas. Todo esto que cuento pasa

**Figura 12**

*Los fantasmas del vecino*



*Nota: Presentación de la obra los fantasmas del vecino en Cuba. Tomadas de archivo personal.*

estando en unos zancos hechos de aluminio, fue la primera vez que usaba estos zancos. Estos zancos son de peso ligero, por eso se me facilitó la ejecución de todos los movimientos que realicé para la obra. Estoy acostumbrado a usar zancos fabricados en madera y pesan mucho más que los de aluminio.

**Figura 13**  
*Alegría Silvina*



*Nota: Personaje de la obra Saphi. Tomadas de archivo personal.*

5. ‘Silvina’ de la obra *Saphi*. Este personaje es de los últimos que he tenido la oportunidad de crear. Este pasa por diferentes etapas de acuerdo con la dramaturgia que son el paso por la vejez, la niñez y la muerte. Cada personaje tiene diferentes cualidades de moviendo, cuando están las ancianas llamadas alegrías (vejez), los movimientos de este personaje son un poco lentos, pero contundentes y con algo de movimientos involuntarios en las manos; con el personaje de las jóvenes (niñez), los movimientos son más enérgicos, más efusivos y llenos de energía y con el personaje de

la sombra (muerte), los movimientos son más fluidos. Para este último pienso en el aire, ya que tiene una tela volátil que juega mucho más con esta clase de movimiento que menciono.

En esta ocasión los zancos aportan desde el movimiento, ya que ayudan a modificar el traslado del peso al caminar, saltar, correr o llegar al piso, nos dan más libertad para jugar y además hacen tener presente el momento que estamos personificando.

**Figura 14**  
*Poeta caminante*



*Nota: Intervención localidad Santa Fé. Tomadas de (Guarín, 2020).*

6. ‘Poeta caminante’ de *Aves de paso*. Este personaje se pensó desde la creación de imágenes, al hablar lo hacía desde unos poemas previamente establecidos, los zancos jugaban una parte

**Figura 15**  
*Poetas caminantes*



*Nota: Intervención plaza de Bolívar. Tomadas de (Luz de Luna, 2023).*

importante con este personaje, ya que se jugaba con los niveles, velocidades y calidades de movimientos, al componer en medio del recorrido e ir recitando los diferentes poemas de uno de los libros del poeta llamado *Chico Bauti*.

7. Habitante de calle llamado ‘*Niquima*’ de la *Comparsa danza de lo oculto*. Este personaje tenía una forma de caminar

**Figura 16**  
*Habitantes de calle*



*Nota: Comparsa danza de lo oculto. Tomadas de (Romero, 2012).*

despreocupada, tenía un léxico y una forma de relacionarse con los demás muy chabacano, con este personaje se jugaba mucho con los desequilibrios, ya que en el primer momento imitaban a personas de la alta sociedad, pero luego se polveaba la cara y se convertía en un habitante de calle que había acabado de consumir

sustancias psicoactivas. En esta comparsa se contaba la historia del cartucho de como “sacaban” a los habitantes de calle para poder

pavimentar y hacer un gran parque, luego de cierta partitura moría el habitante pasando una tela por encima de este, mientras él se revolcaba bajo dicha tela.

**Figura 17**  
*Borracho*



*Nota: Comparsa Miradas Inquietas entre ollas y carretas. Tomadas de (Luz, 2014).*

8. ‘*Borracho en comparsa*’. Este personaje es uno de los primeros personajes que se propuso para los zancos de balance, la característica más evidente es que siempre estaba borracho y la relación con los zancos. Fue muy importante, ya que estos zancos en su parte inferior tienen un arco que está modificación en los zancos para el personaje de borracho, lo que hace que uno juegue

**Figura 18**  
*Prueba de zancos de balance*



*Nota: Primera prueba en zancos de balance. Tomadas de (Guarín, 2014).*

mucho más con el centro del cuerpo, con la idea de ese desequilibrio característico de un borracho.

**Figura 19**  
*Estatuas móviles.*



*Nota: Desfile metropolitano de Bogotá. Tomada de (Soto, 2023).*

9. ‘Estatuas móviles’, desfile. Estos personajes también tenían los zancos de balance en los que se pretendía imitar un movimiento pendular de atrás para adelante, mientras que seguían a unos pobladores (personajes de piso). Estos personajes nos permitían jugar con dos diferentes cualidades

de movimiento, movimientos fluidos como llevados por el viento, y en otros momentos, movimientos en estacatos, dando la ilusión de casi caernos, pero manejando el movimiento y los límites del movimiento desde el entrenamiento previamente hecho.

10. ‘Burro de carga del barrio’, Comparsa. Este personaje era el compañero de muchos niños que según la historia de la comparsa reciclaban, mientras que estaban jugando con el mismo burro. El personaje tenía la característica que en las manos del actor también llevaba zancos, zancos de mano, limitaba mucho más el movimiento, ya que había cuatro puntos de apoyo, pero el personaje seguía con la idea de jugar con los niños haciendo la semejanza de la cotidianidad de los niños en las periferias con todo el tema de los animales de carga en su diario vivir.

**Figura 20**  
*Burro de carga*



*Nota: Comparsa Canecas llenas, corazón contento. Tomada de (Luz de luna, 2012).*

11. Personaje de desaparecido ‘N.N’, intervención frente a la Jurisdicción especial para la paz (JEP). Con este personaje el movimiento era constante, el rostro estaba neutro, pero apoyado por un maquillaje blanco con craquelado negro. Aunque este personaje solo fue interpretado una vez, ha sido uno de los más complejos, ya que en cuestión de movimiento era limitado, porque al representar a un desaparecido, solamente tenía que caminar como estando en una procesión o jugar con unas tiras de tela donde estaban colgadas imágenes de diferentes desaparecidos, mientras nos movíamos en el espacio declamábamos diferentes poemas escritos por un amigo y poeta llamado Chico Bauti. Este personaje al estar vestido de blanco en su totalidad y en la altura de los zancos en medio de la multitud daba la impresión de ser un alma en pena o algo similar.

12. ‘Rey mago’, comparsa 6 de reyes. Este personaje tenía un

**Figura 21**  
‘N.N’



*Nota:*  
*intervención.*  
*Tomada de*  
*(Laverde,*  
*2021).*

camello hecho de espuma y permitía hacer el juego con el público, ya que los reyes venían como en fiesta, porque eran acompañados por una orquesta muy dicharachera, un par de personajes un cura y una monja un poco tomados, mientras predicaban y

daban la noticia de la llegada de los reyes. En este personaje los zancos se convertían en los pies del camello, entonces había un trabajo de animación de

objeto y creación de personaje, pero llevándolo un poco a la actualidad.

**Figura 22**  
*Rey mago.*



*Nota: Desfile de comparsas.*  
*Tomada de (Cifuentes, 2014).*

**Figura 23**  
*Desplazado con su burro.*



*Nota: Desfile de comparsas. Tomada de (Archivo de A.C.T.L.L., 2024).*

13. ‘Desplazado con su burro’, comparsa. Este personaje como lo dice su nombre es un desplazado, se quiso hacer la representación del desplazamiento, representando a los animales que en estos trayectos generalmente los acompañan. Para esta caracterización, al personaje del burro se le puso una altura de 4 metros. Para ello se fijó una estructura ubicada en la espalda, aunque el burro no pesa mucho al estar tan alto se me dificultó

el movimiento, entonces se hizo mucho énfasis en la animación de objetos para poderle dar más vida, más movilidad natural al animal; además, la visión es un poco limitada, ya que desde el sombrero colgaba un velo que me tapa el rostro.

Los siguientes personajes no fueron realizados o creados en la ACTLL, pero fueron igual de importantes, debido a que hicieron parte del inicio en mi proceso al empezar a trabajar los zancos.

14. ‘Agua’, comparsa. Este fue uno de mis primeros personajes en zancos. En esos momentos los zancos eran para mí un elemento que podía ser muy virtuoso, al representar el agua. Mi torso se encontraba desnudo maquillado de un tono azul y visos blancos, tenía un pantalón con las mismas características, la idea era que el

**Figura 24**  
*Personaje ‘Agua’*



*Nota: Muestra de comparsas. Tomada de (Guarín, 2008).*

personaje tuviera esa ligereza del agua en los movimientos o acrobacias que se realizaran.

15. Personajes de exploración. En mi proceso como zanquero y tallerista también han aparecido diferentes personajes, aunque no tuvieron mayor trabajo actoral, si fueron

**Figura 25**  
*Personaje exploración 1*



*Nota: Competencia de zancos en Medellín. Tomado de (Guarín, 2012).*

indispensables para poder formarme como zanquero. Estos

personajes se pueden ver en las imágenes. Estos si bien no

tienen un trabajo a

profundidad, ya que eran

para competencias,

caminatas, presentaciones en las que se le daba la importancia a la habilidad de la persona como zanquero o

zanquera.

**Figura 26**  
*Personaje exploración 2*



*Nota: Muestra de uno de mis primeros procesos. Tomado de (Guarín, 2014).*

**Figura 27**  
*Personaje exploración 3*



*Nota: En una marcha. Tomada de (Guarín, 2013).*

También presentaba pequeños sketches en los semáforos para

recaudar dinero y así poder tener un ingreso económico. Si bien estos

personajes no tuvieron mayor trabajo consciente

dichos personajes sirvieron como exploración

aportándome la habilidad que después al ser parte de

un grupo podría empezar a enseñar, representar, y

claro, seguir aprendiendo.

**Figura 28**  
*Personaje exploración 4*



*Nota: Comparsa en Medellín. Tomado de (Guarín, 2012).*

#### 4. Los zancos, su historia y sus funciones

La historia de los zancos es muy antigua, pues desde hace siglos se empleaban para cruzar riachuelos y zonas pantanosas. También se usaron en el campo, para recoger frutas de los árboles o el pastoreo de las ovejas. En muchas partes, esta antigua costumbre ha sido ejemplo cultural, ver a alguien en zancos como mero esparcimiento o parte de las fiestas tradicionales. (Almisas (s.f))

**Figura 29**  
*Zancos de Anguiano.*



*Nota: zanqueros danzantes por calles de España. Tomado de (Hay cosas muy nuestras, 2018).*

**Figura 30**  
*Zancos de Namur*



*Nota: zanqueros en combate en calles de España. Tomado de (Almisas, (s.f)).*

Hoy en día podemos ver muchos más usos de estos como, por ejemplo, desde construcciones hasta en festivales, desfiles, circos u obras de teatro tanto en sala como en teatro para la calle, también de una forma tradicional como los zancos de Anguiano en España, los zancos de Namur, como se menciona en la página web museo del juego en el artículo: “Juegos de todo el mundo: zancos Gonzales” (2010) quienes hacen combates en ellos. Igualmente se pueden usar por deporte y ejercicio, ya que ayudan a mejorar el equilibrio, la coordinación y la propiocepción. A estas personas que camina sobre zancos se les llama zanqueros, zancudos.

Los zancos en el teatro se han utilizado desde hace mucho tiempo, algunos de los usos de los zancos en el teatro son aumentar la estatura de los actores y permitirles verse por encima de la multitud, función especialmente útil en el teatro de calle, en el teatro al aire libre, pues siendo la calle un espacio no convencional, es un poco difícil captar la atención de muchos espectadores, los zancos dan una mayor perspectiva al público de lo sucedido en

la muestra. Otras de las funciones de los zancos en el teatro es que permiten representar personajes sobrehumanos o fantásticos tales como: gigantes, dioses mitológicos, criaturas mágicas, etc. En la interpretación de personajes, los zancos dan un aspecto diferente, ya que al caminar en estos los cuerpos adquieren una corporalidad diferente a la que tenemos comúnmente al poder representar distintos personajes.

Estos datos y saberes inicialmente los adquiero desde la tradición oral con amigos y maestros en los diferentes grupos de los que hice parte, los cuales están enfocados en el trabajo comunitario, tales como: la ACTLL, Corporación Cultural Araneus, Agrupación Teatral Piel de Roca, Grupo Teatral Artífice Inimaginable. Cuando realizo la sistematización de mi experiencia empiezo a encontrar documentos como el museo del juego, unidad didáctica: Zancos de pie, también el documento de la historia de los zancos, U.D Zancos – ESO, y persona como Roberto Salas, a quien nombraré más adelante. Con sus aportes reafirmo mis diferentes saberes de los zancos como el título de este apartado *Los zancos, su historia y sus funciones*.

Eso que aprendí de la tradición oral, con lo formal de los textos y/o autores lo integro a mi proceso de formación. Sin embargo, también empecé a comprender que hacía falta formalizar el balance entre el trabajo de los zancos y el cuidado del cuerpo. Tema del que me hice consciente con la práctica de los zancos y en especial al darme cuenta lo peligroso que podía ser una caída. Como profesor de zanco debes cuidar al máximo la integridad del estudiante, hacerlo consciente de la protección de las rodillas, el rebote al momento de caminar sin que se afecten sus riñones, enseñarles como equilibran el centro de gravedad del cuerpo para que hagan un mejor dominio del objeto.

La intención con los zancos es que se convierta en una extensión más del cuerpo y no un obstáculo para poder realizar cualquier actividad con naturalidad, los zancos se perciben como elemento circense y acrobático que permite realizar piruetas, malabares y proezas en las alturas. Es común en espectáculos de calle como los diferentes desfiles de comparsas, allí los vemos realizando coreografías y bailes sobre zancos aportando plasticidad y verticalidad a la escena, como lo hacen los compañeros del *Teatro Experimental de Boyacá* representando los bailes típicos de la zona cundiboyacense.

Los zancos en el teatro cumplen también funciones estéticas, prácticas y artísticas. Permiten explorar el espacio vertical, crear personajes imaginarios y añadir comicidad o plasticidad a la representación. Son un elemento versátil en la creación escénica donde buscamos entender nuestro cuerpo con la dificultad de las alturas al estar en zancos.

*El teatro callejero* ha ganado popularidad y aceptación por

*Nota: Integrantes del grupo, característico por sus danzas autóctonas en zancos. Tomado de (Teatro Teb, 2022).*

diversas razones que se relacionan con su accesibilidad, interacción con el público, y su capacidad para adaptarse a los espacios no convencionales y diferentes contextos sociales, culturales. Los zancos han encontrado una mayor acogida en el *teatro callejero* por diferentes razones entre



**Figura 31**  
*Teatro Experimental de Boyacá*

ellas es la visibilidad. Los artistas en zancos pueden captar la atención del público de manera más efectiva, debido a su altura, lo que les permite destacar en espacios abiertos y concurridos, el uso de zancos añade un componente visual a las actuaciones; también añade un componente de dificultad, ya que se pretende realizar los diferentes movimientos,

hazañas de manera fluida, como una extensión del cuerpo, mas no como ente externo al mismo. Los zancos pueden sorprender y también ofrecen la oportunidad de crear cualquier tipo de movimientos, coreografías únicas. Debido al trabajo con el cuerpo de los diferentes

**Figura 32**  
*Zancos con suspensión.*



*Nota: zancos con amortiguación.*

*Tomado de (Butane,2021).*

zanqueros(as) con estos elementos, los zanqueros(as) pueden interactuar de manera directa con el público, crear una conexión, un acercamiento más personal, más dinámico, lo que es una característica clave del teatro callejero. Los zancos nos permiten experimentar o innovar desde las figuras o movimientos que se pueden realizar como la interpretación de personajes que les modifique la corporalidad, su forma de desplazamiento, esto causa un efecto de curiosidad en los diferentes públicos que se encuentren.

En diversas culturas y tradiciones, actuar con zancos es una parte importante del folklore y las festividades. Estas presentaciones no solo son un espectáculo, sino que también enriquecen el sentido de identidad y conexión de la comunidad. Además, que las interpretaciones en zancos están abiertas a cualquier tipo de público, lo que fomenta el sentido de comunidad y participación, esencial en el teatro callejero.

Estos factores hacen que el uso de zancos sea una opción popular y efectiva en el mundo del *teatro callejero*. Podemos encontrar diferentes actividades en las que se utilizan los zancos, tales como obras teatrales, desfiles, encuentros, juntanzas.

Algunos de los escenarios en donde pueden apreciar los zancos en su esplendor son en desfiles de comparsas como el *Desfile Metropolitano de Comparsas* que es la celebración del cumpleaños de Bogotá; otro es la inauguración del *Festival Iberoamericano de Teatro*, donde se ven diferentes grupos de la ciudad representando sus creaciones en zancos;

también hay unas actividades donde se demuestra el dominio de estos elementos, cruzando por diferentes terrenos y realizando diversas actividades como carreras en zancos, donde en el circuito se encuentran diferentes obstáculos, juego de fútbol en zancos y al final se entrega un pequeño reconocimiento al esfuerzo, empeño y entrega en el evento a los diferentes grupos.

También es posible notar el trabajo de zancos en diferentes escenarios barriales, locales, nacionales e internacionales, por ejemplo, en el *Circo del Sol* en el espectáculo llamado *KOOZA*, en el que se puede apreciar el manejo y variación de estos objetos con la combinación de saltos desde plataformas, en la que se hace una modificación de los zancos de dos listones a un solo zanco sin perder el equilibrio. También se puede evidenciar la intervención del zanquero francés *Brice Butane* en los juegos olímpicos París 2024, con unos zancos que tienen una suspensión para que pueda rebotar en el momento de la caminata o saltos.

#### 4.1. Partes del zanco

Figura 33  
Partes del zanco

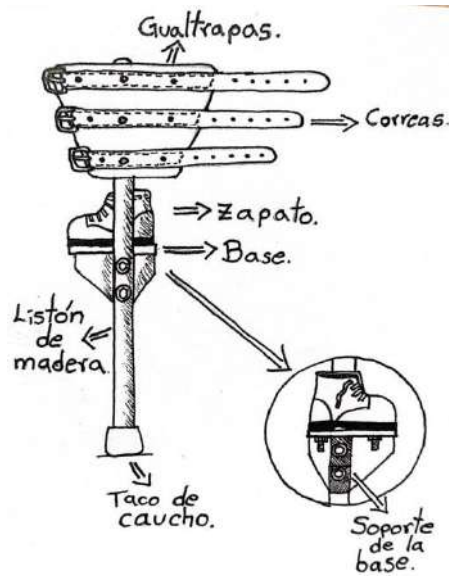

Nota: Ilustración realizada a mano para señalar las partes que componen un zanco.

A continuación, realizaré una breve explicación de las partes del zanco, para esto tendré en cuenta la anterior imagen de mi autoría. Las partes de los zancos las empezaré a describir de la parte superior a la inferior. Una de las partes fundamental de los zancos son las rodilleras, yo recomiendo las rodilleras que se usan en voleibol, ya que son acolchadas y echas en tela. En el dibujo anterior encontramos las gualtrapas que son hechas en cuero, o un material que consideremos resistente a la tensión. A estas gualtrapas están pegadas tres correas y hebillas resistentes a la presión, puesto que estas nos darán la estabilidad al ponernos de pie. Junto con estas gualtrapas nos ponemos una espuma en cada pie, la cual cubrirá en su totalidad el gemelo y la canilla. Se recomienda que sea tan larga como la gualtrapa. Enseguida encontramos el zapato que, desde mi experiencia, procuro usar unos con los que sintamos cómodos y tener en cuenta que serán solo para estos, porque se les perforara un par de agujeros en la parte delantera y trasera de la suela del zapato para así

poderla juntar con un par de tornillos a la base del zanco (la base se hace con quíntuplex, se atornilla y se pega con pegante o Colbon para madera. De esta manera es más resistente) y esta, a su vez, también es pegada y atornillada al soporte de la base que esta echa con quíntuplex y un trozo del listón de madera (medida en cm). Este soporte se pone a una medida acorde a quien va a usar los zancos, lo ideal es que la parte superior del listón esté ubicada al lado de la rodilla para evitar posibles inconvenientes o fracturas. Después medimos desde la parte superior hacia la parte inferior del listón para ubicar tanto la base como el soporte. A este se le hacen dos agujeros, una vez ubicados en el listón y se aseguran con unos tornillos gruesos, porque son el soporte que nos aguantara, mientras caminamos, corremos o realizamos la actividad. Enseguida podemos ver en la imagen el listón de madera (este puede ser de diferentes maderas como lo son amarillo Caquetá, pino o flor morado, lo importante de este listón es asegurarnos que no tenga nudos, ya que podemos tener un accidente, como que el zanco se rompa mientras caminamos, también debemos tener en cuenta que la madera la tenemos que prensar para que se seque completamente y no se curvee). Este listón puede ser en madera o en aluminio, ya depende de los gustos y, por último, en la parte inferior tenemos un taco de caucho que cumple la función de dar un paso estable y no resbalarse al caminar.

#### **4.2 Tipos de zancos**

Existen diferentes tipos de zancos a continuación escribiré una breve explicación de la variedad de estos, se pueden destacar los siguientes:

*Zancos de mano.*

Como lo indica su nombre, se agarran con las manos. Estos dan mayor

**Figura 34**  
*Zancos de mano.*



*Nota: Zancos de mano. Tomado de (Art is soul, s.f.).*

control y flexibilidad en el movimiento, aunque aumenta el nerviosismo, ya que las manos no las podemos utilizar, porque están con los zancos. Su fabricación es un poco “simple” con un par de listones de madera largos y rectos, con una base donde se pone el pie para caminar coordinando manos y pies en el movimiento.

Los zancos actuales: ahora tienen correas de cuero, reatas con hebillas, incluso velcros, esto depende de los gustos o comodidad del zanquero/zanquera, de esta manera proporcionan total libertad de movimiento en los brazos.

Con el paso del tiempo también se reinventan el montar zancos poniendo en más dificultades al zanquero o zanquera, claro más allá de la dificultad de la altura, me refiero a los zancos con patines que usan los integrantes del grupo *Chiminigagua* en Bosa.

**Figura 36**  
*Zancos con patines.*



*Nota: Grupo Chiminigagua en comparsa. Tomado de (Cirka Zancos, 2020).*

combinación entre los zancos actuales con los zancos jumper o Skyrunners

Estos zancos tienen una lámina en la parte trasera, muy resistente y flexible al caminar. Con estos se empieza a sentir un rebote, que si uno no

**Figura 35**  
*Mis zancos.*



*Nota: Estos zancos son los que normalmente uso Tomado de (Registro personal).*

También me refiero a zancos con una especie de suspensión, usados en el extranjero más exactamente en Francia. Estos zancos nos permiten hacer movimientos más rápidos, ágiles y sin tanto esfuerzo, logrando así unos movimientos mucho más fluidos y cuadrados, son una

**Figura 37**  
*Zancos jumper*



*Nota: Ensayando. Tomado de (Guarín, 2015).*

controla el zanco, el mismo rebote lo puede llevar al piso. Estos zancos permiten correr, saltar con mucha más velocidad y agilidad, debido a las láminas ubicadas en la parte trasera del zanco, que al dar los pasos la lámina se contrae y dependiendo de la fuerza del paso, así mismo se expande la lámina dándole el dinamismo al personaje interpretado.

### 4.3 Zancos sobre balances

A comienzos de los años 30, un inventor llamado Gregory Lang patentó en los Estados Unidos los zancos sobre balance; elaborados - según el diseño-para recolectores de frutas. Más de 8 décadas después, la idea de los zancos sobre balance fue reinventada por John Ángel, un director de teatro colombiano, con gran experiencia en los menesteres del teatro callejero y el teatro comunitario. Al obstáculo que representa caminar y mantener en equilibrio en las alturas, se sumó la posibilidad de balancearse, y en este vaivén el zanquero encuentra un recurso expresivo. En la actualidad los zancos con balances son explorados por miembros del grupo *ACLL*, que dirige John Ángel, lo mismo en obras de teatro, que en desfiles y comparsas. También el grupo utiliza zancos tradicionales, como parte de un intenso trabajo comunitario que realiza por barrios y comunas de Bogotá.

En la foto vemos a uno de los personajes de Luz de Luna, uno de sus ángeles zancudos, balanceándose una y otra vez, yendo y viniendo (Salas, 2020)

**Figura 38, 39 y 40**  
*Zancos de Balance*

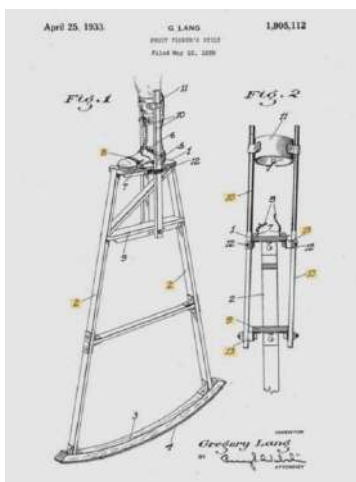

*Nota: Imágenes que hicieron parte del artículo hecho por el teatrólogo Roberto Salas San Juan. Tomado de (Salas, 2020).*

Trayendo a mi memoria los diferentes zancos que referencio, si mal no recuerdo, en el 2020, fuimos parte de una publicación de un teatrólogo y practicante de zancos Roberto Salas. Él hace referencia a unos zancos de balance, los cuales reinventamos con la pretensión de darle otro cuerpo, otra movilidad a diferentes personajes de comparsa, en un primer momento fueron unos borrachos, luego fueron unos personajes un poco amorfos quienes daban la idea de ser estatuas o ángeles. Por último, unos personajes que eran matronas las cuales ocupaban gran parte del espacio por su volumen, Roberto fue testigo del andar de los personajes blancos, allí relata su impresión de estos personajes con sus peculiares zancos.

##### ***5. El taller de zancos del colectivo teatral Luz de Luna***

Tenía 20 años cuando empecé a impartir talleres, lo hice con Gengler. Entre los dos impartimos el taller en el grupo de Teatro *Artífice inimaginable*, claro sin saber que había muchas formas para enseñar. Mi objetivo en ese entonces era enseñar lo que yo sabía para poder tener un grupo de personas para hacer “maromas” en los zancos, con malabares y acrobacia. Gracias a la realización de los talleres, empezamos a estar más involucrados en la creación y ejecución de las comparsas por el barrio y en el sector de la localidad de San Cristóbal. Pintábamos murales con la idea de convocar más personas que se quisieran sumar al proceso, con la finalidad de que supieran montar zancos para ir a hacer recorridos

donde había muchos terrenos, de diferente material, texturas y alturas por el cual pasábamos. Esto duro más o menos uno o dos años. Con el pasar del tiempo llegué a ACTLL donde seguí formándome como actor y tallerista. Allí, ya era una enseñanza más consiente, porque mis talleres empezaron a verse así.

El taller de zancos es uno de los procesos de formación del ACTLL. A este proceso de formación le llamamos: *Laboratorio de Exploración Escénica (LEE)*. Este se lleva a cabo los sábados, con una duración de tres horas de 2: 00 a 5:00 p.m. En este espacio utilizo unos formatos (planeadores de clases) hechos por mí, para mí, no porque la organización me los exija. Es una de las formas que he aprendido para sistematizar mis clases, para lograr un orden en las secuencias de aprendizaje y, por supuesto, tener claro el para qué, el por qué y el cómo debo enseñar. Así se puede apreciar en el anexo, tanto en la tabla 2 como en la tabla 3. A partir de dichos formatos, puedo decir que la secuencia para este proceso de enseñanza es la siguiente: primeramente, se entrena el cuerpo, se acondiciona para antes de montarse en los zancos. El entrenamiento tiene una duración de un mes. En este entrenamiento realizo ejercicios desde el principio de la biomecánica de Meyerhold (2009) basa en diversas tradiciones combinando principios de oposición, equilibrio y precisión en los movimientos del cuerpo humano. La biomecánica pretende crear un gran actor, con un alto dominio corporal que pueda satisfacer la demanda de expresividad del arte revolucionario y de vanguardia como lo explica Petruccelli (2009). Esto con el fin de ser más consciente de cómo se mueve mi cuerpo, de reconocer mi cuerpo e identificar los movimientos voluntarios, involuntarios (movimientos, parásitos). Esto lo logré realizando ejercicios de traslado de peso, trabajo corporal solo o en grupo y con diferentes pesos. A estos ejercicios también se les integra otros de presencia escénica, ya que el foco del grupo

es el teatro. Esto lo pretendemos encontrar desde las diferentes calidades de movimiento y energía, también basándome en un principio de estar en el aquí y ahora, durante todo el proceso de trabajo para cuidar los cuerpos, el del otro y el mío, hago diferentes actividades, con el fin de potenciar el trabajo del zanquero y la zanquera. También realizó ejercicios tales como la revisión del cuerpo, movimientos articulares, calentamiento funcional o activación general dinámica (A.G.D), posturas básicas de yoga y movimientos que parten de las diferentes formas de desplazarse de los animales. Luego de un tiempo empezamos a abordar la acrobacia para el teatro, sin dejar de lado los ejercicios trabajados y, mucho menos, las nociones del teatro callejero tales como: el trabajo en espacios no convencionales y populares, relación con el público que se tiene en diferentes direcciones, la forma de representación, como lo hacen saber diferentes grupos que se dedican a hacer teatro callejero con sus puestas en escena como lo son el Teatro Taller de Colombia, la Fundación Cultural Vendimia Teatro, Corporación Tercer Acto, por supuesto la A.C.T.L.L entre otros. Gracias a todo este ejercicio de diferentes grupos se llega a un estado más conscientes del trabajo corporal, luego de todo este trabajo empezamos a usar los zancos. Primero les explico cómo se llama cada parte del zanco, para conocer la herramienta, es decir, todavía no pasamos a la etapa de uso, por ejemplo, les enseño a amarrar los zancos para evitar accidentes más adelante. Siempre les dejo un par mal amarrados, para que vayamos aprendiendo a dominar sus correas. Lo siguiente es aprender o entender las caídas desde los zancos. A esta lección le dedico una jornada completa. Es ahí donde empieza a cobrar sentido todo el entrenamiento previo. Aclaro que, estas caídas se hacen sin los zancos, solamente estando de pie en el piso, pero empiezo a explicar lo más explícito posible como caer. En ese orden de ideas les menciono que primero viene la acción (caer) y

luego la reacción (respuesta del cuerpo a la caída). Todo esto claro está, controladamente. Es una actividad, cuya instrucción es hacerla con los ojos cerrados o vendados. Posteriormente, les muestro cómo levantar a un zanquero y cómo levantarse con ayuda. Después de todo este entrenamiento, ahora si nos ponemos los zancos. Yo lo que hago es explicarles como amarrarse los zancos, amarrándoles un zanco y ellos amarran el otro para que sientan la diferencia del ajuste en las correas. Este es el segundo acercamiento a los zancos, pero no se ponen de pie (esto en una sola sesión). De este momento en adelante se trabaja poniéndonos en pie con los zancos, una vez tienen la estabilidad se empieza a trabajar los diferentes ejercicios y juegos realizados en el suelo, con diferentes elementos como bastones, pelotas de diferentes tamaños e, incluso, entre ellos mismos dándose el apoyo necesario para realizar la actividad, al mismo tiempo que fortalecen el trabajo en equipo y, sobre todo, la confianza en ellos mismos. Por otra parte, para cambiar el ritmo del taller y poder lograr que los zanqueros cumplan los objetivos, se empiezan a hacer recorridos por diferentes terrenos y dificultades para que ellos mismos caigan en la cuenta de su avance, a partir del estado de dificultad de los diversos terrenos que se recorren. Una vez manejada la estabilidad, empiezan los ejercicios para representar diferentes personajes realizando diversas acciones de forma natural como si los zancos no estuvieran allí.

En cuanto a los participantes siempre varia la participación, ya que es un espacio que siempre está abierto para quien quiera aprender, se tiene una base de personas que son constantes en este proceso, son seis personas, pero en algunos momentos esto varia, en algunos momentos la participación cuenta con más de 12 personas. La mayoría de las personas que hacen parte del proceso mínimamente saben caminar en zancos, y al llegar personas que no saben montar zancos lo que hago es que las personas quienes ya tienen un

proceso de formación enseñen esas nociones básicas para caminar en zancos y así recuerden el *a, b, c* del aprendizaje de los zancos, como lo llamo yo, que es repasar lo aprendido, a partir de enseñar o explicar a otros los ejercicios para poder acondicionar el cuerpo para los zancos. Una vez que los antiguos se suben a los zancos se empiezan a realizar ejercicios puntuales, los cuales la persona que es nueva los realiza también, pero sin los zancos hasta que llega el momento de ponerse los zancos y caminar, hasta el momento de poder tener un nivel igual o semejante a los demás. Siempre intento generar distractores por medio del juego para que las personas no piensen en los nervios y así puedan estar más tranquilas, concentradas al momento de las interpretaciones y/o dificultades que se presentan en medio del proceso.

El ser profesor de zancos ha significado aprender a desaprender, empezar a darme cuenta por medio del hacer la diferencia en cómo no debo enseñar, en cómo yo quiero enseñar, y, sobre todo, en cómo me hubiese gustado que me enseñaran. Es así como, este proceso ha significado el cuestionarme las diversas formas que he podido aprender para ponerlas en práctica, y así llegar a realizar una interpretación propia para enseñar a montar zancos. Al tener esta experiencia de enseñar zancos empiezo a diferenciar el trabajo entre la actuación y la actuación con este elemento. Desde mi punto de vista percibo que, con el trabajo de zancos, la conciencia corporal es mucho más evidente y presente, ya que se tiene permanentemente un elemento con el cual se tiene que conocer a profundidad el trabajo consciente del cuerpo propio y del otro. Teniendo en cuenta el tiempo que llevo estudiando en la UPN noté un punto importante a trabajar a profundidad, y es que este tipo de actividad puede ser trabajada en los primeros semestres, pues es en esta etapa donde se evidencia el trabajo corporal del actor. Como tallerista y estudiante de la LAE he aprendido a cuestionar

todo lo que sé, a cuestionar como lo imparto, y además a buscar renovar mi conocimiento constantemente, sin dejar de lado la parte humana, llegando a promover diferentes valores como lo son el respeto, la empatía, comunicación, tolerancia, entre otros. Por otra parte, promuevo diferentes capacidades como el trabajo en equipo, la escucha, el autoconocimiento, espíritu colaborativo, etc.

El ser tallerista y estudiante de la LAE ha fortalecido mi enseñanza principalmente al aprender a combinar mi saber empírico con el aprendizaje académico, llegando a una organización con objetivos más claros, sesiones más específicas para dirigir los talleres, repensarme la enseñanza de los talleres me fortaleció personalmente para idear talleres de diferentes formas, para no quedarme en mi zona de confort y arriesgarme a diseñar talleres más completos, llegando al punto donde empiezo a sentir que realmente le apporto algo de conocimiento significativo a los procesos de la ACTLL y mi recorrido personal-artístico. Mi trabajo pedagógico se fusiona con los propósitos y valores de mi trayectoria en el teatro comunitario y callejero. Esta fusión se logra estando con la gente, trabajando para un bien común, aportando para bien desde un hecho político, crítico y social; teniendo un sentido, un horizonte del quehacer artístico-pedagógico; transmitiendo didácticamente los diferentes conocimientos desde unos temas políticos, sociales que le compete a la comunidad, que en muchos casos no tienen ese fácil acceso a la educación, a la educación artística y mucho menos a la educación de las artes escénicas. Lo anterior los anteriores temas los llevo a la clase a través de una serie de didácticas basada en el juego, ya que, desde el trabajo en comunidad, jugar se convierte en una actividad visible, diferente y llamativa. Es así como yo encuentro otros caminos desde lo personal y colectivo que aportan en mi formación como artistas y docente desde que empecé en este medio.

### ***Enseñar a caminar con zancos: la preparación de los personajes***

A continuación, escribo una serie de requerimientos, pensados para un actor que va a interpretar un personaje con zancos, desde luego estos parten de mi trabajo, durante todo mi recorrido artístico y el trabajo la ACTLL. Estos requerimientos son:

1. *Entrenamiento y acondicionamiento del cuerpo para el trabajo en la escena.* Aquí la idea es empezar a trabajar el cuerpo desde diferentes perspectivas como lo son: la fuerza, la resistencia, flexibilidad, velocidad, atención para consigo, con los demás compañeros y su entorno, ya que estarán trabajando con un peso extra en sus pies. Con esto se quiere que al interpretar diferentes personajes en zancos se haga de tal manera que los zancos no se vean como un añadido del cuerpo. La pretensión es que los zancos se conviertan en una extensión más del cuerpo, como se dijo anteriormente. Durante este entrenamiento empezamos a entender el movimiento en los zancos desde el adiestramiento del desequilibrio (ejemplo: empezamos a buscar reaccionar frente al miedo o esos nervios que dan al estar en zancos, por medio de un ejercicio de acción que es la caída y reacción que es el dar un paso para no golpearse, cada vez se aumenta la dificultad), pesos (ejemplo: mientras caminamos a cierta velocidad empezamos a ser conscientes del traslado del peso de mi cuerpo en un pie, luego de un pie a otro y luego esto mismo), contrapesos (ejemplo: se empieza a trabajar en parejas procurando que tengan el mismo peso y/o masa corporal, haciendo movimientos que impliquen realizar una fuerza contraria), finalmente acrobacia básica (ejemplo: esta acrobacia no es para volvernos virtuosos, es para empezar a poner en práctica los elementos anteriormente mencionado, unas de las figuras que se hacen se llaman rollitos, saltos, pescado, caída de la hoja, mosquito, entre otros junto con sus variaciones).

2. *Sesión de caídas.* Antes de iniciar con todo este trabajo al participante se le pide documento de identidad y copia del carné de la EPS, donde lo atiendan. Esto con el fin de poder actuar con rapidez en caso de que se presente un percance en la práctica. Al llegar a este momento, empieza el o la participante a entrar en contacto con el elemento, maniobrando sus diferentes partes y lo necesario para poder colocárselos. También se realiza un calentamiento en el piso con los zancos puestos, para la escena estos elementos se comprimen para que los y las actrices entren con buena actitud y energía al espacio escénico, pero para después de esta se hace un estiramiento junto con la respiración y así poder nivelar las emociones o sentimientos que quedan a flor de piel, si es que pasa.

3. *Técnicas de caminar.* Primero se camina sin zancos, pero de la forma que se camina cuando los tenemos puestos que es levantando rodillas, separando los pies, espalda derecha, levantando las puntas de los pies y no me quedo quieto siempre estoy dando pasos pequeños, a todo esto, se le empiezan a sumar las nociones de teatro como equilibrar el espacio, no mirar el piso, mejor mirar a los ojos a los demás, o simplemente, mirada al horizonte. Estas posturas hacen resaltar de donde saco mi impulso para caminar, lo ideal es que para este momento el actor o actriz ya sepa manejar su llamado centro que es toda su zona pélvica, parte del abdomen y los glúteos. Este control, este dominio del equilibrio al que me refiero, el actor o actriz, lo va encontrando progresivamente con los ejercicios que se han hecho previamente. Estos empiezan a ser muy difíciles al inicio, pero esto va mejorando progresivamente a volverse movimientos mecánicos y, finalmente orgánicos, con los entrenamientos de teatro y zancos, los realizo con un gran enfoque a conocer mi cuerpo, a reconocer los movimientos, ya que estamos aprendiendo nuevamente a caminar,

por ende, tenemos que fortalecer todo el cuerpo y así poder llegar a manejar los zancos con naturalidad.

4. *Técnica de los movimientos corporales.* Cuando el actor, la actriz tiene incorporadas las nociones anteriormente mencionadas, se empieza a trabajar el movimiento para la calle, el cual debe ser amplio. A esto se le suma la mirada, la intención, entre otras, con el fin de que el participante no piense más en los zancos, sino en su interpretación y su mensaje desde la corporalidad que ha logrado al combinar toda esta serie de movimientos y ejercicios.

5. *Practica constante.* Todo este trabajo no solo es para la escena sirve también para su cotidiano vivir, para antes de la escena, durante la escena, después de la escena, estos entrenamientos fortalecen desde el cuerpo hasta la convivencia, ya que siempre se está trabajando con y para la comunidad, ya que los temas de las diferentes obras son muy familiares al entorno, al contexto donde se sitúa el colectivo.

Pienso que el zanquero que no le da miedo o nervios al montarse a los zancos, es porque pasa algo y es necesario hacer un chequeo. Estoy plenamente convencido que, a pesar de la confianza y actitud que tenga, el miedo siempre debemos tenerlo presente y aprender a trabajarlo, manejarlo, y por qué no, jugar con él. Una frase que me repetían diferentes compañeros y personas que me enseñaban era: *“Usted ya sabe caer, ¿cierto? Entonces de que se preocupa si del piso no va a pasar, el piso es su amigo”*. Después de eso, me preocupe más por jugar, no por ser un zanquero de los duros. Ese miedo a caerse se pierde cayéndose, mientras que uno está jugando, esa es la mejor forma de superarlo, el actor con los zancos debe estar con la actitud de resolver, de jugar, algo que me funcionó mucho fue la práctica constante, la modestia y la compinchería en el buen sentido de la palabra.

## ***REFLEXIONES FINALES***

Durante todos los años que he podido tener la oportunidad de enseñar zancos a diferentes personas, me convenzo de que escogí el mejor camino para mí, porque, durante cada proceso aprendo también algo más y lo reafirmo al estar realizando este proyecto de grado. En este camino de procesos se empiezan a tejer amistades muy fraternas y sinceras, me atrevo a decirlo, ya que mi forma de llevar estos procesos es principalmente al lado de ellos. Intento guiar de la mejor manera para que aprendan desde una buena pedagogía, una pedagogía consciente de parte de quien les forma, a hoy aun me hablo y/o escribo con personas del primer proceso de zancos que yo realicé y es muy gratificante saber que están agradecidos por los espacios que compartimos junto con los zancos. Generalmente los y las jóvenes que hacen parte de los procesos de formación son personas del barrio que se suman al vernos caminar con los zancos o nos ven en las funciones. Últimamente se están sumando personas de diferentes partes de Bogotá con el entusiasmo y ganas de participar. Me gustaría que todos estos jóvenes a quienes les enseñé a montar zancos y teatro estuviesen apoyando el colectivo o hagan parte de alguno, para que empiecen a aportar desde los saberes en zancos. Muy pocas de esas primeras personas que tomaron el taller siguieron en la movida teatral con los zancos, pero me enorgullece saber que siguen siendo parte del circuito de artistas que alberga Bogotá.

Debo confesar que, si bien este proyecto de grado me ha sido muy complicado, difícil en su concepción; me siento agradecido en su totalidad, porque pude aprender a desaprender, pude aprender a escuchar, pude aprender a vivir orgulloso de lo que sé, de lo que soy y de quien me convertí. No ha sido fácil pasar lo aprendido al papel, sobre todo cuando la mayor parte de mi actividad como tallerista ha estado centrada en el hacer, de estar en el escenario,

de ser observado. Por eso me ha resultado tan exigente esta actividad de ordenar mis ideas en el papel. Sin embargo, lo agradezco, pues me ha ayudado a retarme, a subirme en los zancos de la escritura académica.

El poder ser zanquero, enseñar a caminar de nuevo como cuando éramos pequeños en un espacio como lo es la ACTLL me ha traído grandes aprendizajes por medio del hacer escénico, cobrando la misma importancia tanto los saberes empíricos como los académicos, sentir que soy uno de los talleristas de zancos de Bogotá significa un aprendizaje constante, significa el cuestionarme los métodos, mis métodos para así enriquecer de gran manera mi propia pedagogía, en este largo camino he tenido muchos aciertos y desaciertos. Este proyecto me ha permitido sentir que cada vez mejor. Claro todavía me falta camino por recorrer, pero con esa conciencia sigo mejorando mi ser artístico y pedagogo teniendo la oportunidad de enseñar este arte que, aunque suene cliché, para mí es transformador para mí como persona y para todas las personas que han sido y serán parte de estos procesos.

Mi relación entre las vivencias personales y las vivencias en el arte iniciaron esa vez que llegó al colegio el *Grupo artífice Inimaginable* con las presentaciones en zancos permitiéndome conocer este elemento que sin saberlo se convertiría en parte fundamental de mi crecimiento personal y colectivo, ya que hoy en día estos me han hecho conocer diferentes escenarios dentro y fuera de Colombia, tanto en la escena como en lo pedagógico, lo que me ha facilitado enseñar el arte de los zancos.

Fue cuando entré a la UPN cuando empezó mi proceso de reflexión y cuestionamiento en cuanto a mis formas o métodos para enseñar. También fue aquí cuando empecé a identificar diferentes falencias que me hacen repensar ¿por qué?, ¿para qué? y ¿Cómo?, las prácticas me permitieron detallar mis sesiones, por ejemplo, el reconocer que el aprendizaje debe

partir de planeaciones que deben tener en cuenta las edades, trabajo colaborativo entre otras. Por cierto, este último va muy de la mano con mi proceso personal, porque desde mis inicios en el arte he estado inmerso en esta forma de trabajo, llamado al trabajo colectivo y trabajo comunitario, tanto así que, la ACTLL de la cual hago parte, pertenece a la red de teatro en comunidad, una iniciativa de diferentes agrupaciones de distintas partes de Colombia trabajando en, con y para la comunidad partiendo de la pedagogía y el teatro. Estar presente en estos proyectos me ha enseñado que por medio del arte se tiene una oportunidad de vivir y compartir en comunidad desde las diferentes perspectivas contando con un cumulo de esfuerzos de diferentes manos amigas, a través de la autogestión y sin contar con el apoyo de entidades oficiales, logrando así la circulación y sostenimiento de los procesos colectivos llegando a funcionar por 35 años y más. Como tallerista, percibo que encontré una forma de potenciar la creatividad, la confianza y el trabajo en comunidad y colectivo en los participantes de dichos talleres, y así mismo, promoví un espacio en donde se expresan y reconocen sus capacidades. Del mismo modo, he identificado como unificar mi saber empírico con mi formación académica, llevando a cabo un enfoque, un punto de vista más pedagógico, que evidencia, tanto lo practico escénico como la formación educativa. Al impartir estos talleres no solo en la ACTLL, sino en diferentes partes de Bogotá, no quiero enseñar meramente el componente escénico, quiero que las diferentes experiencias en los procesos generen comunidad, unidad, y apropiación de sus propios procesos. Solo quiero terminar afirmando que, poder ser el tallerista, el docente de zancos ha sido una grata oportunidad, me ha abierto una puerta de posibilidades en cuanto a la formación, pues es a partir de proyecto de vida que he intentado crear una relación entre

las artes escénicas tradicionales y lo innovador, para así sentir mi contribución al colectivo y la cultura.

## **BIBLIOGRAFIA**

Academia Libre y Popular Latinoamericana de Humanidades. (2012). "Identidad... ¿latinoamericana?" de la *Academia Libre y Popular Latinoamericana de Humanidades*. Ismael Cáceres Correa, (Chile), Alan Quezada Figueroa, (México).

Alcaldía de Bogotá *Localidad de Santa fe*. (n.d.). Recuperado marzo 13, 2025, from <https://bogota.gov.co/mi-ciudad/localidades/santa-fe>

Alcaldía de Bogotá.[Alcaldía de Bogotá ( 20de marzo 2021) *Santa fé - #TuBogotáLocal* [Video]. Youtube. <https://www.youtube.com/watch?v=0SQr0HsklZE>

Almisas, Manuel (s.f) I.E.S. Fuerte de Cortadura (Cádiz)

Almisas, Manuel (s.f). Zancos de Namur. [Fotografía]. Slideshare. <https://es.slideshare.net/slideshow/historia-de-los-zancos-u-d-zancos-eso/272471449>

AP Archive. (2015, April 8). *Thousands of dancing devils take over Andean town for festival*. AP Archive. <https://www.youtube.com/watch?v=4JDZ49YcbRk>

Art is soul. (s.f). Zancos de mano. [Ilustración]. Pngtree. [https://es.pngtree.com/freepng/stilt-competition\\_18140793.html](https://es.pngtree.com/freepng/stilt-competition_18140793.html)

Bechman, I. (2025, Marzo, 10). Comunicación personal [Entrevista personal]

Boal, A. (2013). *Teatro del oprimido*. España: Alba Editorial.

Butane, B. (2021). Zancos con suspensión. [Fotografía]. Facebook. <https://www.facebook.com/photo.php?fbid=10225169976411069&set=pb.1069917740.-2207520000&type=3>

Casa de la Cultura Leonardo Gómez. (2023). Logo de la casa cultural [Ilustración]. Facebook. <https://www.facebook.com/photo/?fbid=560159479480099&set=a.560159449480102>

Cifuentes, W. (2014). Rey mago. [Fotografía]. Facebook, <https://www.facebook.com/photo.php?fbid=10152456510033714&set=t.1128852811&type=3>

- Cirka Zancos. (2020). Zancos con patines [Fotografía]. Facebook. <https://www.facebook.com/100064338480045/posts/3074384019291198/>
- Colectivo Teatral Luz de Luna, (2021). Slogan de la organización [Ilustración]. Página web. <https://www.teatroluzdeluna.com/>
- Colectivo Teatral Luz de Luna, (2021). Recuperado de página web <https://www.teatroluzdeluna.com/>
- Colectivo Teatral Luz de Luna. Libro (2020) *Voces Emergentes. Tejido de experiencias teatrales y comunitarias.*
- Colectivo Teatral Luz de Luna. (2023). Personajes obra Saphi [Fotografía]. Facebook. <https://www.facebook.com/photo/?fbid=515081284071887&set=a.515081254071890>
- Colectivo Teatral Luz de Luna. (2024). Logo de la organización [Ilustración]. Facebook. <https://www.facebook.com/photo/?fbid=907734314806580&set=a.515081257405223>
- Chungara, R. de A. C. (2011). “Los tejidos andinos, indicadores de cambio: apuntes sobre su rol y significado en una comunidad rural”. *Chungara, Revista de Antropología Chilena*, 43. [https://www.scielo.cl/scielo.php?script=sci\\_arttext&pid=S0717-73562011000200008](https://www.scielo.cl/scielo.php?script=sci_arttext&pid=S0717-73562011000200008)
- Díaz Barriga Arceo, F., & Hernández Rojas, G. (2010). *Estrategias docentes para un aprendizaje significativo: Interpretación constructivista*. McGraw-Hill. [https://dfa.edomex.gob.mx/sites/dfa.edomex.gob.mx/files/files/2\\_%20estrategias-docentes-para-un-aprendizaje-significativo.pdf](https://dfa.edomex.gob.mx/sites/dfa.edomex.gob.mx/files/files/2_%20estrategias-docentes-para-un-aprendizaje-significativo.pdf)
- E., L. R. (2015, October 15). *Diablada - Ballet Internacional UNANDES. Bolivia*. Nicolás Argoti. [https://www.youtube.com/watch?v=QKj\\_esIz8SU](https://www.youtube.com/watch?v=QKj_esIz8SU)
- Fundación Nydia Erika Bautista (2013). Performance ¿Dónde está? [Fotografía]. Facebook. <https://www.facebook.com/FundacionNydiaErikaBautista/photos/t.1128852811/398820363549045/?type=3>
- García, J. (2010). "Cosmovisión andina: el concepto de Aitni y la reciprocidad". *Revista de Filosofía Andina*, 5(2), 45-57.
- Gonzales, P (2010) Zancos. Museo del juego <http://museodeljuego.org/bibliopediapublicaciones/juegos-de-todo-el-mundo/zancos/>

- Grupo Raices Tungurahua (El Telar)*. (2011, December 24). JF23ROMO. <https://www.youtube.com/watch?v=7XDQzUEqYdc>
- Guarín, H. (2008). Personaje 'Agua' [Fotografía]. Facebook. <https://www.facebook.com/photo.php?fbid=1027415642176&set=t.1128852811&type=3>
- Guarín, H. (2012). Personaje exploración 2 [Fotografía]. Facebook. <https://www.facebook.com/photo.php?fbid=3633404848326&set=t.1128852811&type=3>
- Guarín, H. (2012). Personaje exploración 3 [Fotografía]. Facebook. <https://www.facebook.com/photo.php?fbid=3633502450766&set=t.1128852811&type=3>
- Guarín, H. (2013). Personaje exploración 1 [Fotografía]. Facebook. <https://www.facebook.com/photo.php?fbid=10200301994129019&set=t.1128852811&type=3>
- Guarín, H. (2014). Personaje exploración 4 [Fotografía]. Facebook. <https://www.facebook.com/photo.php?fbid=10202717928645872&set=t.1128852811&type=3>
- Guarín, H. (2015). Zancos jumper [Fotografía]. Facebook. <https://www.facebook.com/photo/?fbid=10207167643085952&set=a.10207167259636366>
- Guarín, H. (2020). Poeta caminante [Fotografía]. Facebook. <https://www.facebook.com/photo.php?fbid=10222046993020401&set=pb.1128852811.-2207520000&type=3>
- Guarín, H. (2014). Primera prueba en zancos de balance [Fotografía]. Facebook. <https://www.facebook.com/photo.php?fbid=10203694302894618&set=pb.1128852811.-2207520000&type=3>
- Hay cosas muy nuestras. (2018). Zancos de Anguiano [Fotografía]. Web. <https://haycosasmuynuestras.com/danza-de-los-zancos-en-honor-a-maria-magdalena/>
- Laverde, A. (2021). 'N.N' [Fotografía]. Facebook. <https://www.facebook.com/photo/?fbid=10225949928197579&set=pb.1316004358.-2207520000>

- Luz de Luna.* (s.f). Teatro Luz de Luna. Recuperado el 14 de marzo de 2025 de <https://www.teatroluzdeluna.com/>
- Luz de Luna. (2012). Burro de carga del barrio [Fotografía]. Facebook. <https://www.facebook.com/photo.php?fbid=10151173273313462&set=pb.651868461.-2207520000&type=3>
- Luz de Luna. (2013). Función de "El Paragüero" en el marco del VII Encuentro Distrital de Teatro Comunitario y el III Encuentro de las Artes en la Calle de la Cultura, Bosa – Olarte [Fotografía]. Facebook. <https://www.facebook.com/photo.php?fbid=10151617849153462&set=t.1128852811&type=3>
- Luz de Luna. (2014). Borracho [Fotografía]. Facebook. <https://www.facebook.com/photo.php?fbid=10152391160048462&set=pb.651868461.-2207520000&type=3>
- Luz de Luna. (2023). Intervención en la plaza de Bolívar, poetas caminantes. [Fotografía]. Facebook. <https://www.facebook.com/photo.php?fbid=10160235957893462&set=pb.651868461.-2207520000&type=3>
- Mejía, J. R. A., Larios, H. S., León, J. L. L. (2024). La política en el teatro y el teatro en la política: Estrategias desde las artes escénicas latinoamericanas. México: UNIVERSIDAD IBEROAMERICAN.
- Pavis, P.(1998) Diccionario del teatro: dramaturgia, estética, semiología. Ediciones Paidós.
- Petrucelli, M (2009). Una mirada intercultural a la biomecánica de Meyerhold. En R. Brambilla. *Cuadernos de picadero* (Nº 18, pp. 35-40). Instituto Nacional del Teatro. <https://intteatro.ar/wp-content/uploads/2022/10/18.pdf>
- Romero, A. (2012). Comparsa danza de lo oculto, habitantes de calle. [Fotografía]. Facebook. <https://www.facebook.com/photo.php?fbid=10150981547887901&set=t.651868461&type=3>
- Salas, R. [Roberto Salas]. (5 de marzo del 2020). Es grato que Roberto Salas, una persona tan dedicada a recopilar e indagar la historia de los zancos en el mundo [Publicación de estado]. Facebook. <https://www.facebook.com/teatroluzdeluna/posts/pfbid0yXNHF2ZbstcrnHQ4Yj1tioLJb8mZHh35eJtXmcWCDZ3t3wJjRnXrkxjY3HhtqS97l>

Salas, R. (2020). Zancos de Balance. [Fotografía]. Facebook. <https://www.facebook.com/photo?fbid=10220702515769611&set=pcb.10220702537650158>

Sánchez, C. (10 de mayo de 2020). ¿Cómo citar una Imagen o Fotografía?. Normas APA (7ma edición). <https://normas-apa.org/referencias/citar-imagen-o-fotografia/>

TeatroTeb (2022). Teatro Experimental de Boyacá (TEB) [Fotografía]. Facebook. <https://www.facebook.com/TeatroTeb/photos/pb.100057088133761.-2207520000/1695621177480197/?type=3>

(s.f). Unirioja.Es. Recuperado el 26 de noviembre de 2025 de <https://dialnet.unirioja.es/servlet/articulo?codigo=9139830>

Soto, H. (2023). Estatuas móviles. [Fotografía]. Instagram. [https://www.instagram.com/p/CwWfOAqLKw5/?img\\_index=5](https://www.instagram.com/p/CwWfOAqLKw5/?img_index=5)

-Viedma Martínez, J. M. (2007). Educación Física: Cuaderno de teoría para 1º Bachillerato. España: Wanceulen Editorial S.L.

El cuerpo dilatado/El puente (2020) (Text d'Eugenio Barba, reproduït a: "El Teatre de Eugenio Barba". Maldoror. Revista de la ciudad de Montevideo, núm. 22. Montevideo, PESCE s.r.l. Impresos, 1983. Pàgs. 21-22). <https://www.itacaeolia.cat/es/04-el-cos-dilatat-el-pont>

## ANEXOS.

**Tabla 1**

*Obras teatrales de la Asociación Colectivo Teatral Luz de Luna*

| <b>Nº</b> | <b>Título</b>                       | <b>Autor</b>                  | <b>Representación</b>                    | <b>Año</b> |
|-----------|-------------------------------------|-------------------------------|--|------------|
| 1         | <i>El nuevo Traje del Emperador</i> | Creación colectiva            | Sala                                     | 1987       |
| 2         | <i>Contratando</i>                  | Creación colectiva            | Sala                                     | 1988       |
| 3         | <i>El Monumento</i>                 | Enrique Buenaventura          | Sala                                     | 1990       |
| 4         | <i>Claro de Luna</i>                | Creación colectiva            | Sala                                     | 1991       |
| 5         | <i>Fantasia o Realidad</i>          | Bibiana Betancourt y el grupo | Sala                                     | 1993       |
| 6         | <i>¿Dónde Está?</i>                 | Creación colectiva            | Calle                                    | 1995       |
| 7         | <i>Ventitas y Ventarrones</i>       | Rubén Darío Herrera           | Calle                                    | 1997       |
| 8         | <i>Aterra</i>                       | Creación colectiva            | Calle                                    | 1998       |
| 9         | <i>La Descarga</i>                  | Fernando Peñuela y el Grupo   | Sala                                     | 2000       |
| 10        | <i>Utopía, el sueño sin sueño</i>   | Ricardo Rodríguez y el grupo  | Calle                                    | 2003       |
| 11        | <i>La Fiesta de los Enanos</i>      | Creación colectiva            | Calle                                    | 2004       |
| 12        | <i>Brujas</i>                       | Creación colectiva            | Calle                                    | 2006       |
| 13        | <i>El Enano en la Botella</i>       | Abilio Estévez                | Sala                                     | 2008       |
| 14        | <i>La Mujer Sola</i>                | Darío Fo y Franca Rame        | Sala                                     | 2009       |
| 15        | <i>Yo, Ulrike Grito</i>             | Darío Fo y Franca Rame        | Sala                                     | 2009       |
| 16        | <i>Decidores</i>                    | Ury Rodríguez y el Grupo      | Calle                                    | 2010       |
| 17        | <i>El Bufón</i>                     | Juan Guillermo Rúa            | Sala                                     | 2010       |
| 18        | <i>El Paraguero</i>                 | Adaptación                    | Calle                                    | 2010       |
| 19        | <i>Los Nafles</i>                   | Anónimo                       | Calle                                    | 2010       |
| 20        | <i>Como un Puñal en las Carnes</i>  | Mauricio Kartún               | Sala                                     | 2011       |
| 21        | <i>Corriente</i>                    | Creación colectiva            | Calle y espacios no convencionales       | 2013       |
| 22        | <i>Sonrisas Rojas</i>               | Creación colectiva            | Sala, Calle y espacios no convencionales | 2014       |
| 23        | <i>Los Fantasmas del Vecino</i>     | Creación colectiva            | Calle                                    | 2015       |
| 24        | <i>El llanto de las aves</i>        | Creación colectiva            | Calle y espacios no                      | 2016       |

|    |                              |                    |  |      |
|----|------------------------------|--------------------|--|------|
|    |                              |                    | convencionales                           |      |
| 25 | <i>Saphi</i>                 | Creación colectiva | Calle y espacios no convencionales       | 2017 |
| 26 | <i>Dalia te quiero</i>       | Creación colectiva | Calle y espacios no convencionales       | 2018 |
| 27 | <i>Serenata hacia el fin</i> | Creación colectiva | Calle y espacios no convencionales       | 2019 |
| 28 | <i>Amén</i>                  | Creación colectiva | Calle y espacios no convencionales       | 2021 |
| 29 | <i>El patio</i>              | Creación colectiva | Calle y espacios no convencionales       | 2022 |
| 30 | <i>Ikú</i>                   | Creación colectiva | Calle y espacios no convencionales       | 2024 |
| 31 | <i>Ausencias</i>             | Creación colectiva | Sala, Calle y espacios no convencionales | 2024 |

**Tabla 2.**

*Contenidos del taller de zancos:*

|   |
|---|
| <b>1. Título del taller</b>   |
| Laboratorio de Exploración Escénica (L.E.E)   |
| <b>2. Justificación</b>   |
| <ul style="list-style-type: none"> <li><input type="checkbox"/> <b>Contextualización:</b> La relevancia de aprender a usar los zancos en la actuación se da porque este es un recurso físico, una herramienta poderosa para la expresión artística, el trabajo corporal y la creación de personajes únicos.</li> <br/> <li><input type="checkbox"/> <b>Relevancia:</b> Desde la parte pedagógica podemos tener en cuenta varias facetas que aportan al desarrollo de los participantes y la creación de un espacio</li> </ul> |

colectivo. Estas facetas son desarrollo de habilidades técnicas y físicas, impacto de los zancos en el lenguaje corporal, fomento de la creatividad en la escena. El taller no solo se enfoca en ampliar las habilidades físicas y técnicas, también crea un ambiente donde el trabajo colectivo y la creatividad son primordiales, lo que tiene un impacto importante en el aprendizaje y la formación escénica de los participantes.

- **Objetivo del taller:** Capacitar a los participantes, y creatividad para una mayor expresión teatral". El taller es mantener activo un espacio de formación, práctica e investigación respecto a las artes escénicas y en el uso adecuado de los zancos como herramienta escénica, enfocándonos en el desarrollo de habilidades físicas y técnicas como desarrollando su equilibrio, coordinación, a través del uso de los zancos y la expresión corporal. Se quiere estimular la colectividad entre los participantes, también se quiere promover la desinhibición vocal, el entrenamiento físico y la creatividad escénica.

### **3. Objetivos del taller**

#### **Objetivos generales:**

- Desarrollar la destreza de mantenerse en pie con los zancos, logrando caminar, subir, bajar diferentes terrenos y expresarse con los zancos en la escena.
- Estimular la creatividad y el manejo del cuerpo llegando al control corporal para la escena en zancos.
- Acrecentar la confianza en sí mismo con el uso de zancos y en relación con el teatro en espacios no convencionales.

#### **Objetivos específicos:**

- Aprender las distintas técnicas básicas para caminar y personificar diferentes personajes junto con zancos de manera estable y segura.
- Mejorar el equilibrio y el contrapeso, mientras se usan los zancos.
- Desarrollar partituras de movimiento y ritmos específicos con zancos.

- Construir diferentes personajes o situaciones para la escena utilizando zancos como elemento esencial.

#### 4. Público objetivo

- Para este taller la única restricción que hay es que sean mayores de 13 años para estar en el taller
- Personas con o sin experiencia para fortalecer sus y nuestras habilidades.
- Personas que quieran indagar en el trabajo de expresión corporal y las técnicas de movimiento para la escena.
- Estudiantes de diferentes disciplinas, sin importar si se relacionan.

#### 5. Metodología

A continuación, describiré la forma metodológica en cómo se realiza el taller.

- Calentamiento y acondicionamiento físico:** empezamos con diferentes para la activación corporal con movimientos articulares para el trabajo con los zancos.
- Juegos teatrales:** Crear diferentes espacios donde se genere orgánicamente la desinhibición y confianza grupal, así los participantes se acercarán al trabajo con los zancos sin los nervios de trabajarlos.
- Técnicas de equilibrio:** Realizamos varios ejercicios con el fin de mejorar el manejo del control corporal propio y del otro mientras se usan los zancos.
- Clases prácticas:** Las sesiones son en su mayoría prácticas, trabajando ejercicios escalonados para fortificar las habilidades necesarias.
- Desarrollo de personajes:** Trabajamos un conjunto de ejercicios prácticos y partituras para la creación de personajes sobre zancos, fortaleciendo en el desarrollo del lenguaje corporal, la expresividad actoral y la creación colectiva.
- Trabajo grupal:** Sesiones donde implique el trabajo en colectivo, como improvisaciones o partituras grupales propuestas por los mismos participantes.
- Evaluación continua:** Observación y retroalimentación por medio de círculos de la palabra para acoplar las diferentes instrucciones y dar solución a las diversas

dificultades.

## 6. Contenidos del taller

- **Unidad 1: Introducción y preparación para los zancos.**
  - Historia de los zancos en el teatro por medio de la práctica.
  - Diferentes tipos de zancos y sus múltiples usos mediante el progreso de la sesión.
  - Aspectos básicos de seguridad consigo mismo y el otro con la intervención de los zancos.
- **Unidad 2: Técnicas de movimiento**
  - Caminata con zancos: posición del cuerpo, desequilibrios y reacción.
  - Ejercicios de movilidad articular y acrobacia para la escena.
  - Incorporación de los zancos en ejercicios teatrales y partituras de movimiento
- **Unidad 3: Expresión corporal con zancos**
  - Crear personajes donde los zancos se conviertan en herramienta o parte del actor/actriz.
  - La Kinésica con los zancos, herramienta aporta la percepción del cuerpo para la escena.
  - Ejercicios grupales donde la improvisación y creación colectiva de escenas son un factor importante.
- **Unidad 4: Propuestas escénicas**
  - Integración de los zancos en obras teatrales, comparsas y performances.
  - Elaboración de partituras de movimiento tanto individual como grupal.
  - Caminatas en diferentes terrenos y/o ensayos generales para presentación.

## 7. Duración y cronograma

- **Duración:** 1 año de forma ininterrumpida.
- **Frecuencia:** 1 sesión todos los sábados de 3 horas cada una.

**Cronograma:**

Este varía de acuerdo con los participantes del taller, si tienen experiencia o no tienen experiencia y/o los proyectos u objetivos que el colectivo tenga.

- Inicio:** Acondicionamiento del corporal, niveles, nociones básicas para zancos y teatro.
- Nudo:** Trabajo traslado de pesos, partituras de movimiento, manejo corporal para zancos (sin los zancos.), acrobacia básica para la escena, calidades de movimiento.
- Desenlace:** Creación de personajes, expresión corporal con zancos, caminata por diferentes superficies de diferentes materiales.
- Fin:** Partituras y creación de escenas para espacios no convencionales, comparsa o presentación final.

**8. Recursos y materiales**

- Material necesario:** Zancos en óptimas condiciones, rodilleras, ropa de trabajo cómoda sin logos, estampados, sin distractores, un espacio para entrenar que sea seguro, hidratación.

- Instructor(es):**

**John Edwin Barrios Camelo.** Actor, Vestuarista y Maquillador artístico. Con experiencia artística y formativa a nivel nacional e internacional, principalmente en Colombia, Francia, España y Argentina. Lidera la marca Jhonin Vestuario Artístico, un taller interdisciplinar dedicado a la producción de escenotécnica para montajes teatrales

**Alejandro Laverde.** Actor y artista plástico licenciado en artes escénicas y plásticas con estudios en arte danzario animación y artes digitales fundador y director de HDK escuela independiente dedicada al trabajo con niños niñas y

jóvenes desde las artes y la salud mental

**Alexandra Quintero.** Músico y actriz. Licenciada en música y magister en resolución de conflictos para la paz. Coordinadora de producción en la Feria Internacional del libro de Bogotá. Actualmente es profesora del distrito en educación musical para jóvenes. Diseña y lidera el componente musical del grupo para las propuestas teatrales en sala y calle.

**Oswaldo Muñoz Huertas.** Actor y técnico. Administrador de recursos humanos y Técnico profesional en construcción y montaje escenográfico. En su experiencia está el aporte técnico con diferentes agrupaciones de la ciudad, particularmente en el teatro de sala y el circo. Actualmente administra los recursos técnicos y de producción del repertorio del grupo.

**John Ángel Valero Coba.** Director actor y dramaturgo licenciado en artes escénicas con formación en áreas creativas para el diseño teatral escritura dramática y gestión cultural colabora con otros grupos desde la dirección teatral y la implementación de la creación colectiva

**Harvey Alfonso Guarín Martínez.** Actor zanquero y payaso licenciado en artes escénicas en su trayectoria ha experimentado el aprendizaje y enseñanza desde lo empírico y hace poco desde lo académico, actualmente lidera el proceso de formación artística desde el trabajo y creación colectiva en la Casa de la Cultura Leonardo Gómez y otros espacios comunitarios de la ciudad.

- **Espacio:** Casa de la cultura Leonardo Gómez, salón comunal del barrio conocida como la Libro-vía, también las chanchas del barrio y el barrio.

## 9. Evaluación

En el espacio más que una evaluación, hacemos una reunión de cierre con todos los que

hicieron parte de los procesos durante el año para agradecer por la confianza y compromiso, por otra parte, el equipo base se reúne para saber cómo nos fue durante el año y socializamos la proyección del siguiente año.

#### **10. Impacto esperado**

Son varios los resultados que se esperan de los procesos:

- Aportar diferentes herramientas teatrales para el proceso personal dentro y fuera del espacio del taller.
- Potenciar o reforzar las habilidades técnicas, físicas y escénicas de los participantes en y para los zancos.
- Incentivar la apropiación por los zancos para la creación escénica como herramienta creativa.
- Generar un espacio de acercamiento para nuevas personas que quieren acercarse o ser parte del colectivo.

#### **11. Recursos o materiales**

Como bien se ha mencionado anteriormente en este proyecto, el CTLDL mantiene un trabajo directo con la comunidad así que nosotros como talleristas no recibimos un dinero por esto, lo hacemos desde un sentir, un querer propio para así fortalecer mucho más el colectivo ya que este no recibe presupuesto de ningún ente, todo lo que se hace se hace desde la autogestión, para los talleres se trabajan con diferentes materiales que durante los años se han conseguido y en cuanto a los espacios no se paga un arriendo, ni alquiler, el CTLDL mantiene el espacio con su gestión propia. Si la propuesta está orientada a la realización de un taller formal, puedes incluir un presupuesto estimado de los costos (materiales, honorarios de instructores, alquiler del espacio, etc.).

### **Tabla 3**

Planeaciones del taller en la A.C.T.L.L

#### **Planeación de taller #1**

Tallerista: Harvey Guarín.

Lugar: Casa de la cultura Leonardo Gómez sede del Colectivo Teatral Luz de Luna

Tiempo del taller: 3 horas.

|   |
|---|
| Objetivo general: Preparación del cuerpo para los zancos y la escena teatral.                                   |
| Objetivos específicos:<br>- Reconocer las posibilidades de los participantes.<br>- Realizar taller diagnóstico. |

|  | Contenido    | Actividad   | Duración de la Actividad |
|--|--------------|---|--------------------------|
|  | Presentación | Me presento con los participantes como la persona a cargo del espacio del taller. Luego se presentan ellos, les pregunto sobre sus experiencias artísticas vividas y posibles lesiones físicas. | 30 minutos.              |

|  |                               |   |              |
|--|-------------------------------|---|--------------|
|  |                               |   |              |
|  | fomentan la concentración, la | <p>Realizo juegos para activar el cuerpo, la mente y la energía empezando con una caminata por el espacio mientras se hace un conteo numérico de 1 hasta 10, donde no pueden decir el mismo número al mismo tiempo.</p> <p>Enseguida pasaremos al juego de la muralla, en donde el grupo se dividirá en dos equipos. El equipo 1 tomará la posición de muralla (parados en hilera en la mitad del espacio con los ojos cerrados, pies separados de manera que alguien quepa por debajo y los brazos abiertos), el equipo 2 pasará al otro lado por en medio de la muralla sin hacer ningún sonido ni movimiento brusco, con la idea de no ser detectados. Para ello, ambos equipos deben estar concentrados y pensando en escuchar y sentir a los</p> | 120 minutos. |

|  |                                       |   |             |
|--|---------------------------------------|---|-------------|
|  | comunicación y el trabajo en equipo   | demás. Como último ejercicio, jugaremos Asesino. Es un juego de rol en vivo donde el objetivo de los jugadores es adivinar quién es el asesino. El asesino, escogido por el tallerista, debe “matar a los demás guiñándoles un ojo”. La idea es que los compañeros descubran quién es el asesino antes de que él los mate a todos y ver quién queda de últimos vivo. Con estos juegos conoceremos las relaciones de contacto físico y verbal entre ellos y nos adentraremos hacia el cuidado por el cuerpo propio y del otro. |             |
|  | Recomendaciones, notas y reflexiones. | Hidratación, círculo de la palabra donde ellos mencionaran los códigos trabajados, sus percepciones y sentires respecto al espacio.   | 30 minutos. |

**Planeación de taller #2**

**Tallerista:** Harvey Guarín.

**Lugar:** Casa de la cultura Leonardo Gómez sede del Colectivo Teatral Luz de Luna

**Tiempo del taller:** 3 horas.

|   |
|---|
| Objetivo general: Proporcionar recursos para el entrenamiento corporal, rítmico   |
| <p>Objetivos específicos:</p> <ul style="list-style-type: none"> <li>* Integrar juegos para activar la escucha grupal en el espacio de trabajo.</li> <li>* Trabajar la escucha sonora y física desde el desarrollo de ejercicios con el otro.</li> <li>* Fortalecer el entrenamiento personal por medio de los juegos para contribuir a la preparación física en los zancos.</li> </ul> |

| <b>Fase de clase</b> | <b>Contenido</b>      | <b>Actividad</b>  | <b>Duración de la Actividad</b> |
|----------------------|-----------------------|---|---------------------------------|
|                      | Movimiento articulado | <p>Iniciaremos con la danza de las articulaciones, que consiste en ir caminando mientras que el tallerista da instrucciones de ir moviendo alguna articulación.</p> <p>Ejemplo, están caminando y dice el tallerista: muevan las muñecas (nunca dejan de caminar), ahora incluirán los codos, ahora los hombros y así sucesivamente hasta que todas las articulaciones estén en movimiento. Durante el ejercicio, se irán comunicando los códigos implementados en talleres anteriores, tales como balanceo del espacio donde se trabaja la cobertura del espacio desde la ubicación de los</p> | 30 minutos.                     |

|                          |  |  |              |
|--------------------------|--|--|--------------|
|                          | rio.                                     | cuerpos, mirada en el horizonte o entre los compañeros, velocidades de movimiento (1 caminata en cámara lenta, 2 caminata normal, 3 caminata muy rápida sin correr) y niveles espaciales (alto, medio, bajo).  |              |
| <b>Actividad central</b> | Manejo del cuerpo.<br>Escucha del grupo. | <p>Carretillas con variaciones. Se organizarán por parejas. Por turnos, uno deberá llevar al otro de carretilla (agarrarle de los tobillos y hacerlo caminar con las manos). Cuando hayan pasado, se darán otras indicaciones que complejizarán el ejercicio. Las indicaciones o variaciones serán:</p> <ol style="list-style-type: none"> <li>1. Terminar el recorrido con un rollito.</li> <li>2. Iniciar el recorrido caminando uno detrás del otro. El de adelante levantará un brazo indicando que va a dejarse caer hacia atrás. El de atrás debe estar pendiente para recibirlo y cuando se estabilice, debe ubicarse para hacer nuevamente la carretilla y terminar en rollito.</li> </ol> <p>Caminar por el espacio dándole el peso al compañero. En parejas. Se darán el peso buscando el equilibrio para no caerse. Empezarán con las</p> | 120 minutos. |

|  |  |  |  |
|--|--|--|--|
|  |  | <p>manos. Juntarán las manos y llevarán su peso como si quisieran empujar al compañero. Al hacerlo ambos al tiempo, se logra estabilidad y equilibrio. Al encontrar esta estabilidad, empezarán a moverse por el espacio según el tallerista. Cuando logren el ejercicio, la parte del cuerpo irá cambiando. Seguirán los hombros, la cadera, la espalda. Terminada esta parte, irán caminando por el espacio dando vueltas con el compañero sin perder contacto físico, de tal forma que juntarán brazos, espalda y pecho. Siempre manteniendo la idea de soltar mi peso para equilibrarme con el del otro.</p> <p>Rodando por el otro. En parejas. Uno se acuesta en el piso totalmente estirado (como Superman cuando vuela). El otro, debe acostarse también, pero encima y, al contrario, como si formaran una cruz. El ejercicio consiste en que el que está abajo, pase totalmente el cuerpo del otro, rodando. Cuando el de arriba pase, debe ubicarse en el suelo como su compañero y rodará para pasarlo</p> |  |
|--|--|--|--|

|  |  |  |  |
|--|--|--|--|
|  |  | <p>hasta llegar al punto final que indiquen los profesores en formación.</p> <p>Espalda sobre el otro. Esta actividad también se realiza en parejas. Inician en posición desde piso (seis apoyos – manos, rodillas y empeines) uno junto al otro. El tallerista indicará hacia dónde deben avanzar. La idea es que uno pase por encima del otro sin perder el contacto físico. El que pasa por arriba debe poner su espalda encima del compañero. Así se turnan hasta llegar al punto final indicado por el tallerista.</p> <p>Caminar con los ojos cerrados buscando a su compañero. Una vez trabajado lo anterior, dejarán el contacto cuerpo a cuerpo para activar la escucha sonora y física. En parejas. Uno de ellos, se tapaná los ojos para que el otro lo guíe libremente por el espacio (el tallerista no delimitará el espacio de trabajo). Primero, uno guiará diciendo el nombre del compañero vendado. Éste, deberá seguir la voz para no estrellarse y para saber hacia dónde avanzar. Luego, será guiado</p> |  |
|--|--|--|--|

|               |             |  |            |
|---------------|-------------|--|------------|
|               |             | <p>por palmadas, lo que hará que esté mucho más atento a su compañero. En estos ejercicios se irán turnando para que todos pasen por la experiencia. Cada uno deberá cuidar a su compañero para que no choque con los demás porque trabajarán al tiempo en el espacio. Como última parte, todos se vendarán los ojos y sintiendo la energía de su compañero, caminarán por el espacio en busca de él, en una velocidad lenta para que cuando se topen con un compañero o con la pared, no haya daños. Cabe aclarar, que el tallerista estará todo el tiempo pendiente cuidándolos.</p> <p>Nota: Todos los ejercicios de la actividad central se trabajarán en parejas, pero estas parejas irán cambiando con los ejercicios.</p> |            |
| <b>Cierre</b> | Reflexiones | <p>Hidratación.</p> <p>Círculo de la palabra donde ellos recordarán los códigos trabajados y hablarán sobre sus percepciones y sentires respecto al espacio y/o actividades.</p>   | 20 minutos |

### Planeación de taller #3

A partir de esta sesión los talleres incrementan en contenido, el tiempo de cada actividad es más corto ya que no es necesario profundizar tanto en estos, se intensifica el trabajo estando sobre los zancos para adquirir habilidad en los mismos.

**Tallerista:** Harvey Guarín.

**Lugar:** Casa de la cultura Leonardo Gómez sede del Colectivo Teatral Luz de Luna

**Tiempo** del taller: 3 horas

|  |
|--|
| Objetivo general: Proporcionar recursos para el entrenamiento corporal, rítmico.   |
| Objetivos específicos:<br>* Activar el movimiento corporal desde la danza jugando con los compañeros por medio del ritmo de diferentes canciones.<br>* Cuidar el cuerpo propio y el de los compañeros manejando el peso desde los ejercicios propuestos. |

| Fase de clase | Contenido  | Actividad  | Duración de la Actividad |
|---------------|--|--|--------------------------|
|               | Despertar el cuerpo por medio de estímulos táctiles. | Iniciarán caminando por el espacio.<br>Mientras lo hacen, pasarán las manos por todo el cuerpo con la intención de revisar su cuerpo (como cuando al bañarse se aplica el jabón). Enseguida, harán con las manos una coquita (como cuando se recoge agua en las manos para tomar) y se darán golpes suaves por todo el cuerpo. Para finalizar con esta parte, sacudirán todo el cuerpo con las manos (como si estuvieran llenos de polvo). | 5 minutos.               |

|  |   |   |  |
|--|---|---|--|
|  |   |   |  |
|  | Comunicación desde danza, ritmo y movimiento. | <p>Danza palmada cuatro tiempos. Siguiendo la dinámica de la danza de las articulaciones mantendrán el movimiento y le agregarán una palmada. Esta se dará cada cuatro tiempos siguiendo el ritmo de la música que colocará.</p> <p>Para iniciar esta actividad, se harán en parejas. Cuando hayan hecho el ejercicio con esa pareja, la cambiarán. Ya entendido el ejercicio, todos irán moviéndose por el espacio sin dejar de bailar y seguirán dando la palmada cada cuatro tiempos que ahora será con cualquier compañero.</p> <p>La “palmada” pasará a ser dada por otras partes del cuerpo que el tallerista. Cadera, codos, hombros, tobillos, entre otras.</p> |  |
|  | Contacto físico y escucha.                    | <p>Pasar debajo del otro por los espacios. Esta actividad se empezará también de a parejas.</p> <p>Una persona hará un movimiento y lo detendrá. El compañero enseguida se moverá también, pero intentará quedar</p>  |  |

|                         |  |   |                    |
|-------------------------|--|---|--------------------|
|                         |  | <p>ocupando un espacio que deje el cuerpo de su compañero.</p> <p>Así irán por turnos manteniendo la escucha y proponiéndose dificultades de movimiento.</p> <p>Luego se juntará todo el grupo y realizarán los movimientos juntos.</p>   |                    |
| <p>Manejo del peso.</p> |  | <p>Mochila: Volverán a estar en parejas.</p> <p>Se pondrán de espaldas y uno de ellos subirá a la espalda del otro como mochila.</p> <p>Para esto: 1. Agarrará los brazos del compañero como si se colocara una mochila. 2. Bajará la cola a las piernas del compañero de tal forma que la cola del compañero quede en las lumbares del que carga. 3. Con cuidado y muy suave, el que carga irá colocando el cuerpo de su compañero en su espalda, bajando el torso, quedando en ele y lo cargará por un momento sintiendo su peso.</p> <p>La “mochila” (el cargado) sólo debe dejarse levantar y dar todo su peso. Luego cambian.</p> <p>Cuando hayan medido pesos, por turnos se colocarán la mochila y caminarán por el espacio.</p> <p>Si se presenta la oportunidad que depende de cómo evolucione el ejercicio, se realizará la siguiente variación:</p> <p>La mochila hará un rollito por la espalda del</p> | <p>120 minutos</p> |

|  |   |   |  |
|--|---|---|--|
|  |   | <p>otro. Levantará las piernas pasándolas por detrás de la cabeza y llegará al suelo. Para ello debe apretar abdomen y girar desde el centro controlando el impulso y el peso para caer suave.</p> <p>Es muy importante que en ese momento el compañero que carga doble rodillas, doble torso nuevamente como ele y con sus brazos esté pendiente del giro para que su compañero no se golpee.</p> <p>Pasando por todos. Todos se acuestan boca abajo en el suelo hombro con hombro.</p> <p>El primero, según se indique el tallerista, va a pasar girando acostado sobre sus compañeros manteniendo la misma organización corporal (cabeza con cabeza). Cuando pase, se quedará acostado boca abajo como los demás compañeros y el que sigue en la fila empezará a pasar. Así hasta que pasen todos.</p> |  |
|  | <p>Relajación del cuerpo y respiración.</p> | <p>Estiramiento. Realizaremos estiramiento de manera ascendente dirigidos por el tallerista.</p>  |  |
|  |   | <p>Círculo de atención corporal. Para terminar con los ejercicios del encuentro, nos sentaremos en una circunferencia.</p> <p>Cruzaremos los brazos con los compañeros</p>  |  |

|         |                             |   |             |
|---------|-----------------------------|---|-------------|
|         | Concentración.              | <p>de los lados y pondremos las manos en el suelo.</p> <p>En el orden que indique el tallerista, irán dando palmadas en el suelo una por una. Deben estar pendientes de la dirección para saber cuándo palmotear el suelo.</p> <p>El tallerista instalará los siguientes códigos:</p> <ul style="list-style-type: none"> <li>· Una palmada es un golpe hacia la dirección propuesta desde el principio.</li> <li>· Dos palmadas, se cambia de dirección.</li> <li>· Tres palmadas, salta el turno.</li> </ul> |             |
| Cierre. | Escucha y atención al otro. | <p>Hidratación.</p> <p>Círculo de la palabra donde hablarán sobre sus percepciones y sentires respecto al espacio y/o actividades.</p>  | 20 minutos. |

#### Planeación de taller #4

**Tallerista:** Harvey Guarín.

**Lugar:** Casa de la cultura Leonardo Gómez sede del Colectivo Teatral Luz de Luna

**Tiempo del taller:** 3 horas.

**Objetivo general:** Proveer herramientas para el entrenamiento físico y rítmico enfocado en el uso de zancos.

**Objetivos específicos:**

\* Activar el movimiento y ritmo corporal desde el movimiento articulatorio y la danza por medio de las sensaciones que produzcan diferentes canciones.

\* identificar los apoyos y disequilibrios necesarios para montarse en los zancos.

| Fase de clase | Contenido  | Actividad  | Duración de la Actividad |
|---------------|--|--|--------------------------|
| Preparación.  | Despertar el cuerpo por medio de estímulos táctiles. | <p>Iniciarán caminando por el espacio. Mientras lo hacen, pasarán las manos por todo el cuerpo con la intención de restregarse (como cuando al bañarse se aplica el jabón). Enseguida, harán con las manos una coquita (como cuando se recoge agua en las manos para tomar) y se darán golpes suaves por todo el cuerpo. Para finalizar con esta parte, sacudirán todo el cuerpo con las manos (como si estuvieran llenos de polvo).</p>   | 5 minutos.               |
|               | Movimiento articulario.                              | <p><b>Danza de las articulaciones.</b> Consiste en ir caminando mientras que los docentes en formación dan instrucciones de ir moviendo alguna articulación. Esto, con la premisa de no parar de caminar.</p> <p>Articulaciones: Cuello, hombros, codos, muñecas, pecho, cadera, rodillas y tobillos, hasta que dichas las articulaciones estén en movimiento juntas.</p> <p>Durante el ejercicio, se irán comunicando los códigos implementados en talleres anteriores, tales como balanceo del espacio, mirada a los compañeros, velocidades de movimiento y niveles</p> | 120 minutos              |

|                    |                                  |  |  |
|--------------------|----------------------------------|--|--|
| Actividad central. |                                  | <p>espaciales.</p> <p>Se incluirá música que permitirá darle otro ritmo y sentido a los movimientos.</p>   |  |
|                    | Escucha y coordinación corporal. | <p><b>Ga ma la.</b> Mientras se repiten las sílabas “ga ma la” todo el tiempo durante el ejercicio, se mantendrá un ritmo de tres tiempos con los pies. Este se hará contando las pisadas.</p> <p>Cuando esta parte esté instalada, se agregará una palmada en medio del ritmo y las sílabas según considere el tallerista.</p> <p>La idea es jugar con estos tres códigos variando las palmadas, pero manteniendo los pasos y las sílabas igual.</p> <p>Este ejercicio comenzará desde la conformación de una circunferencia y pasará a llevarse en movimiento permanente por el espacio.</p> |  |
|                    | Disociación y rapidez mental.    | <p><b>Señalar:</b> Siempre se trabajarán las velocidades de movimiento (1 caminata en cámara lenta, 2 caminata normal, 3 caminata muy rápida sin correr) y niveles espaciales (alto, medio, bajo).</p> <p>Se hacen todos en circunferencia, una persona se para en el centro de esta, señala a un compañero(a) y menciona un movimiento para realizar, ( el movimiento tiene que ser claro ) apenas terminé de mencionarlo, los dos lo</p>   |  |

|  |                         |  |  |
|--|-------------------------|--|--|
|  |                         | <p>realizan quién gana se va a la circunferencia y quien queda se irá a correr por dentro de la circunferencia tocándole las palmas de las manos a los compañeros mientras que estos la estiran, una vez allá dado toda la vuelta regresara al centro de la circunferencia nuevamente señalará algún compañero para que pase al centro</p>   |  |
|  | <p>Memoria corporal</p> | <p><b>Inicio zancos:</b> Será un repaso de las caídas con las rodilleras puestas empezaran a trabajar en parejas para poder analizar cómo levantar a un zanquero siendo yo otro zanquero y estando de rodillas (Los dos zanqueros están frente a frente arrodillados , se ponen de acuerdo para saber quién se va a levantar, levantará el zanquero1(Z1) al zanquero 2(Z2), zanquero 1 agarra las rodillas del zanquero 2 este pone sus manos encima de los hombros del zanquero 1 y al mismo tiempo van a ser una fuerza para poder levantarse, el zanquero 1 va a empujar las rodillas del zanquero 2 hacia arriba y el zanquero 2 con sus manos va a empujar los hombros del zanquero 1 hacia abajo, una vez estando arriba y apoyado el zanquero 2 intentara dar un paso para incorporarse y</p> |  |

|         |                                      |   |             |
|---------|--------------------------------------|---|-------------|
|         |                                      | el tallerista le dará la mano y le ayudará a incorporarse dejándolo en la pared.  |             |
|         | Conciencia corporal                  | <b>Caminata:</b> Se realizará un recorrido a dos manzanas del barrio que está situada al lado de la librería, se les dará la opción a los zanceros(as) de ir con zancos puestos o simplemente realizan los ejercicios propuestos por el tallerista mientras que se hace la caminata con los demás, para cuando se acabe la caminata nos reuniremos otra vez y todos iremos montados en los zancos hasta la casa de la cultura para allí bajarnos y realizar un estiramiento acorde al trabajo realizado, ya que estando en los zancos la articulación de los tobillos se “desaparece” y por la tensión acumulada generan recogimiento en los tendones y dolor lumbar por el peso de los zancos. |             |
|         | Relajación del cuerpo y respiración. | <b>Estiramiento.</b> Realizaremos estiramiento de manera ascendente.  |             |
| Cierre. | Escucha y atención al otro.          | Hidratación.<br>Círculo de la palabra donde hablarán sobre sus percepciones y sentimientos respecto al espacio y actividades.   | 20 minutos. |

### Planeación de taller #5

**Tallerista:** Harvey Guarín.

**Lugar:** Casa de la cultura Leonardo Gómez sede del Colectivo Teatral Luz de Luna

**Tiempo del taller:** 3 horas.

|  |
|--|
| <b>Objetivo general:</b> investigar el lenguaje no verbal para la escena   |
| <b>Objetivos específicos:</b><br>* Resolver diferentes situaciones dramáticas involucrando el lenguaje no verbal.<br>* Usar el lenguaje no verbal para transmitir un mensaje en la escena. |

| <b>Fase de clase</b> | <b>Contenido</b>     | <b>Actividad</b>  | <b>Duración de la Actividad</b> |
|----------------------|----------------------|---|---------------------------------|
|                      |                      | Iniciamos con el juego de la pelota donde la idea es no dejarla caer mientras caminan, hacen un conteo de 1 a 20 y de vuelta mientras que también balancean el espacio, y se genera contacto visual entre ellos para poder lograr una conexión de grupo para los siguientes ejercicios. | 30 minutos.                     |
| Actividad central.   | -Lenguaje no verbal. | Caminando pero esta vez observando el espacio tratando de memorizar la distancia de un punto al otro, el ancho del espacio (para esto se caminará durante dos o 3   |                                 |

|  |                                       |  |                     |
|--|---------------------------------------|--|---------------------|
|  | <p>-<br/>Conciencia<br/>corporal.</p> | <p>minutos para dar el tiempo de observar y analizar el espacio mientras que caminan) a la indicación el tallerista se congelarán será da instrucción de cerrar los ojos y con mucho cuidado tratando de escuchar y sentir el espacio y los compañeros empezarán a caminar( el tallerista está pendientes que los participantes no se atropellen entre ellos o contra la pared para evitarlo se dará una palmada para congelar y así evitar los golpes) caminarán durante un momento teniendo en cuenta lo mencionado anteriormente, una vez entendida la dinámica se dará la instrucción de hacer grupos de 2 sin importar peso o altura, una vez escogidos decidirán quién cerrará los ojos y quién mantendrá los ojos abiertos (quien tiene los ojos abiertos será un guía para el compañero) habiendo tomado esa decisión quién tiene los ojos cerrados pondrá su mano encima de la mano del otro compañero que es el guía pero la mano no va a cerrarse solo se va a sostener encima de la otra mano , el compañero que tiene los ojos abiertos empezará a caminar guiando a quién tiene los ojos cerrados empezando a jugar con las velocidades los niveles para así activar la percepción corporal, luego cambiarán de roles para empezar a jugar con</p> | <p>120 minutos.</p> |
|--|---------------------------------------|--|---------------------|

|  |                          |   |                    |
|--|--------------------------|---|--------------------|
|  |                          | <p>el compañero como lo hicieron con ellos claro está teniendo en cuenta el cuidado del cuerpo propio y del otro enseguida y ya para finalizar se hará un repaso de las caídas desde los zancos pero sin ponérselos, caída al frente, hacia atrás y hacia los lados, este ejercicio se realizará con los ojos abiertos y luego cerrados una vez recortadas las caídas se pondrán zancos se realizarán el calentamiento en ellos el cual ellos ya tienen preestablecido y se levantarán entre ellos o con ayuda del tallerista, una vez estén en pie se recostarán en las paredes, alejarán los zancos un poco de la pared, después empujarán con su pelvis hacia el frente para poder salir de la pared, sin necesidad de apoyarse con las manos, una vez logrado el ejercicio pasaremos al final que consistirá en realizar las caídas desde los zancos (solo hacia el frente) pero encima de una llanta para empezar a distinguir los contrapesos corporales que se utilizan para la caída.</p> |                    |
|  | <p>reflexiona<br/>r.</p> | <p>Círculo de la palabra, se recibirán las apreciaciones recomendaciones de los participantes del taller para implementar dichas recomendaciones en futuros talleres.</p>   | <p>30 minutos.</p> |

|  |  |  |  |
|--|--|--|--|
|  |  |  |  |
|--|--|--|--|

### Planeación de taller # 6

**Tallerista:** Harvey Guarín.

**Lugar:** Casa de la cultura Leonardo Gómez sede del Colectivo Teatral Luz de Luna

**Tiempo del taller:** 3 horas.

|  |
|--|
| <b>Objetivo general:</b> Preparar el cuerpo para el trabajo de zancos.                   |
| <b>Objetivos específicos:</b>  |
| * Activar la corporalidad desde ejercicios para la concentración.                        |
| * Trabajo de toda la zona llamada cinturón pélvico (ubicada entre la cadera y el tronco) |

| Fase de clase      | Contenido  | Actividad  | Duración de la Actividad |
|--------------------|--|--|--------------------------|
| Inicio             | Activación del cuerpo para la actividad central. | Se realizan caminatas con diferentes velocidades, realizando variaciones con los niveles, pero los pasos se darán al ritmo de un par de claves (instrumento), para ponerle un poco más de dificultad, estas claves cambiarán de ritmo y el tallerista darán diferentes instrucciones para caminar como, por ejemplo: caminar con apoyando la parte externa de los pies al ritmo de las claves, caminado en los talones, etc. | 30 minutos               |
| Actividad central. | activación física<br>Y                           | Realizaremos actividades para activar el cuerpo y la mente, empezando con una caminata por el espacio mientras que se  |                          |

|  |                           |   |                    |
|--|---------------------------|---|--------------------|
|  | <p>actividad central.</p> | <p>hace un conteo numérico donde no pueden decir el mismo número al mismo tiempo.</p> <p>Enseguida pasaremos a Flechas que consiste en estar activos y presentes en el momento para pasar con las manos una flecha de energía imaginaria, se pasa dando una palmada y mirando a los ojos para crear la atención pertinente entre el equipo de trabajo, la idea es mantener la concentración hasta poder tener tres flechas en la actividad.</p> <p>Luego empezamos a realizar el ejercicio llamado samurái que consiste en asumir una posición como semejar que estar sentado en una silla invisible con los pies separados, espalda derecha, sacando la pelvis he imaginado que en la coronilla sale una cuerda que nos hala para arriba estirándonos, dejamos los brazos tónicos al lado del cuerpo esta postura la mantenemos 5 minutos, y se realizaran repeticiones según convenga, ejemplo: descansamos 2 minutos y se repite 4 veces más.</p> <p>Para ir culminando una última actividad cada integrante buscara unos zancos para llevarlos la calle para empezar a trabajar en espacio no convencional el cual es una calle donde ensayan los integrantes del colectivo teatral luz de luna, estando allí</p> | <p>120 minutos</p> |
|--|---------------------------|---|--------------------|

|   |             |   |            |
|---|-------------|---|------------|
|   |             | <p>recordaremos las formas de caer desde los zancos pero sin aún ponérselos, ya recordadas las formas de caer se pondrán los zancos y se realizara un calentamiento para antes de ponerse de pie (este calentamiento ellos lo propondrán junto con un conteo) cuando se termine el calentamiento se repasara el levantarse entre zanqueros, y jugaremos con las diferentes formas de subir y volver a bajar teniendo los zancos puestos y para finalizar trataremos de realizar el ejercicio del samuray estando en los zancos, para poder observar que ejercicios o actividades podremos realizar para el próximo encuentro.</p> |            |
| Cierre.   | reflexiones | <p>Hidratación.<br/>Círculo de la palabra donde ellos recordarán los códigos trabajados y hablarán sobre sus percepciones y sentires respecto al espacio y/o actividades.</p>   | 20 minutos |
| <p><b>Observaciones y recursos (materiales o elementos) para el desarrollo de la clase:</b></p> <ul style="list-style-type: none"> <li>*Sede del Colectivo teatral luz de luna.</li> <li>*Casa cultural antes conocida como Libro-vía.</li> <li>*Zancos.</li> <li>* Ropa de trabajo o sudadera, hidratación.</li> </ul> |             |   |            |