

El poder de la palabra:

La chispa y el hogar del sujeto político.

“Siempre que pinto casas
O pinto capuchas
O pinto orugas
O pinto en fin...
Pinto un refugio
Un cobijo
Un abrazo”.

la creación de otros mundos
posibles desde el imaginario...

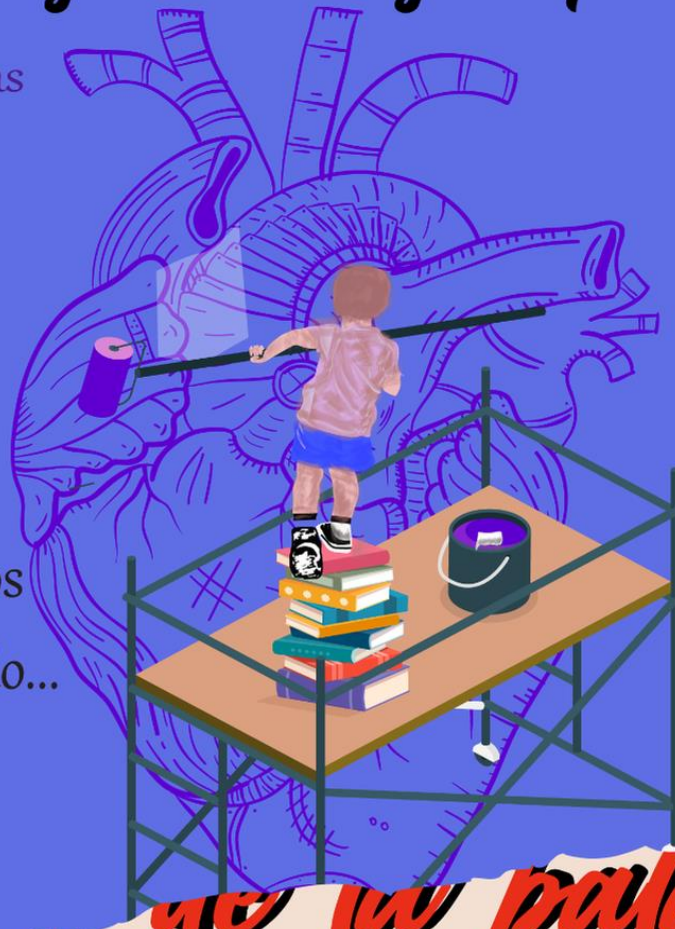

que la palabra

Al unisonó del sonido de nuestros pasos
con el que construimos el camino
que otros tantos han andado
y con fidelidad de que podemos crear otro rumbo posible
más amable con la rabia que tenemos
O la tranquilidad de los que nos han precedido
y a los que hemos de preceder...



El poder de la palabra: la chispa y el hogar del sujeto político.

Presentado por:

Katherine Julieth Rodríguez Forero

UNIVERSIDAD PEDAGÓGICA NACIONAL DE COLOMBIA

Facultad de Bellas Artes, Licenciatura en artes visuales.

Línea: Di-sentir.

Bogotá Colombia

2025

Agradecimientos:

Agradezco a las luchas sociales y políticas que me permitieron tener acceso a la educación pública, a la Universidad Pedagógica Nacional por enseñarme tanto, a Alejo (Rebelión) y Eduardo (Avp) por enseñarme el valor de las luchas sociales y colectivas, la importancia de trabajar con la y él otro. A mi mami, mis hermanos y mis primas, por darme ánimos y creer en mí, a Daniel y a Kaoz (que son mi luz en días flojos) por acompañarme en este camino, y darme tanto cariño, a Wendy por enseñarme tanto como profe y a los participantes de los laboratorios.

Gracias a todos porque sin ustedes esto nunca hubiera sido posible.

Por enseñarme a luchar y resistir, por darme la esperanza de que es posible seguir construyendo un mundo diferente, gracias eternas.

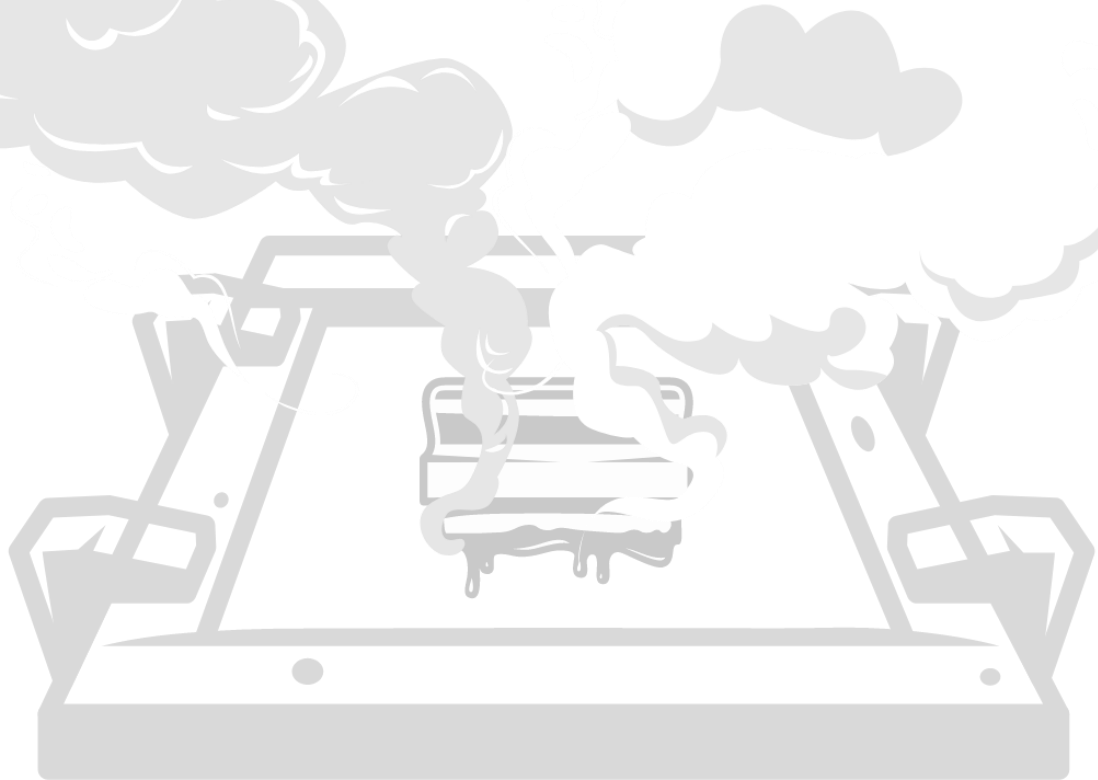

“entre las contradicciones y los opuestos empujado en el sistole y el diástole para darle al final inicios, a la muerte vida y a la vida muerte, para cosechar los amargos frutos del jardín de mis penumbras saboreando su miel amarga como el único sustento que empapa de vida mi Muerte para que desde la profunda herida broten las raíces que me levanten hasta la próxima caída.”

Rebelión 2023 (Laboratorios el poder de la palabra).

Resumen

La investigación “El poder de la palabra: la chispa y el hogar del sujeto político”. Se enfoca en comprender las relaciones, entre la experiencia personal, la subjetividad política y la activación social. A partir de mi formación docente planteo, diseño y ejecuto un espacio de creación en torno a la poesía, la ilustración y la gráfica. Para el espacio de creación la metodología planteada se basa en laboratorios de creación, con la importancia situada en que los participantes también puedan proponer dentro del desarrollo metodológico y creativo del espacio.

Partimos desde la creación poética reconociendo la experiencia personal de cada participante, luego en ejercicios de producción plástica y finalmente a la proposición de una intervención en el espacio público como ejercicio de activación social por medio de la gráfica. Todo esto me resulto bastante provechoso a la hora de buscar respuestas con respecto a la labor docente; tanto la mía a la hora de proponer este espacio de creación, como a la de los participantes con la propuesta de activación social. Se aborda la investigación con un enfoque cualitativo basado en los aportes del enfoque sociocrítico a la labor reflexiva del docente bajo la modalidad de práctica pedagógica reflexiva, que nos permite acercarnos a la experiencia educativa en espacios de educación no formal.

Esta investigación profundiza en el análisis las experiencias personales, como punto de partida para comprender la subjetividad de los participantes, asimismo, los procesos de activación social destacando cómo se traducen en formas de participación y transformación colectiva. Finalmente se enfoca en la reflexión crítica y la evaluación del ejercicio docente, entendiendo la enseñanza no solo como una práctica técnica, sino como un acto político y crítico que involucra la construcción de sentido, identidad y compromiso social.

Palabras clave: Activación social, experiencia, docente en formación, laboratorios y subjetividad.

TABLA DE CONTENIDO:

1.Planteamiento del problema.....	10
1.1Objetivo general.....	11
1.2Objetivos específicos.....	11
2. Justificación.....	12
3. Estado del arte.....	16
4. Marco teórico.....	24
4.1Subjetividad política.....	25
4.1.1 Subjetividad política y la experiencia.....	24
4.1.2 Subjetividad política y memoria.....	26
4.1.3 Subjetividad política y sujeto político.....	27
4.2 El sujeto social y político.....	28
4.2.1 El sujeto social y la acción social.....	28
4.2.2 El sujeto social y su realidad inmediata.....	29
4.2.3 El sujeto social, la transformación y activación social.....	31
4.2.4 Accionar social y político desde la gráfica.....	32
5 Metodología.....	35
5.1Descripción de la experiencia.....	37
5.2Narrativas visuales.....	39
5.2.1Narrativa transmedia o expandida.....	40
5.3Poesía y poema.....	40
5.4Estrategias metodológicas.....	42
5.4.1Diálogos de reflexión.....	42
5.4.2Enfoque analítico hacia referentes teóricos.....	42
5.4.3Trabajo en colectivo.....	42

5.4.4Referentes del arte contextual y político.....	43
5.4.5Creación artística.....	43
5.5Diseño Metodológico.....	46
5.6Laboratorios.....	47
6.lectura del contexto.....	53
6.1Laboratorios de creación.....	53
6.2Jóvenes adultos de la ciudad de Bogotá.....	56
6.3Universidad Pedagógica Nacional.....	58
6.4Componente Pedagógico en los Laboratorios de Creación.....	61
6.5Objetivos de la propuesta pedagógica.....	61
6.6Ejes temáticos.....	62
7Análisis y desarrollo de la propuesta pedagógica.....	67
7.1Experiencia educativa.....	67
7.2Experiencia y subjetividad.....	80
7.3Activación social.....	96
8.Socialización.....	113
9.Conclusiones.....	114

+

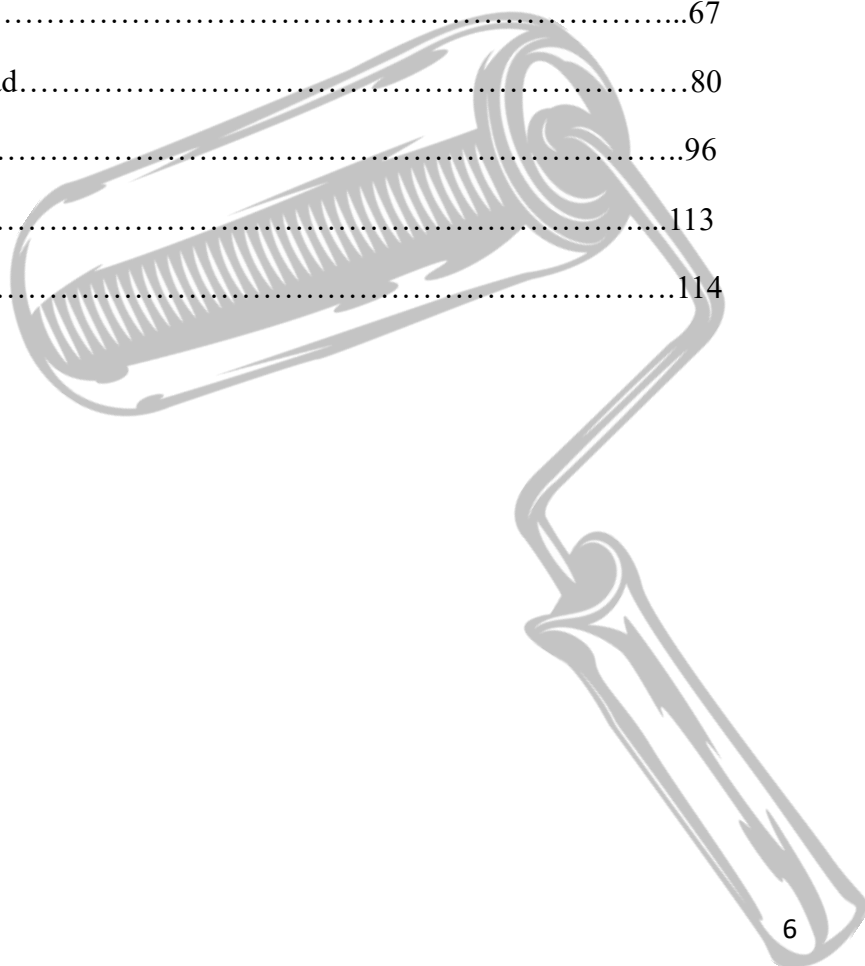

Listado de Anexos:

- Audios y videos de recolección por sesión
- Diarios de campo
- Referentes visuales, audiovisuales y escritos
- Consentimientos informados
- Planeaciones

[ANEXOS - Google Drive](#)

Listado de imágenes:

1. Imagen: Agresión al Imperialismo, serie compuesta por 3 piezas
2. Imagen: Presentación diseño metodológico.
3. Imagen: presentación instrumentos y anexos.
4. Imagen: Espacio de taller, Laboratorios 1.0 noviembre 15 2023.
5. Imagen: Gráfico de temas de interés. Laboratorios 1.0
6. Imagen: Gráfico de temas de interés. Laboratorios 2.0
7. Imagen: Gráfico de temas de propuestas. Laboratorios 2.0
8. Imagen: Poema de Azul, Laboratorios 1.0 noviembre 8 2023
9. Imagen: Collage Proceso Laboratorios 1.0 noviembre 15 2023
10. Imagen: Grabado Anie, Laboratorios 1.0 noviembre 20 2023
11. Imagen: Primer ejercicio de presentación personal y ejercicio político. Laboratorio 2.0 abril 02 2024
12. Imagen: Puerta principal IED Gonzalo Arango, Ejercicio de activación social, laboratorios 2.0 noviembre 13 2024
13. Imagen: Estudiantes IED Gonzalo Arango y pared del primer nivel, Ejercicio de activación social, laboratorios 2.0
14. Imagen: Diario de campo, laboratorios 1.0
15. Imagen: Poema Anie, laboratorios 1.0 noviembre 8 2023
16. Imagen: Poema Proceso, laboratorios 1.0 noviembre 8 2023
17. Imagen: Poema Zanahoria, laboratorios 1.0 noviembre 8 2023
18. Imagen: Poema Coyote, laboratorios 1.0 noviembre 8 2023
19. Imagen: Poema Azul, laboratorios 1.0 noviembre 8 2023
20. Imagen: Collage Coyote laboratorios 1.0 noviembre 15 2023

21. Imagen 18: Collage Anie laboratorios 1.0 noviembre 15 2023
22. Imagen 19: Collage Procezo laboratorios 1.0 noviembre 15 2023
23. Imagen: Ejercicio de presentación laboratorios 2.0 02 de abril 2024
24. Imagen 21: Ejercicio de presentación laboratorios 2.0 02 de abril 2024
25. Imagen 22: Ejercicio de presentación laboratorios 2.0 02 de abril 2024
26. Imagen 23: Ejercicio de cierre laboratorios 1.0 mayo 2024
27. Imagen 24: Ejercicio de creación por parte de las participantes para activación social laboratorios 2.0 noviembre 13 2024.
28. Imagen: Ejercicio de creación por parte de las participantes para activación social laboratorios 2.0 noviembre 13 2024
29. Imagen: Ejercicio de creación por parte de las participantes para activación social laboratorios 2.0 noviembre 13 2024
30. Imagen: Ejercicio de creación por parte de las participantes para activación social laboratorios 2.0 noviembre 13 2024
31. Imagen: Estudiantes del IED Gonzalo Arango en ejercicio de activación social, propuesta por las participantes, Labs 2.0 noviembre 13 2024.
32. Imagen: Estudiantes del IED Gonzalo Arango en ejercicio de activación social, propuesta por las participantes, Labs 2.0 noviembre 13 2024.
33. Imagen: Estudiantes del IED Gonzalo Arango en ejercicio de activación social, propuesta por las participantes, laboratorios 2.0 noviembre 13 2024.
34. Imagen: Estudiantes del IED Gonzalo Arango en ejercicio de activación social, propuesta por las participantes, laboratorios 2.0 noviembre 13 2024.
35. Imagen: Estudiantes del IED Gonzalo Arango en ejercicio de activación social, propuesta por las participantes, laboratorios 2.0 noviembre 13 2024.
36. Imagen: Estudiantes del IED Gonzalo Arango en ejercicio de activación social, propuesta por las participantes, laboratorios 2.0 noviembre 13 2024.
37. Imagen: Ejercicio de activación social, propuesta por las participantes, laboratorios 2.0 noviembre 13 2024.
38. Imagen: Ejercicio de activación social, propuesta por las participantes, laboratorios 2.0 noviembre 13 2024.

39. Imagen: Ejercicio de activación social, propuesta por las participantes, laboratorios
2.0 noviembre 13 2024.
40. Imagen: Ejercicio de activación social, propuesta por las participantes, laboratorios
2.0 noviembre 13 2024.

“Son relativamente pocas las ocasiones de confrontar directamente, en el curso de la vida, procesos fundamentales de transformación social. Es nuestro privilegio, como generación, la de vivir este proceso hoy día, y hacerlo con las ventajas y desventajas que ofrece el desarrollo contemporáneo.” (Fals-Borda, 2009)

1. PLANTEAMIENTO DEL PROBLEMA

Partiendo de los modos de expresión y participación política de los jóvenes, las coyunturas que los atraviesan, su posicionamiento político y modos de activación social se propone por medio de esta investigación plantear un espacio de creación titulado: “El poder de la palabra” con la necesidad de conocer el proceso de subjetivación de cada individuo, para esto se lleva a cabo una convocatoria abierta a jóvenes adultos que habiten la ciudad (Bogotá) por medio de un formulario de difusión con preguntas específicas para los laboratorios y la clasificación de quienes asistirán. Abordaremos la escritura creativa, poética, la ilustración y la gráfica con el fin de evidenciar sus experiencias, sus contextos, las problemáticas que han vivido y viven.

Se entiende a través de las expresiones sensibles un reconocimiento de nuestras subjetividades políticas como contexto y categorías que aportan a la creación, la poesía o escritura política al igual que la gráfica tiene una relación directa con la vida, con sus experiencias, sus contextos y sus coyunturas cotidianas. Concebimos la lengua como un sistema de comunicación, en donde estarían inmersos la palabra, la escritura y el arte. La palabra como una forma de comunicación vocal y escrita y el arte como una forma de comunicación sensible, con un poder transformador y comunicador. La lengua para dar una concepción a otros mundos, desde contextos sociales específicos, entendiendo las creaciones en relación con los sujetos históricos, colectivos y políticos.

Con el propósito de reconocer sus experiencias, coyunturas que han atravesado y cómo han configurado su sujeto político como adultos; a través de la creación de piezas poético- artísticas.

Pregunta problema

¿Cómo reconocer las experiencias que configuran la subjetividad política en adultos jóvenes de la ciudad de Bogotá a través de laboratorios de creación en torno a la poesía y la ilustración; y cómo desde un laboratorio de creación se puede proponer un ejercicio de activación social?

Objetivo general y específicos

1.1 Objetivo general:

Reconocer las experiencias que configuran la subjetividad política de la población de un grupo de jóvenes adultos de la ciudad de Bogotá por medio de laboratorios de creación desde la poesía y la ilustración y proponer un ejercicio de activación social a partir gráfica.

1.2 Objetivos específicos:

1. Generar espacios de creación y de encuentro con la población de jóvenes adultos de la ciudad de Bogotá por medio de gráficas poéticas en los laboratorios.

2. Crear piezas poéticas y gráficas con la población de jóvenes adultos de la ciudad de Bogotá para reconocer por medio de las expresiones sensibles de la escritura y la ilustración las experiencias que han configurado su subjetividad política.

3. Reconocer las experiencias que han atravesado a la población de jóvenes adultos de la ciudad de Bogotá los contextos sociales, históricos, culturales, comunitarios y problemáticas inmersas en cada uno de ellos, sus experiencias, o, en las narrativas visuales y escritas sobre los contextos.

4. Analizar y aportar a la reflexión de los docentes en Artes Visuales sobre el diseño e implementación metodológica de espacios de creación y enseñanza-aprendizaje, con el fin de crear y proponer un ejercicio de activación social.

Planteo los laboratorios de creación como una estrategia metodológica de creación sensible para el reconocimiento de las experiencias, la subjetividad y la proposición por parte de los participantes, teniendo en cuenta mi lugar como docente en formación, la palabra y la imagen como ejes narrativos, comunicativos y de transformación social.

En conclusión, lo que busco hacer es un reconocimiento de nuestras subjetividades, experiencias y crear una propuesta de activación social en nuestros contextos personales o los que podríamos tener en común, resaltando la creación gráfica y escrita, que es relevante para nosotros, como docentes en artes, que generamos diálogos a partir de la imagen y la palabra en espacios educativos.

2. JUSTIFICACIÓN

La investigación surge en el entorno universitario, de la Universidad Pedagógica Nacional, en mi participación como sujeto social y político, en movilizaciones, paros estudiantiles, nacionales, movilizaciones feministas, por la defensa de los derechos humanos y la memoria de los desaparecidos o asesinados por el Estado, entre otros. Es allí que decido hacer un análisis de mi sujeto político, y cómo esto me vincula cómo estudiante y docente en formación; empiezo a cuestionarme, ¿Cómo es que yo tengo esta posición política ahora?, ¿De dónde salí?, ¿En qué momento?, ¿Qué cosas me atravesaron a mí para que esto sucediera?; este escenario de acción y activación social en el contexto universitario y colombiano, también tiene un vínculo directo con la gráfica y la escritura política de manera personal, ya que se vincula con mis intereses y quehaceres.

Hago también un reconocimiento de todas estas experiencias de mi vida, me hago consiente de la incomodidad que tuve siempre con mi rol como mujer en el sistema y él cómo él mundo funcionaba distinto para otras personas que para mí; llegué a comprender las dinámicas y los lenguajes inmersos en las cosas que se hacían, pero no se decían; el llegar a cuestionarme todo lo que me rodeaba también me decía mucho de lo que yo era, aunque yo no fuera consciente de ello. En las relaciones interpersonales, en las charlas sobre lo político y los órdenes sociales fue que llegué a comprender cómo es que estas cosas no me atravesaban solo a mí.

Planteo los laboratorios de creación como una estrategia metodológica de creación sensible para el reconocimiento de las experiencias, la subjetividad y la proposición por parte de los participantes, teniendo en cuenta mi lugar como docente en formación entre la palabra y la imagen como ejes narrativos, comunicativos y de transformación social.

Es importante resaltar la Universidad Pedagógica Nacional como lugar de desarrollo de los laboratorios ya que es el hogar del pensamiento crítico y la formación docente, es un lugar que nos permite evaluar los procesos de creación, los ejercicios políticos y la labor docente

De este modo, se puede vincular la experiencia de la práctica artística en colectividades y empoderamientos de creaciones políticas, donde la relación de la imagen y la postura artística frente a las coyunturas son fuente de la construcción del pensamiento artístico.

La labor del arte en Colombia a partir de los 70's empezó a tomar rumbo en función de las situaciones sociopolíticas, posicionando el arte para la acción directa, evidenciando la posibilidad que tiene el arte de vincularse con la práctica política; y la práctica artística como posibilidad de intervención en la realidad socio política y la participación en las luchas sociales, además de ser participe y evidenciar las coyunturas cotidianas y tener una intervención en la práctica social.

El colectivo taller 4 rojo sobre los 70's pone el arte en el espacio público con el cartelismo, con técnicas de impresión artesanales y de fácil reproductibilidad que también es usado a modo de denuncia, este genera un impacto en el arte y un auge en la gráfica colombiana, saca el arte de la elite, de los museos y lo pone a la disposición de grupos sociales a los cuales no era accesible. El Taller 4 rojo es un referente importante en la historia de las artes, la gráfica y de la activación social; y es relevante también en los laboratorios de creación con el fin de comprender históricamente la función de las artes gráficas y su vínculo con lo político

Desde que tengo unos 9 años y a lo largo de mi vida me ha gustado un montón la escritura, la lectura y la gráfica; he tenido orientaciones políticas basada en mis vivencias al tiempo con mi desarrollo psicosocial y mis intereses. En la adolescencia empecé a leer literatura colombiana, uno de los escritores más significativos para mi es Mario Mendoza, el autor expone en su libro Buda Blues (2009) “No Sebastián, la ley no está diseñada para tocar a los grandes, sino para mantener el orden. ¿qué orden se pregunta uno? El orden de un capitalismo que está montado para machacar a grandes multitudes en beneficio de unos pocos” (mendoza, 2009, pág. 135). De modo que entiende los órdenes mundiales del capital y el sistema capitalista en contextos colombianos. Después de un tiempo conocí la obra de Juan Gabriel Vásquez “La experiencia, eso que llamamos experiencia, no es el inventario de nuestros dolores, sino la simpatía aprendida hacia los dolores ajenos” (Vasquez, 2011, pág. 122). Vásquez se sitúa en Colombia y en el conflicto armado colombiano, poniendo sobre la mesa las problemáticas de la violencia; como tal: la violencia racial, económica y política que ha vivido el país; el desplazamiento forzado, la marginalidad de las poblaciones segregadas y olvidadas por el estado, además de esclavitud a raíz del sistema capitalista y patriarcal. Como también evidencia William Ospina, en el país de la canela 2008 “nosotros llenos de ambición y enfermos de espíritu, no podemos convivir con la selva, porque solo toleramos el mundo cuando le hemos dado nuestro rostro y le hemos impuesto nuestra ley” (Ospina, 2008).

Todo esto enmarca situaciones específicas con las que me sentí directamente identificada, ya que habla de negros, clases sociales bajas y grupos sociales vulnerados a lo largo de la historia. En mi adolescencia me hice consciente de mi contexto social, económico, político e histórico en el que había vivido y estaba viviendo, tanto yo como mi familia y, gracias a estas lecturas vine a comprender las luchas sociales y algunos de sus motivos sociales y políticos.

De adulta identifiqué algunos elementos de mi contexto y empiezo a hacer parte de estas luchas sociales que me atravesaban. Comprendí la importancia de las artes como una herramienta política, transformadora y transgresora al tener un acercamiento significativo a la visualidad, a las artes y a la gráfica, la cual hice una herramienta de denuncia. Comprendí que era mi subjetividad política y cómo había surgido, pues claro, yo hacía parte de todas estas narrativas de las que tanto leí. Yo era mujer, era negra y era pobre, yo sentía esta llama en el alma, esta molestia, tenía que hacer algo, había que ser contestataria y reaccionaria. Comprendo mi sujeto político y lo asumo, me posiciono como alguien que puede cambiar, me hago consciente de que es mi deber y de que no estoy aquí en el mundo para otra cosa que ayudar. Es aquí cuando decido ser docente, porque no veo otra manera de estar si no es generar un cambio y ayudar a los otros, dando sentido desde y para la creación artística y la educación.

La escritura y la creación han estado de la mano con mis sentires y pensamientos igualmente desde la adolescencia; me ha gustado dibujar con relación a estas luchas sociales, y escribir desde lo que sentía. Siento y pienso qué desde estas expresiones críticas, conscientes se pueden reconocer y resignificar nuestras experiencias, nuestras subjetividades políticas.

El tema de interés de esta investigación surge, cuando reconozco y asumo mi sujeto político y lo atravieso con la creación de piezas sensibles, comprendo desde la creación el reconocimiento y me intriga por saber cómo se hace, cómo es que la creación es posible como lugar donde emerge el ser político.

Me parece importante ahondar en el reconocimiento de las subjetividades para que las personas se hagan conscientes del sujeto que son en la vida adulta y cómo llegaron ahí, qué cosas los han atravesado a todos para tener que tomar decisiones radicales, cómo la confrontación a las reglas impuestas en casa, a instituciones o a relaciones de poder en donde somos vulnerados somos vulnerados en medio de experiencias que nos han marcado y construyen nuestro sujeto político.

Una de las finalidades que fundamentan la presente investigación es la comprensión de los contextos sociales que habitamos desde nuestra individualidad y la relación con los otros, las comunidades juveniles empoderadas en pensamientos críticos y autogestionadas en proyectos educativos y artísticos que den la posibilidad de experimentar y reconocer la acción creadora desde la sensibilidad escrita, la ilustración y la gráfica que impulsan esa reflexión sobre lo que somos, y en lo posible, crear una propuesta de pensamiento y acción colectiva.

En los laboratorios de creación me encontré con un montón de retos, pero también asumí mi labor docente para lograr mediarlos, sacar el mayor provecho a los encuentros colectivos y lograr trabajar desde lo sensible para crear e investigar; lo que logré con mi investigación es poder generar el proceso de reconocimiento del sujeto y las subjetividades a partir de propuestas pedagógico - artísticas. Crear con las o los otros espacios de activación social y evaluarnos como docentes en formación.

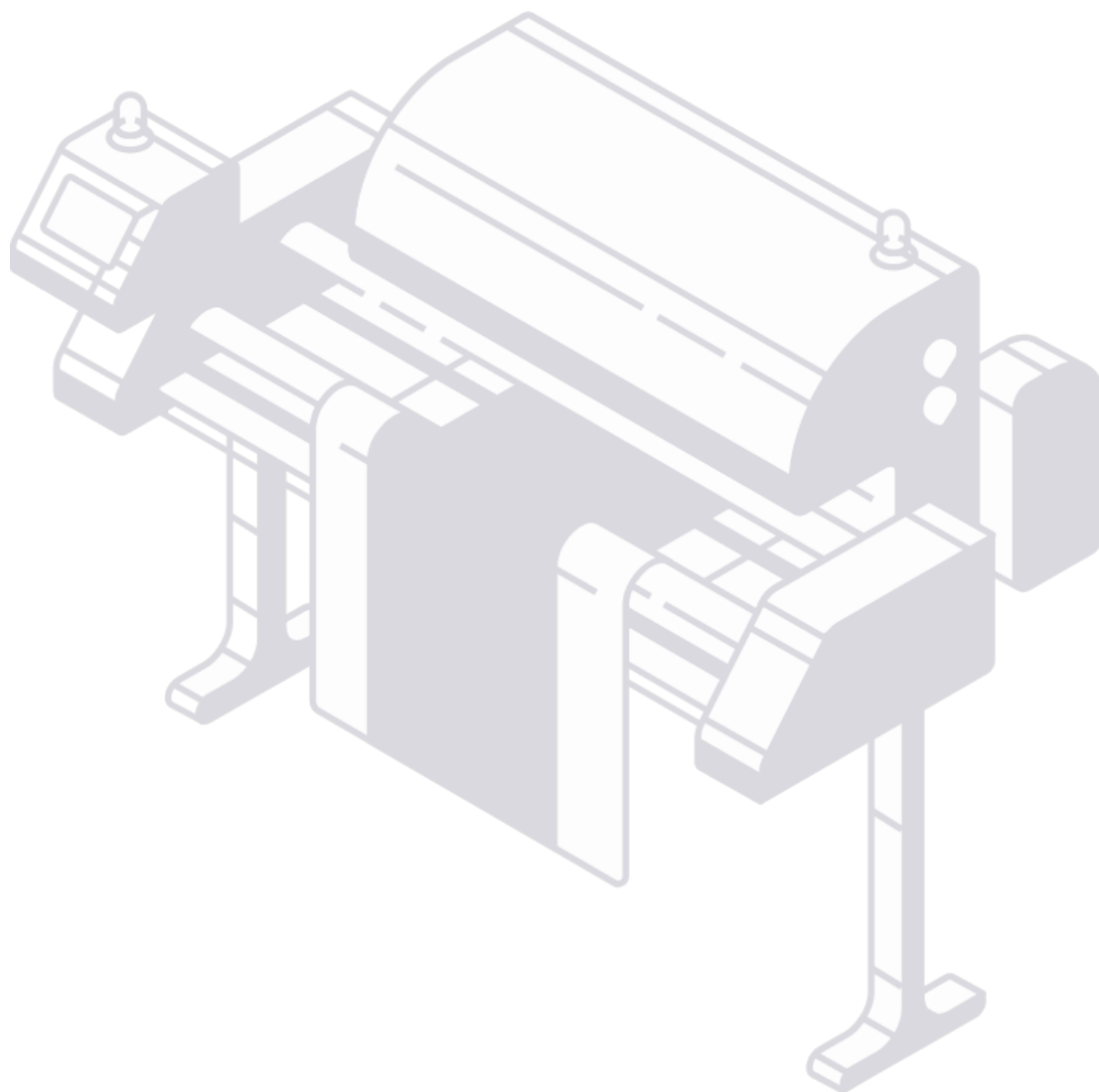

3. ESTADO DEL ARTE

En la búsqueda de algunos antecedentes para el trabajo de grado encontré relaciones con los siguientes procesos e intereses investigativos y artísticos; descubrí cinco grandes categorías que son: la subjetividad política, la acción social, la poesía, la gráfica, y los laboratorios de creación. Me permito abordar todo esto buscando una relación entre la educación artística, la gráfica y lo político en contextos colombianos y latinoamericanos, como ejes fundamentales de la investigación.

Empezaré por mencionar algunos textos y autores que se enmarcan en la subjetividad política, como un sistema abierto que constituye a un sujeto, en este caso desde lo político.

Samaddar (2014) plantea la emergencia del sujeto político, el autor menciona que el acto político y todo lo que eso conlleva para comprenderlo, cómo las situaciones cotidianas conflictivas desde las cuales emergen determinadas condiciones para la convivencia, el habitar y el desarrollarse socialmente. La emergencia del sujeto político, también puede y debe llegar a enfrentar las reglas políticas impuestas; “Las necesidades políticas motivaron una nueva reflexión, la subjetividad política devino una pregunta práctica en la sociedad... a saber ¿qué significa actuar en nombre de la libertad?, ¿qué significa actuar políticamente?” (Samaddar, 2014)

El sujeto político emerge como resultado de una determinada coyuntura de circunstancias conflictivas, “Situaciones” que crean “posiciones”. El sujeto político también puede ser aquel que no se reconoce como ciudadano, en situaciones como los refugiados, los trabajadores despedidos, los campesinos, los inmigrantes, las minorías perseguidas, los grupos o colectivos que demandan autodeterminación, o bien las mujeres reclamando autonomía y participación en la configuración política. Es decir que la ciudadanía no puede reconocerse en su unidad como sujeto político, esto también indica un fenómeno colectivo de la política como lo es la política de masas, que Samaddar define como un proceso de constitución consiente de sujetos políticos autónomos “el sujeto simboliza deseo, nuevas vías de escape y resistencia en dirección a una nueva existencia.” (Samaddar, 2014) los sujetos tienen una concepción del mundo, de su realidad, y afirman una visión propia sobre la política: buscan ser autores de la política en lugar de dejar que otros la determinen

la filosofía política en condiciones coloniales y poscoloniales llega a su momento más álgido, a saber, al desarrollo de una teoría de la acción –por la rebelión, la sedición, la protesta, la revuelta, la revolución, el desafío del monismo soberano con ideas alternativas de soberanía compartida... (Samaddar, 2014)

La emergencia del sujeto político está anclada también con la experiencia, las coyunturas, las situaciones cotidianas conflictivas y nos obligan a ser sujetos políticos, en colectivo, en comunidad e individuales; todo esto aporta a la construcción de sujetos y las subjetividades políticas, para comprender que es eso del sujeto político, cómo está inmerso en nuestro cotidiano y por qué es importante hacerse cargo de este sujeto político. Para reconocer estas experiencias que nos han atravesado y dan cuenta de esta subjetividad política y de las acciones que tengo como sujeto y como adulto.

Por lo tanto, el sujeto político no lo determina la política, ni las leyes políticas, ni las instituciones, lo determinan las coyunturas y la autonomía “la posibilidad de emergencia del sujeto político se debe, primero, a la presencia de condiciones bio-políticas en nuestra historia, y segundo, al hecho de que hasta ahora estas condiciones nunca han agotado la posibilidad de autonomía política” (Samaddar, 2014) . En conclusión, se comprende para esta investigación la experiencia como afirmación del sujeto político.

Por otro lado, Galvis, Molina y Pachón (2019) en “la poética de la acción social” (2019) que me ayudan a comprender la subjetividad política a partir del reconocimiento de la labor política en la educación comunitaria; esta investigación habla del reconocimiento de tres artistas, So-k, Flor y El soñador, y educadores comunitarios residentes en Funza; pues ellos con esta labor social del arte y la educación para la comunidad se enmarcan en contextos sociopolíticos presentando en sus trabajos artísticos y educativos una configuración de su identidad y su subjetividad política en esta comunidad.

La constitución es la relación mutua entre las personas y sus formas de vida esto quiere decir un carácter tanto del sujeto como de las prácticas sociales que dan modos a las formas de vida inteligibles que estila cada comunidad. Aquí se encuentran todos los elementos que hacen parte de las formas de vida comunitarias, como los rituales, las costumbres, su manera de concebir el mundo, sus gremios... (Galvis, Molina y Pachon, 2019, pág. 33)

A través de los procesos de creación que llevan a cabo los artistas, se reconocen tres puntos claves: el primero parte de su construcción propia de vida; el segundo, la entrega cultural en los procesos comunitarios y su construcción colectiva; y la tercera clave, es la pedagogía inmersa en sus procesos artísticos. Se basa también en reconocer el contexto y su reflexión, consiente de la realidad inmediata y todo lo que la atraviesa; esta idea se apoya en lo que se denomina Poética de la acción social:

“Martín Baró en torno a sus discusiones sobre la realidad, buscó dar un punto de principio, que se puede interpretar como inicio o como componente ético o moral, por su parte la realidad como sustento, quiere decir que no solo se parte de la realidad, sino que se transita por ella y es en ella en donde surge el cambio social o la liberación”. La poética de la acción social (Galvis, Molina y Pachon, 2019, pág. 22)

Por último, hablare del texto "Un poema es una cosa que será". Visceralidad, metalenguaje y renovación de la ruptura en Juan Gelman (Pontes, 2018) . El autor dice que a partir de la poesía y la enunciación de las personas desde sus subjetividades políticas cómo acto creativo se hacen posibles otros mundos, al poner la palabra en el papel y nombrarlos desde sus vivencias desde el cotidiano, las subjetividades y los contextos se perciben como objetos de experiencia sensible, existentes y explorables. En estos términos, la experiencia y la acción social del arte más tangible y concreta, la necesidad de expresión de Gelman se conecta con la realidad y subjetividad de un "nosotros", sujeto histórico y colectivo. En paralelo Maiakovski (1921), insiste en los resultados de una intervención social de la poesía. En correspondencia con estas afirmaciones, la propuesta investigativa aspira, a reconcomer el papel de la escritura poética como un lugar de expresión para la sociedad corroborando las dificultades del oficio y del cotidiano.

Estos tres aportes dan correspondencia entre lo teórico y lo práctico, cuando Samaddar (2014) habla de la emergencia del sujeto político y en la poética de la acción social vemos a dicho sujeto político en una comunidad haciéndose consciente de su subjetividad política por medio de sus acciones y su labor comunitaria. Y en, “Un poema es una cosa que será”, Pontes (2018) se destaca el reconocimiento de las subjetividades, las experiencias y lo político por medio de la palabra y la enunciación del sujeto.

Como segunda categoría tengo la acción social y tres investigaciones dan cuenta de ello; primero abordar “La Poética de la Acción Social” de Galvis, Molina y Pachon, (2019) psicólogos de la

Universidad de Cundinamarca. En esta investigación se hace un reconocimiento de las labores de 3 artistas comunitarios y su impacto social, hacen un estudio del poema y la creación de piezas poéticas que expresan su realidad en torno a la acción social y un reconocimiento de los aportes de los autores para situar los contextos colombianos y latinoamericanos.

Se parte desde los procesos comunitarios que llevan los artistas con el lugar que habitan y la relación teórica entre los procesos de subjetivación hacia la creación, la acción social y la investigación poética.

La segunda investigación es Rizoma, un camino hacia la construcción de nuestras propias memorias de Antonio Díaz (2022), licenciado en artes visuales. El autor habla de las artes circenses en una relación visual y política con las artes visuales, posicionando este lenguaje artístico entre lo político y lo educativo, el circo social como practicas escénicas y visuales se vinculan al trabajo desde la acción social comunitaria, a partir de las experiencias corporales en el circo y las artes visuales, enfocándose en su faceta educativa y política

En este caso la investigación se plantea específicamente la corriente del circo social, al ver una oportunidad de indagar acerca de cómo se construyen y se mantienen estas prácticas artísticas signadas por lo urbano, muchas veces por lo marginal, en las que predominan los jóvenes y su articulación en procesos sociales y políticos colectivos. (Díaz, 2022, pág. 19)

Y cómo tercer aporte de experiencias pedagógico-artísticas, presento el Taller 4 Rojo: colectivo que se sitúa entre la práctica artística y la lucha social de Carlos Granada, Nirma Zárate, Diego Arango, Umberto Giangrandi, Jorge Mora y Fabio Rodríguez.

Alejandro (Gamboa, 2008) El autor plantea el campo político del Taller 4 Rojo, como un colectivo que surgió en la década de los 70's creando grafica desde lo político, combinaba una producción plástica ligada a las organizaciones sociales y alejada de los circuitos convencionales del arte.

Sus obras no se vendían en galerías comerciales y solo eran exhibidas en sitios “capitalistas”, cuando su presentación fuera útil al proceso de liberación de la sociedad. En sus talleres convergían artistas, científicos sociales, estudiantes y trabajadores, convocados por el propósito de diluir la brecha entre el artista profesional y el hombre de a pie, brindando algunas herramientas técnicas necesarias para posibilitar la expresión plástica autónoma. Gamboa (2008) Haciendo la práctica artística como posibilidad de la intervención de la realidad y la participación en las luchas sociales.

Estas tres investigaciones tienen cabida en la acción social, ya que hacen referencia a acciones que dan sentido a una población o comunidad específica, en labores tanto educativas como políticas; establecen una influencia entre las percepciones de cada individuo y el impacto social que tienen sus propuestas artísticas. La acción social tiene que ver directamente con mi tema de investigación ya que, se enmarca en las labores políticas comunitarias y la subjetividad política como parte de las expresiones gráficas.

Mi tercera categoría es la poesía, para esta categoría hablare del texto "Un poema es una cosa que será". Visceralidad, metalenguaje y renovación de la ruptura en Juan Gelman, (2018). Comprendiendo la visceralidad como: un sentimiento profundo e incontrolado, y el metalenguaje como: un lenguaje específico para hablar o describir una lengua.

Este artículo hace un acercamiento a la poética de Juan Gelman desde algunos ejes centrales de su escritura, considerando la correlación entre visceralidad y metalenguaje. Además de hacer un análisis lingüístico y de las vanguardias de su escritura se presenta una relación con otros dos poetas: Vicente Huidobro (poeta chileno) y Vladímir Maiakóvsk (poeta ruso); todos con una forma escritural a partir de las vanguardias vinculados en el mismo eje de la escritura poético-política (poesía política). La poesía de Gelman hace una conexión entre la vida y el lenguaje; para él, no es posible concebir la una sin la otra, refuerza la correspondencia entre el discurso poético y las demás vivencias, el autor ve la palabra como una estrategia para dar una concepción a nuevos mundos.

En el mismo sentido, la palabra nunca es neutral, en cualquiera de sus aplicaciones: "Cada palabra tiene el aroma del contexto y de los contextos en que ha vivido intensamente su vida desde el punto de vista social; todas las palabras y las formas están pobladas de intenciones. (Pontes, 2018, pág. 108)

En esta categoría abordaré lo gráfico desde dos grandes exponentes de la gráfica política, el primero es una investigación de Alejandro Gamboa sobre el Taller 4 Rojo. Gamboa se posiciona desde el arte político: lo que entendemos como arte político es ver que los artistas desde la creación toman partido frente a la situación sociopolítica, el arte para la acción directa, evidenciando la posibilidad que tiene el arte de vincularse con la práctica política; la práctica artística como posibilidad de la intervención de la realidad y la participación en las luchas sociales. En los años 70 hubo un auge en la revolución luego del bipartidismo y los medios artísticos se tomaron para generar contenido revolucionario o reaccionario a la nueva violencia emergente y las coyunturas que atravesaba el

país, se llevó a una radical transformación de las formas de construir sentido. El artista gráfico se sintió testigo de su época, desde su lenguaje expresa resistencia y se logra la implementación del grabado como forma de impresión, con la idea de una masiva reproductibilidad y con la opción de grabar desde las coyunturas políticas para lograr una intervención en la práctica social; llega después la serigrafía sobre los 70 como una forma muy similar de impresión y es aquí cuando llega el “cartel” más reaccionario y denunciante, aquí toma más auge el Taller 4 Rojo que va más por estas orientaciones políticas; sin enunciarse nunca desde un partido político el Taller 4 Rojo siempre tuvo orientaciones de izquierda o revolucionarias.

El Taller 4 Rojo siempre creaba gráfica en pro de generar un diálogo con las imágenes, ejemplo:



Imagen 1: Agresión al Imperialismo, serie compuesta por 3 piezas taller 4 rojo.

Y el segundo exponente es Felipe Muñoz más conocido como Xilotrópico con: Exhibición: “Con la esperanza Intacta” –Muestra gráfica por la revuelta permanente en todo el continente Xilotrópico: grabando huella a huella los destellos que iluminan un continente posible (2022).

Este artículo aborda el recorrido de distintos procesos gráficos del artista Felipe Muñoz (Chileno) quien desarrolla instancias colectivas de creación, organización y lucha social, en donde aborda los temas de la población y el territorio, la pedagogía y el activismo, la universidad, la pegatina y la venta ambulante. A través del cartelismo político Muñoz entrelaza imágenes y sujetos, responde a la necesidad de ofrecer una reflexión, una idea o conceptualización sobre las imágenes que

permiten la enunciación desde diferentes contextos y las luchas propias que atraviesa nuestro continente, las cuales hace visible en la gráfica. El artista muestra las caras de las minorías sociales y acompaña las imágenes de palabras pertenecientes a sus luchas vinculadas a los pueblos originarios, todo esto como proceso colectivo y participativo en y con las comunidades. “Los retratos surgen de las colonias urbanas y los ejercicios de pedagogías críticas, de las poblaciones y de los encuentros con aquellos cuerpos que son atravesados -como el propio cuerpo- por las injusticias que son respondidas con lucha, resistencia, alegría y creatividad.” (Muñoz, 2022 29 abril)

Tanto Xilotropico como el Taller 4 Rojo crean gráfica desde lo político y se piensan el arte de maneras muy cercanas, vinculado a los contextos comunitarios y pensando en lo público, en la práctica social y la producción colectiva, en pro de crear gráfica desde el sujeto político, por, para y con el otro o el contexto. Crear gráfica política desde el sujeto político, reconociéndolo y plasmándolo desde la poética y la ilustración y, en lo posible, crear en colectivo donde convergen las experiencias individuales. También aporta a la ejemplificación de la gráfica para y en compañía de; puede ser en compañía de la poesía significadora y la imagen política.

Para finalizar, la última categoría que voy a abordar son los laboratorios de creación desde 3 de los textos mencionados anteriormente que son:

Exhibición: “Con la esperanza Intacta” –Muestra gráfica por la revuelta permanente en todo el continente Xilotrópico: Grabando huella a huella los destellos que iluminan un continente posible (2022) En donde se aborda la educación por medio de laboratorios de creación; como un proceso que impulsa el aprender, una manera de representarnos desde las entrañas a través de la práctica educativa de manera horizontal, colaborativa, reflexiva e intuitiva.

El segundo documento, es Rizoma, un camino hacia la construcción de nuestras propias memorias de Antonio Díaz; Antonio trabajó los laboratorios de creación con la comunidad del circo de Bogotá y menciona la cultura visual y la educación como campos del reposicionamiento del sujeto, a partir de los cuales sucede la deslocalización de la mirada como fomentadores del desarrollo de la identidad del sujeto, su trabajo brinda herramientas que permitan comprender el mundo desde diversas miradas.

Creemos que, para la educación artística, una idea principal es insistir en que la identidad es el desarrollo de una articulación del sujeto con un colectivo social respecto de asumir, y también poder cambiar, una serie de representaciones de significado acerca de cómo se concibe el mundo cotidianamente. (Miranda, 2010, pág. 9)

Es así que, desde la cultura visual y las artes, se intenta aportar a la construcción de memorias y nuevas narrativas desde el trabajo colectivo.

Y por último, esta Gamboa con el Taller 4 Rojo (2008); este trabajo logro expandir cierta relación con la práctica social, la concepciones de la producción colectiva, el rechazo a los espacios tradicionales del arte y el intento de superación de la división creador-receptor, además de la generación de una educación social comunitaria; fue un colectivo de creación gráfica significativo para la renovación de la cultura visual en Colombia, más que lograr el desmonte de la cultura dominante plantea una incidencia social en lo político, posibilitando discusiones sobre el arte de la burguesía que se plasmó en escenarios públicos.

De estos tres espacios que abordaron laboratorios de creación me ayudan consolidar una propuesta pedagógico-artística como parte del trabajo reflexivo sobre las prácticas pedagógicas en Artes Visuales, cuya finalidad es la comprensión del quehacer práctico y metodológico de los laboratorios de creación, donde no se opta por la realización técnica meramente sino más bien por el proceso social y político que estos procesos creativos implican.



4.Marco teórico

“Temo que el ruido devorador y desafiante del capital, nos quita el grito, nos deje sin llanto Y aunque la soledad es una vieja conocida, la vida, mi vida, sus afectos, sin sus presencias abrigadoras y sus cercanías coloridas perdería su trinchera.” Azul 2023 (Laboratorios de creación)

4.1Subjetividad política:

Zemelman (2010) plantea la subjetividad política de cada sujeto de manera individual y colectiva, partiendo de la construcción social e histórica, los contextos y coyunturas que atraviesan los sujetos para la misma, posicionándolo en el espacio tiempo, como las condiciones sociales, económicas e históricas que atraviesan los sujetos al largo de su vida y como se despliegan en las mismas. Por su parte, Merino (2010) propone que:

No es posible pensar en ningún tipo de estructura social, económica o política, como tampoco cultural, si no es como resultado de la presencia de sujetos en complejas relaciones recíprocas en cuanto a tiempos y espacios; lo que implica tener que enfocar los procesos como construcciones que se van dando al compás de la capacidad de despliegue de los sujetos, los cuales establecen entre sí relaciones de dependencia recíproca según el contexto histórico concreto (Merino, 2010, pág. 356)

Las relaciones sociales se dan en respuesta a sus contextos inmediatos, no transitan en una sola vía; se pueden dar partiendo de espacios y lugares concretos, de hechos socio-históricos, científicos o tecnológicos, de manera enfática en un solo contexto o transversal entre los que atraviesan al sujeto para “pensar la realidad conformada por espacios de despliegue, pues lo que llamamos dinámicas sociales son una manifestación de estos despliegues y de cómo se pueden transformar en diferentes tipos de capacidades de construcción.” (Merino, 2010, pág. 357).

4.1.1 Subjetividad política y la experiencia:

Es aquí donde entra la experiencia en función de las subjetividades, pues estas dinámicas sociales y espacios de despliegue se convierten en significados para los sujetos, en el momento en que los atraviesan y se convierten en experiencia (Castoriadis, 1986-1987) también hace un aporte a sus

subjetividades individuales y colectivas, comprendiendo el espacio tiempo de una manera con el otro y apropiándolo de una manera diferente desde lo singular, es decir su propio sujeto; “el acontecimiento es precisamente lo singular” (Larrosa, 2016, pág. 10). Ahora bien, entendiendo la experiencia como ese acontecimiento que me atraviesa y significa algo para mí; cómo ese acto que nos puede suceder en colectivo, pero que para mí significa algo de manera particular, individual; “La experiencia se abre a lo real como singular, es decir, como inidentificable, como irrepresentable, como incomprendible. Y también como incomparable, como irrepetible, como extraordinario, como único, como insólito” (Larrosa, 2016, pág. 10).

El instante en que el espacio lo marca y denota una experiencia desde ahí “el “principio de irrepetibilidad”. Si un experimento tiene que ser repetible, es decir, tiene que significar lo mismo en cada una de sus ocurrencias, una experiencia es, por definición, irrepetible.” (Larrosa, 2016)

Según (Larrosa, 2016) la experiencia del lenguaje, del pensamiento y de la sensibilidad son las formas profundas y transformadoras de la relación con el mundo, con uno mismo y con los otros. Es el lugar donde el sujeto se transforma. Implica una apertura a la escucha, al silencio, al sentido, no simplemente al uso del lenguaje para decir cosas. La experiencia del lenguaje es dejarse afectar por las palabras, habitar el lenguaje, dejar que el lenguaje nos toque, nos desestabilice o nos revele algo.

Además de una práctica que concierne, básicamente, a la comprensión de textos, la lectura puede ser una experiencia. Una Experiencia de lenguaje, una experiencia de pensamiento, y también una experiencia sensible, emocional, una experiencia en la que estén en juego nuestra sensibilidad, eso que llamamos sentimientos (Larrosa, 2016, pág. 5)

En el momento en el que me interpela una lectura se vuelve experiencia, tal vez no por lo que se lee si no por la sensibilidad que la lectura genera en mí, la apropiación de los contenidos y la interpretación de los sentimientos del otro, del escritor a través del texto; es por eso que la experiencia es única e irrepetible, porque no todos sentimos lo mismo y no sentimos lo mismo siempre.

Desde la pedagogía comprender la experiencia es entender que no hay nada determinado; la experiencia surge para nosotros como docentes y no para ellos; para los jóvenes son sus primeros rasgos de aprendizaje y de apropiación para su desarrollo, que genera un significado, pero en pro del desarrollo humano; “La verdad de la infancia no está en lo que decimos de ella sino en lo que

ella nos dice en el acontecimiento mismo de su aparición entre nosotros como algo nuevo.” (Larrosa, 2000, pág. 11). Aquí prima la singularidad como eso extraordinario que se nos presenta en un niño y eso que le pasa, le sucede o se le presenta al niño como extraordinario “Un niño alcanza lo verdadero en el instante mismo en que aparece como alguien singular e irrepetible” (Larrosa, 2000, pág. 12).

Entonces, en el aula o en los encuentros que tenemos con los jóvenes, la experiencia es para nosotros, que estas vivencias nos enseñan y sucede “esto que me pasa” con el otro que lo determina experiencia y no podemos determinar así creamos saber cómo funcionan las infancias, que en realidad no está del todo determinado; como sucede con la planeación de las clases, puede haber un anticipado, ejemplo pero en realidad lo determinan los hechos de lo que sucede en el momento en el aula, y es ahí donde está la experiencia.

Ahí está el vértigo: en cómo la otredad de la infancia nos lleva a una región en la que no rigen las medidas de nuestro saber y de nuestro poder. En tanto que encarna la aparición de la alteridad, la infancia no es nunca lo que sabemos (es lo otro de nuestros saberes), pero sin embargo es portadora de una verdad que debemos ponernos en disposición de escuchar; no es nunca la presa de nuestro poder (es lo otro que no puede ser sometido), pero al mismo tiempo requiere nuestra iniciativa; no está nunca en el lugar que le damos (es lo otro que no puede ser abarcado), pero debemos abrir un lugar que la reciba. (Larrosa, 2000, pág. 5)

La educación es la forma en que el mundo recibe a los que nacen. Responder es abrirse a la interpelación de una llamada y aceptar una responsabilidad. Recibir es hacer sitio: abrir un espacio en el que lo que viene pueda habitar, ponerse a disposición de lo que viene sin pretender reducirlo a la lógica que rige en nuestra casa. (Larrosa, 2000, pág. 7)

Desde la experiencia y la investigación: “Esto supone que el sujeto de la experiencia –y de la investigación de la experiencia– no juzga ni pretende hacer de la realidad otra cosa de lo que es.” (Reyes, 2014)

4.1.2 Subjetividad política y memoria:

Las subjetividades políticas también están íntimamente ligadas con la memoria, que va de la mano con la experiencia. La memoria tiene tres elementos base para comprenderla, que son: los hechos (vivencias), los espacios (lugares de los recuerdos), y la temporalidad (continuidad o discontinuidad de las experiencias), esto permite ser articulado con la experiencia en la que se

evidencian procesos de construcción individuales y colectivas (pollak, 1992), no solo por las implicaciones individuales que la psicología ha logrado mostrar con claridad, sino por las implicaciones colectivas a nivel político, (Jelin, 2001); (Connerton, 1996); (Todorov, 2000)

La subjetividad se configura en la medida en que al recordar y olvidar se le da sentido a lo acontecido, pero, en esa medida, se le da una recepción a la manera de ser y de obrar de cada sujeto e incluso, le permite definirse, es decir, configurar su identidad, pues en la línea de los aprendizajes sociales, la memoria actúa como sustrato para la elaboración de referentes simbólicos, de significados y trayectorias de las prácticas de los sujetos desde donde se consolidan, fracturan, transforman referentes identitarios y procesos de subjetivación (Di cori, 2002)” (Cristancho, 2012)

4.1.3 Subjetividad política y sujeto político:

Cada sujeto a partir de sus experiencias es o se convierte en un sujeto político, esto justificado a través de las coyunturas que atraviesa, el sistema político en el que vive y la política de masas a la que se acoge, pues el sujeto político no lo determina un partido político o es una decisión del otro, el sujeto político es determinado por las decisiones críticas en función de la experiencia de las coyunturas de cada persona “El conflictivo proceso de la política, la construcción de la demanda colectiva, y el conjunto de determinadas circunstancias específicas de las cuales emerge el sujeto político en la historia moderna colonial y poscolonial. Nos proveen de “situaciones”. (Sammadar, 2014)

El sujeto político no emerge a través de discursos o el pensamiento ideológico de un gran filósofo, ni siquiera del texto sagrado llamado Constitución; sino que es resultado de una determinada coyuntura de circunstancias conflictivas. “Situaciones” que crean “posiciones”. Al discutir el sujeto político, hacemos referencia tanto a las “situaciones” como a las “posiciones”. (Samaddar, 2014)

“podemos ver cómo el sujeto político está “sujet(ad)o” a cierta configuración política, pero consciente de la sujeción quiere someter la política a su propia visión, es decir, ser autor de esta política.” (Samaddar, 2014)

El sujeto político va anclado evidentemente a la experiencia y las vivencias que determinan la misma; esto complementa la subjetividad política a través de la una línea temporal o histórica de vida, de eventos históricos de los lugares que habitan los sujetos. Por lo tanto, la emergencia del sujeto político se determina con los siguientes puntos: la función crítica del sujeto, poner esto en

función de lucha con relación a las coyunturas que atraviesa las comunidades, esto viene a convertirse en algo colectivo y material desde el hacer, desde las acciones.

Entonces la subjetividad política surge desde las experiencias que tenemos a raíz de nuestras vivencias y todo lo que interpela, como el sistema capitalista y, patriarcal; los lugares y espacios que habitamos, nuestro desarrollo de vida, nuestros gustos, etc. Cómo los traemos a la memoria y cómo nos marcaron de manera singular y colectiva. Los procesos sociales e históricos enmarcados en el mismo espacio tiempo y los procesos macro y micro históricos de los que hacemos parte, nuestro sujeto político y cómo esto deja una marca en la historia propia, local y global.

4.2 El sujeto social y político:

El escenario en América Latina y en Colombia ha estado marcado por diversos aspectos tales como: la independencia, la colonización, la lucha por la democracia y la justicia social. Hemos atravesado coyunturas como, la opresión, la explotación laboral (o del recurso humano); la explotación de recursos naturales y la imposición de políticas económicas neoliberales, sin embargo, también ha habido una resistencia activa por parte de la población, de los sujetos sociales y el surgimiento de un accionar social y político en los nuevos movimientos sociales. En esta categoría se propone analizar lo que es un sujeto social y político, como se configura, como surge la activación social y la relación que tiene esto con lo político.

4.2.1 El sujeto social y la acción social:

Los grupos sociales hablan desde sus lenguajes estéticos y se manifiestan desde su cultura, sus contextos, sus experiencias, sus saberes, sus costumbres y desde ahí también narran estos procesos de emancipación y de lucha, “la emancipación por la que se lucha, tiene como objetivo transformar lo cotidiano de las víctimas de la opresión aquí y ahora y no en un futuro lejano.” (Santos, 2001, pág. 178) Se identifican desde unos lugares, saberes y lenguajes como colectivo y se manifiestan como un cuerpo de lucha y de resistencia. Desde ahí, el proceso de emancipación de un grupo social es la autonomía en la toma de decisiones de una sociedad que los involucra directamente a ellos, pero que no los involucra directamente con la política, entonces ellos reclaman su derecho a ser reconocidos como iguales y a participar en la toma de decisiones que afectan sus vidas, a través de movimientos sociales, protestas, activismos y formas de resistencia. Lo político es el escenario

donde los sujetos fuera de la política tienen el lugar de la palabra, que trasciende las fronteras institucionales y se manifiesta en una variedad de contextos sociales y culturales.

Primero hay que comprender que es un sujeto social; el sujeto social es un individuo que hace parte de una sociedad, es decir, que hace parte de una colectividad y se enuncia como sujeto desde allí, desde sus costumbres, sus lenguajes y también sus experiencias en colectivo con ese grupo de individuos, también como las coyunturas que los han atravesado históricamente y socialmente.

De ahí lo absurdo de la oposición individuo/sociedad, puesto que lo que denominamos individuo es la sociedad en su forma concreta, "material", "real". Es así porque el individuo es un producto de la sociedad, una fabricación social mediante la cual la sociedad se perpetúa y existe realmente (Castoriadis, 1986-1987, pág. 38)

Las coyunturas que delimitan la acción social y o el accionar del sujeto social son una contestación al orden social (parámetros establecidos por las instituciones); el accionar social y político, en un sentido da rectificación a las leyes sociales establecidas, reconociéndolas como existentes, pero al mismo tiempo oponiéndose a las mismas, transgrediéndolas con el fin de transformarlas para crear una igualdad de derechos en pro de ese sujeto o sujetos sociales dentro de una sociedad constituida, teniendo en cuenta las necesidades del contexto de estos individuos. Entendemos también la acción social por cualquier acción llevada a cabo por estos individuos que toma en cuenta las acciones o reacciones de otros individuos en la sociedad y que tiene algún tipo de impacto en el contexto social y que los afectan directamente a ellos como sujetos. Según Castoriadis (1987) el paso del tiempo (o el avance del mundo o sociedad) o de las coyunturas que se presentan en ese tiempo es lo que da paso a la transformación social o la transformación de los sujetos sociales para un avance de la sociedad, el sujeto no es simplemente un producto de la sociedad o un objeto de las estructuras sociales, sino que es un agente activo que participa en la creación y la transformación de las instituciones y la sociedad. "Estamos obligados, pues, a postular una facultad creadora del campo histórico-social, a saber, colectividades humanas anónimas, que hacen ser instituciones que les permiten existir como colectividades." (Castoriadis, 1986-1987, pág. 24)

4.2.2 El sujeto social y su realidad inmediata:

La existencia de un sujeto establece una relación con la realidad, que favorece la transformación de la misma en la dirección de los procesos sociales coherentes con las afectaciones o coyunturas de los sujetos y de los entornos que los sujetos habitan, es de ese modo que sus actos dan cuenta

de la voluntad social particular; es entonces que la apropiación del presente construye el futuro y pensarse el futuro construyen las acciones sociales del presente.

Es gracias a los proyectos que el sujeto establece una relación con la realidad, que se apoya en su capacidad de transformar esa realidad en contenido de una voluntad social, la cual, a su vez, podrá determinar la dirección de los procesos sociales. Así, hechos potenciales podrán ser predeterminados gracias a la acción de una voluntad social particular. En este contexto, la apropiación del presente deviene un modo de construir el futuro y, a la inversa, un proyecto de futuro, protagonizado por un sujeto, se transforma en un modo de apropiación del presente. En realidad, el sujeto será realmente activo sólo si es capaz de distinguir lo viable de lo puramente deseable, es decir, si su acción se inscribe en una concepción del futuro como horizonte de acciones posibles. (Zemelman, 2011, pág. 38)

Dentro de la acción social se pueden posibilitar dos campos de acción, la acción contextual o territorial y la acción estructural, estos dos lugares de enunciación - acción de los sujetos provienen de las problemáticas o necesidades que atraviesan; no obstante la acción contextual hace parte de generar cambios en el territorio o en sus contextos más pertenecientes a su trabajo en sociedad, y la acción estructural hace parte de generar también cambios para el territorio y la población pero desde la estructura gubernamental que los acoge y posibilita sus derechos, esta acción estructural es en pro de mejorar su calidad de vida.

Si se pretende captar el movimiento de lo real, no se debe olvidar el dinamismo que caracteriza a los procesos reales; es por eso que nos referimos a la necesidad de distinguir procesos que poseen un dinamismo de transformación estructural, en el sentido de que su movimiento es independiente de la praxis social, de aquellos que constituyen una manifestación de la praxis de los sujetos sociales. A los primeros los denominaremos dinamismos estructurales y, a los segundos, dinamismos coyunturales. (Zemelman, 2011, pág. 44)

Entonces, normalmente esta acción estructural se da por parte de los políticos o las organizaciones de representación estatal pero la acción social tiene que estar directamente vinculada a los contextos y los territorios u organizaciones políticas, no se puede dar por hecho necesidades sin antes hacer un trabajo social y entender la realidad de los sujetos. Entender el presente y las acciones enmarcadas dentro de un espacio-tiempo, es decir que la acción social de hoy es posible en este lugar o contexto en específico con problemáticas específicas pertenecientes a este espacio y a este momento dado, es entonces así que se establecen las relaciones entre espacio y tiempo de los

procesos sociales, tanto como de las prácticas de los sujetos y los procesos estructurales pensados a largo plazo y una temporalidad más distante mediante la identificación de sus problemáticas o necesidades. Los sujetos se enmarcan desde la práctica antes que, desde la teoría, la acción de hacer algo, de pensarlo y de ejecutarlo, propicia unos espacios de encuentro, de aprendizaje y de organización dados por el mismo espacio - tiempo y por las coyunturas que es el primer acercamiento que tienen los sujetos a la definición teórica o ideológica de la acción social, es el resultado de sus experiencias colectivas e individuales.

Esta manera de conocer el presente intenta delimitar el significado específico de un problema al superar la definición teórica, ideológica o el resultado de la experiencia que se tenga del mismo, lo cual puede hacerse mediante la reconstrucción de su contexto real. (Zemelman, 2011, pág. 50)

La teoría funciona debido a las relaciones posibles que se da entre la realidad como articulación de procesos, estas relaciones se dan gracias a los sujetos - espacio - tiempo y la teoría es la que se adapta a ellas, es decir una teoría es posible gracias a eso que sucede sin que se denote o se diga que debe suceder; más bien la teoría es lo emergente después de esa acción social en ese espacio – tiempo.

4.2.3 El sujeto social, la transformación y activación social:

Los accionares políticos y el trabajo político en Latinoamérica se piensa en nuevas u otras formas de vida, pensándose una transformación social y un bienestar ambiental, cultural y económico para los sujetos sociales, transformando desde la cotidianidad por un mundo y una calidad de vida diferentes; dejando de lado los grupos sociales focalizados y trabajando en comunidad por un bien más grande.

los protagonistas de estas luchas no son las clases sociales, son grupos sociales, a veces mayores, a veces menores que las clases, con contornos más o menos definidos en función de intereses colectivos, a veces muy localizados, pero potencialmente universalizables. Las formas de opresión y de exclusión contra las cuales luchan no pueden, en general, ser abolidas con la mera concesión de derechos, como es típico de la ciudadanía; exigen una reconversión global de los procesos de socialización y de inculcación cultural y de los modelos de desarrollo, o exigen transformaciones concretas, inmediatas y locales (Santos, 2001, pág. 180)

La acción colectiva en América Latina tiene un mayor impacto que la conformación de movimientos sociales, a nosotros nos atraviesan coyunturas como sociedad y nos afecta también

como clases sociales, pero la movilización surge de la organización y la comunicación de los lenguajes que usamos. Las reivindicaciones locales – globales terminan por hacerse a modo de petición al Oado y en los términos en que el estado tiene que concebirlas, ya que es su deber brindar una legitimidad de derechos que prioricen la vida de los sujetos y sus contextos.

Según Fals Borda (1988) la activación social no puede entenderse sin considerar la historia de exclusión y resistencia de los sectores populares. Los campesinos, los trabajadores, los pueblos indígenas y las mujeres han sido protagonistas de una lucha constante por el reconocimiento de sus derechos y la transformación estructural de la sociedad. “Que la investigación social y la acción política, con ella, pueden sintetizarse e influirse mutuamente para aumentar tanto el nivel de eficacia de la acción como el entendimiento de la realidad.” (Fals-Borda, 2009, pág. 273) La activación social ocurre cuando las comunidades toman conciencia de su situación y generan estrategias de acción colectiva. Es allí también de donde parte la construcción de conocimientos y la formación del sujeto político, desde las experiencias personales.

En este sentido, el conocimiento popular juega un papel fundamental: las comunidades poseen saberes que, cuando se articulan con herramientas políticas y organizativas, permiten generar cambios reales. “Como era de esperarse, las tendencias o procesos aparecían simplemente como actos sucesivos válidos para contextos inmediatos, que podían eslabonarse unos a otros para dar dirección a un cambio y sentido a una transformación social de mayor alcance.” (Fals-Borda, 2009, pág. 270)

Los movimientos sociales latinoamericanos han demostrado que la activación social no responde a un solo modelo. En algunos casos, ha tomado la forma de sindicatos obreros, de comunidades indígenas, de mujeres, de jóvenes, de docentes, entre otros. Lo que tienen en común es la capacidad de generar nuevas formas de organización y participación que desafían las estructuras tradicionales de poder.

4.2.4 Accionar social y político desde la gráfica:

El campo de la gráfica política en Colombia y Latinoamérica se presenta como un espacio donde el arte y/o las técnicas artísticas de reproducción se entrelazan con el espacio público para dar una apertura a la acción social y política en donde se resignifican estos espacios con el fin de desafiar las narrativas o discursos dominantes.

Según Aladro-vico Jivkova-semova y Bauley (2018) el arte se convierte en un lenguaje disruptivo capaz de intervenir directamente en los espacios urbanos. “El artivismo transforma los muros, plazas y calles en soportes de crítica social, donde el arte se vuelve un medio para la movilización y la reconfiguración del espacio público” (Aladro-Vico, 2018, pág. 108)

Jacques Rancière (2000) afirma que “la división de lo sensible fija quienes pueden ver y quienes pueden hablar en el ámbito común, delimitando así las fronteras de la participación” (Rancière J. , 2000, pág. 5); al intervenir lo visible, la gráfica política no solo reconfigura el territorio, sino que también desafía las barreras de exclusión y los discursos tradicionales, permitiendo a esas otras voces o contextos marginados ser escuchados y vistos. El artivismo integra al individuo en la construcción simbólica de la realidad, alejándolo de las posiciones pasivas a las que la comunicación global, las tecnologías digitales o publicidad y el adoctrinamiento político conducen” (Aladro-Vico, 2018, pág. 15), en Colombia el accionar social y político desde la gráfica se convierte en una herramienta para la educación y para el cambio vinculando la participación del creador y espectador.

Las ciudades se pueblan de espacios reconquistados para la expresión. Los géneros, los modos expresivos, las herramientas de comunicación, que una transcodificación masiva ha fundido en un nuevo espacio común, ponen la base para la experimentación y transformación de los modos de comunicar. (Manovich, 2005, pág. 10)

En el contexto de la gráfica y el espacio público en Colombia se relaciona con las diferentes prácticas de artivismo o arte urbano en donde, muros, carteles, y otras intervenciones visuales en el espacio público, reconfiguran el entorno y se vuelven espacios vivos de discusión, de denuncia, de memoria de las luchas sociales o lugares de conmemoración de movilizaciones o personas asesinadas a manos del estado.

Las artes pueden ser percibidas y pensadas como artes y como formas de inscripción del sentido de la comunidad. Estas formas definen la manera en que las obras o performances “hacen política”, cualquiera que sean por otro parte las intenciones que ahí rigen los modos de inserción sociales de los artistas o la manera en que las formas artísticas reflejan las estructuras o los movimientos sociales (Aladro-Vico, 2018, pág. 12)

El arte funciona no solo como expresión, sino también a modo de enunciación y herramienta para la acción política, es también el reflejo de los contextos y coyunturas que atraviesan los y las artistas en donde se reflejan las luchas o movimientos sociales y accionar colectivo.

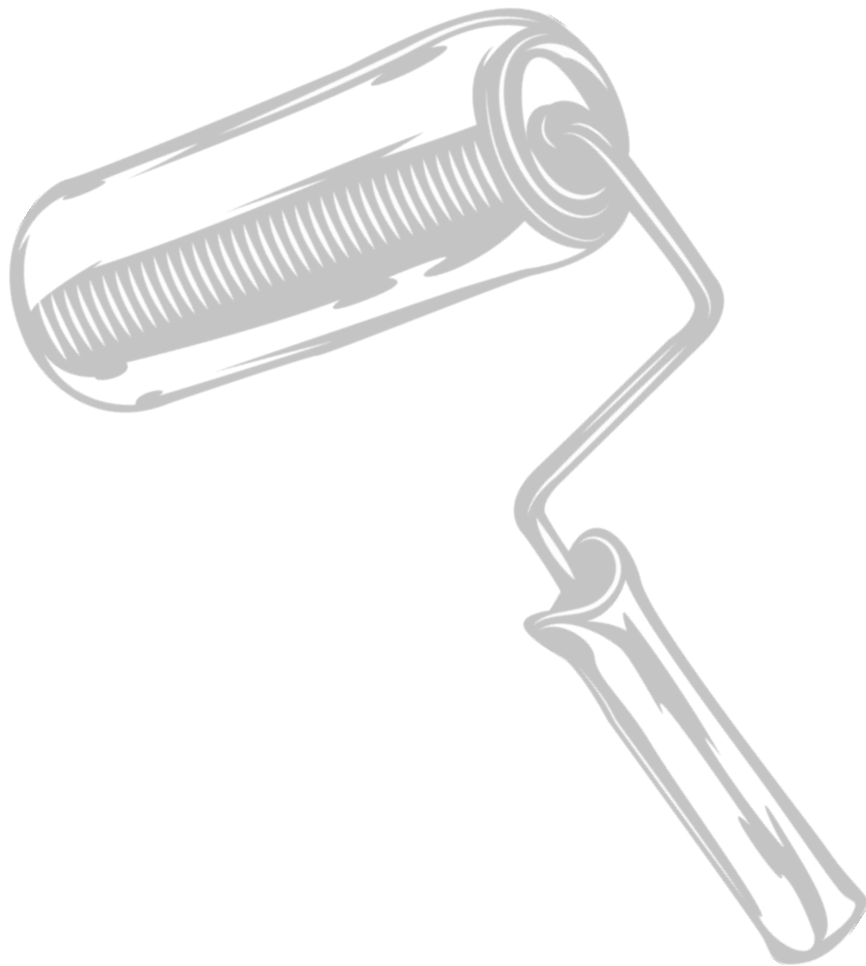

5. Metodología

“(…)Es siempre hacer para el que viene, para el que esta, hacer piecito, desde lo que yo hago con amor, para entregar y construir una parte de mí, de mi alma, del mundo, como los otros lo hacen con sus manos y su corazón.” – Zanahoria, cospire. 2021

Teniendo en cuenta la práctica pedagógica reflexiva como una modalidad de trabajo de grado de la Licenciatura en Artes Visuales de la Universidad Pedagógica Nacional, la cual busca tener una reflexión profunda sobre un espacio donde se ponga en práctica la experiencia educativa, la reflexión de está y las artes visuales.

La presente investigación busca las posibles reflexiones que podamos encontrar en los laboratorios de creación titulados “El poder de la palabra” Realizados en el periodo 2023-2 y 2024-1 con jóvenes universitarios que habitan la ciudad de Bogotá; es importante encontrar un vínculo entre los espacios, los actores sociales, los conocimientos teóricos y prácticos propuestos en el espacio y que puedan surgir del mismo, tanto de los participantes, como de docente acompañante, quien propone y lidera los espacios de formación- creación.

Lo anterior responde al método cualitativo según Quecedo y Castaño (2003) como el tipo de investigación que da cuenta de datos o información descriptiva que podamos encontrar en el desarrollo del presente trabajo como los diálogos, la conducta, la reflexiones, las creaciones sensibles, entre otros; los participantes y el reconocimiento de su subjetividad en medio de los encuentros en el espacio de los laboratorios.

El presente desarrollo tiene un enfoque metodológico desde el paradigma socio crítico, vinculado directamente a la práctica pedagógica reflexiva; entendiendo que el paradigma socio-critico (Gonfiantini, 2023), parte de un enfoque social desde los participantes; resalta la toma de consciencia de los individuos sobre su posición en la sociedad y su capacidad para cambiarla; buscando una visión crítica de la realidad social.

En el ámbito de la educación, se utiliza una pedagogía crítica basada en el paradigma sociocrítico. Esta pedagogía busca desarrollar el pensamiento crítico de los estudiantes, fomentar su participación activa y promover la conciencia de las desigualdades y la injusticia social. (Gonfiantini, 2023, pág. 16)

Considerando el diálogo y la comunicación como herramientas importantes para el desarrollo del pensamiento crítico y la transformación social, es importante para el presente proyecto el intercambio de ideas y perspectivas de las realidades sociales, políticas, económicas y culturales de los individuos; la palabra, en sus diferentes manifestaciones, ya sea oral o escrita cobra un papel importante en el pensamiento crítico; y es un pilar fundamental en el proyecto ya que se convierte en un mecanismo de reflexión para la activación del pensamiento crítico sobre las realidades sociales de cada individuo; impulsando así la búsqueda de nuevas formas de acción en la sociedad. Según (Zemelman, 2001) Se entiende al pensamiento como una postura, como una actitud que cada persona es capaz de construirse a sí misma frente a las circunstancias que quiere conocer.

Bajo esta perspectiva metodológica, la propuesta converge en el planteamiento y diseño de los laboratorios de creación entorno a la escritura, la potencia poética y la creación gráfica, de estudiantes universitarios; población a quien va dirigida la propuesta de co-creación a partir de referentes, análisis de escritos y referencias visuales que vinculan elementos propios de la poesía, la ilustración y la gráfica, para dar forma a un proceso creativo enriquecedor y reflexivo a partir de los cuales, se generaron diálogos en torno a la subjetividad, lo social y lo político.

Partiendo de la comprensión de diferentes tipos de lenguajes empleados por los participantes quienes decidieron integrarse libremente en la convocatoria y los encuentros propuestos, se comprende una narrativa expandida o narrativa transmedia, entendiendo la poesía como un lenguaje verbal y o escrito, así como los vínculos con la gráfica y la ilustración como un lenguaje visual que acompaña y lidera procesos de reflexión sobre las coyunturas sociopolíticas más inmediatas (entablamos un diálogo sobre el conflicto en Palestina, sobre el día Internacional de la Eliminación de la Violencia contra la Mujer, entre otros). De esta manera, la propuesta atraviesa la mirada crítica sobre lo político y lo social reconociendo experiencias particulares del actor juvenil en la sociedad, aportando elementos propios de su subjetividad.

La propuesta didáctica en los laboratorios busca promover un espacio de creación, de diálogo y colaboración entre los participantes con el fin de generar reflexiones críticas y una construcción colectiva de ideas y significados a través de la creación artística como formas del pensamiento político que asumen los jóvenes en defensa de sus propios intereses e ideales en la construcción de ciudadanías reflexivas. De tal manera, se entiende la convergencia del paradigma sociocrítico en la metodología de investigación con los laboratorios de creación y la población juvenil, cuando se

pone en tensión las experiencias con relación a la posición social de los individuos en la sociedad, el accionar social y político desde la gráfica, así como el intercambio de ideas desde un encuentro dialógico con las experiencias individuales y colectivas que fomenta la presente propuesta.

Los fundamentos conceptuales para abordar el diseño de los laboratorios giran en torno a los procesos de Experiencia (Larrosa, 1988), Narrativas visuales (Ramon, 2019) y la poesía (Pontes, 2018). A partir de los cuales se amplían las siguientes consideraciones:

5.1 Descripción de la experiencia:

Para hacer una descripción de experiencia (Larrosa, Experiencia (y alteridad) en educación., 1988) denomina unos “*principios de la experiencia*” que son “*exterioridad, alteridad y alienación*”, Larrosa 1988 parte de describir la experiencia como “*eso que me pasa*”, como algo que me sucede fuera de mi control y es inesperado, que tendría la convergencia de estos tres principios: de exterioridad porque es algo que sucede fuera de mí, de alteridad porque viene de otro que no soy yo, por último, de alienación porque es algo que no me pertenece, ni surge de mí, ni puedo apropiarlo.

Pero supone también un segundo lugar como eso externo que me pasa a mí, “La experiencia supone, ya lo he dicho, un acontecimiento exterior a mí. Pero el lugar de la experiencia soy yo.” (Larrosa, Experiencia (y alteridad) en educación., 1988, pág. 87), que denomina “principio de subjetividad”, “principio de reflexividad”, y “principio de transformación” es porque la experiencia supone que esto que sucede tiene inferencias en mí, porque el lugar de la experiencia es el sujeto.

El “principio de reflexividad” Podríamos decir, por tanto, que la experiencia es un movimiento de ida y vuelta. Un movimiento de ida porque la experiencia supone un movimiento de exteriorización, de salida de mí mismo, de salida hacia fuera, un movimiento que va al encuentro con eso que pasa, al encuentro con el acontecimiento. Y un movimiento de vuelta porque la experiencia supone que el acontecimiento me afecta a mí, que tiene efectos en mí, en lo que yo soy, en lo que yo pienso, en lo que yo siento, en lo que yo sé, en lo que yo quiero. (Larrosa, Experiencia (y alteridad) en educación., 1988, pág. 87)

Es decir que es reflexivo para con uno mismo, de eso que *me* pasa, hago una reflexión y hay una alteración en mí, como sujeto.

Por otro lado, el “principio de subjetividad” supone también que no hay experiencia en general, que no hay experiencia de nadie, que la experiencia es siempre experiencia de alguien o, dicho de otro modo, que la experiencia es, para cada cual, la suya, que cada uno hace o padece su propia experiencia, y eso de un modo único, singular, particular, propio. (Larrosa, Experiencia (y alteridad) en educación., 1988, pág. 87)

Larrosa hace referencia a que la experiencia es propia de cada individuo así se viva en colectivo, porque cada persona interioriza y reflexiona también desde su propia construcción del sujeto y su entorno.

Si le llamo “principio de transformación” es porque ese sujeto sensible, vulnerable y ex/puesto es un sujeto abierto a su propia transformación. O a la transformación de sus palabras, de sus ideas, de sus sentimientos, de sus representaciones, etc.. De hecho, en la experiencia, el sujeto hace la experiencia de algo, pero, sobre todo, hace la experiencia de su propia transformación. (Larrosa, Experiencia (y alteridad) en educación., 1988, pág. 87)

Es allí donde el sujeto hace una transformación en su conducta o forma de pensar según eso “que le pasa.”. Larrosa (2016)

La experiencia es propia de cada individuo en particular y tiene un lugar de transformación, en palabras del autor, se entiende que:

En la experiencia, el sujeto hace la experiencia de algo, pero, sobre todo, hace la experiencia de su propia transformación. De ahí que la experiencia me forma y me transforma. De ahí la relación constitutiva entre la idea de experiencia y la idea de formación. (Larrosa, Experiencia (y alteridad) en educación., 1988, pág. 89)

La experiencia supone entonces también una reflexión de “eso que me pasa”, de cómo está el pasar por el sujeto deja una huella o un vestigio en la memoria y adicional a eso genera una transformación, “la experiencia supone también que algo pasa desde el acontecimiento hacia mí, que algo viene hacia mí, que algo me viene o me adviene.” (Larrosa, Experiencia (y alteridad) en educación., 1988). La experiencia sería eso que nos sucede, que nos es significativo, que sucede en lo profundo de nuestro ser y que conservamos porque nos marca y nos cambia de por vida pero que además nos logra transformar.

A partir de este concepto, los laboratorios plantean para los participantes cierta narrativa transformadora, que sucede en los encuentros y desencuentros, en el diálogo de sus experiencias y

entre los temas sociopolíticos a tratar, así como en las posturas subjetivas que asumen en la argumentación de sus propuestas creativas. De tal modo, la interlocución dada en los laboratorios se registra como una narrativa experiencial desde la subjetividad que amplía los elementos analíticos y alcances de la propuesta reflexiva sobre la práctica pedagógica.

5.2 Narrativas visuales:

Las narrativas visuales tienen un lugar significativo en la investigación ya que sirven como base de la creación de diálogos visuales y como material para la producción de piezas gráficas, y punto de partida de la reflexión de la imagen en los diferentes espacios. Teniendo en cuenta el encuentro que se da con diferentes personas, coinciden de la misma forma diferentes experiencias y por lo tanto una producción diferente de la imagen.

La narrativa supone un pensamiento estructurado y secuenciado, obliga a dotar de sentido, de significados y simbolismos la construcción ficticia, que no deja de ser una verdad sobre nosotros mismos, una parte de nosotros mismos o una parte del mundo percibida por nosotros, que estamos elaborando. (Ramon, 2019, pág. 8)

Según Ramon (2019) la narrativa visual es vista como un medio de construcción de significado y reflexión en torno a la imagen, señala que implica significar y simbolizar la construcción de una realidad ficticia, que, al mismo tiempo, revela verdades sobre quienes la crean y su percepción del mundo.

Muchas veces la crudeza de las palabras no nos permite construir, mediante un lenguaje textual articulado, aquello que deseamos narrar, o nuestra inteligencia visual espacial es superior a nuestra inteligencia verbal-lingüística (Gardner, 2014), y la estética de las imágenes nos ofrece entonces el mejor camino para construir relatos identitarios a partir de una ficción que siempre se construye en base a una parte real del mundo y de nosotros mismos. (Ramon, 2019, pág. 9)

Las imágenes se convierten en un recurso esencial para construir narrativas que reflejen nuestra identidad. La imagen que está presente todo el tiempo en nuestro cotidiano nos ofrece una construcción diferente de sentido de como plasmamos y comunicamos eso en que pensamos o queremos decir. En el espacio de los laboratorios a través de la producción de piezas visuales y gráficas, podemos transformar experiencias en relatos visuales, donde la ficción siempre parte de elementos reales de nuestro entorno y de nuestra propia percepción del mundo.

5.2.1 Narrativa transmedia o expandida:

Según Henry (Jenkins, 2016) la narrativa transmedia permite contar historias de manera expansiva y a través de múltiples medios; donde cada medio aporta un contenido único y diferente para enriquecer la historia. Se trata de una expansión de la historia en la que diferentes medios complementan la historia y permiten que el público la explore desde diversas perspectivas.

5.3 Poesía y poema:

“la poesía no es un pájaro, y es. No es un plumón, el aire, mi camisa, no, nada de eso, y todo eso. Sí (...) la poesía es una manera de vivir. Mira la gente a tu costado. ¿Ama? ¿Sufre? ¿Canta? ¿Llora? Ayúdala a luchar por sus manos, sus ojos, su boca, por el beso para besar y el beso para regalar (...) la poesía es esto. Y luego escríbelo.” - Juan Gelman, final.

Concebimos la lengua como un sistema de comunicación, en donde estarían inmersos la palabra, la escritura y el arte, la palabra como una forma de comunicación vocal y escrita, y el arte como una forma de comunicación sensible (desde lo visual o los sentidos), Juan Gelman (poeta argentino) percibe la palabra, la escritura y el arte como uno solo, inmersos dentro de la lengua con un poder transformador y comunicador que se articulan con el vivir.

De acuerdo con Gelman, las inmanentes correspondencias entre escritura y vivencia expanden el sentido del hacer poético, que puede ser considerado como comunicación, oficio, concepción de mundo, amo implacable, dolores ajenos, rostros oscuros, entre otros conceptos. Además, desde su perspectiva, la visceralidad de la poesía se compara a la de otros sentimientos primarios. (Pontes, 2018, pág. 91)

A través de la contemplación de lo que es poesía comprendemos entonces que la creación poética es singular; particular a una experiencia o realidad que atraviesa al sujeto o sujetos creadores; la poesía trasciende la individualidad y se conecta directamente con la realidad fuera del sujeto para ser significada a través del poema.

Este llamado a una experimentación con el lenguaje capaz de expandir y desbordar la subjetividad, entrelaza la materialidad de la poesía con la del mundo. Al observar la significación profunda de la forma estética y la proliferación de significantes que descolocan contenidos previstos en la escritura. (Pontes, 2018, pág. 101)

A raíz de la poesía y la enunciación de las personas desde sus subjetividades políticas con la creación se hacen posibles otros mundos, al poner la palabra en el papel y nombrarlos desde sus vivencias, desde el cotidiano como existentes y explorables. En estos términos, más tangible y concreta, la necesidad de expresión de Gelman se conecta con la realidad y subjetividad de un "nosotros", sujeto histórico y colectivo. En correspondencia con estas afirmaciones, aspira, en la conclusión del poema, a un lugar en la sociedad obrera, corroborando las dificultades del oficio y del cotidiano. Se aborda la poesía y la subjetividad política, viendo la escritura como acto político, haciéndose consiente del lugar que se habita y de las experiencias que hemos atravesado, se hace desde todos los lugares de la cotidianidad y el análisis de la realidad con el fin de crear poesía política, no meramente bonita, sino más bien crítica, siempre en función de que la palabra sirva como eje transformador, que también viene siendo una finalidad del trabajo de grado.

Se habla de crear nuevos mundos a partir de la poesía, de la palabra, pero más que eso es la posibilidad de evidenciarlos desde la poesía política los mundos posibles que ya existen y que han sido negados por la historia, también como un proceso de reconocimiento de nuestras subjetividades políticas en el contexto colombiano.

En este sentido, el aporte poético de la experiencia creativa conlleva una argumentación sensible sobre la experiencia de realidad, que nos aleja de la individualidad creadora para atravesar el sentido colectivo entre principios comunitarios y horizontes de sentido común en la realización de cierta Utopía sobre la cotidianidad. Dichos aportes son abordados por Hugo Zemelman en las reflexiones sobre la praxis social y la resignificación de los proyectos colectivos. Al incluir esta reflexión sobre la agencia de las narrativas visuales y la potencia poética se complementa el accionar de los laboratorios desde una formación de los participantes en entornos discursivos y creativos, propios de las reflexiones sobre la creación del arte contemporáneo (Crispolti, 2001 cómo estudiar el arte contemporáneo), vinculado a las perspectivas de la experiencia subjetiva de los actores sociales comprometidos en los medios de activación y comunicación de sus propuestas políticas. De allí, el ejercicio de expresión que procuran los laboratorios reconoce la activación de la gráfica y la escritura en las formas discursivas de la politicidad (Quintana, 2020) en las comunidades juveniles.

5.4 Estrategias metodológicas:

Dentro de las estrategias metodológicas empleadas en esta investigación; pensando en el desarrollo para lograr los objetivos previstos es crucial plantear unos mecanismos que fomenten la creatividad, la expresión personal y el pensamiento crítico; para ello dentro de los laboratorios de creación planteo las siguientes estrategias con el fin de hacer ese acercamiento a la experiencia y la subjetividad política.

En consecuencia, el arte es la capacidad que posee cada ser humano sin distinción, a partir de allí, el docente la aplica desde su implementación y uso en el aula, en los procesos de enseñanza y aprendizaje con la responsabilidad de: potencializarla como una posibilidad comunicativa desde lo visual y desde el lenguaje, ser un medio de expresión y creatividad, darle al arte visual su papel relevante como otras formas de lenguaje y su posibilidad de relación con otros ámbitos del conocimiento. (Rios, Gallardo, Rojas, 2022, pág. 150)

5.4.1 Diálogos de reflexión: Partiendo de una serie de preguntas orientadoras, siempre planteadas de manera contextual con el fin de vincular su experiencia junto con los temas teóricos a trabajar y los ejercicios de creación artística; se generaron diálogos entre los participantes, descripción de experiencias personales y su lugar de enunciación en el mundo; además de los vínculos que encontraron con los relatos de los demás participantes y los ejercicios planteados, buscando la comprensión mutua y el aprendizaje colectivo.

5.4.2 Enfoque analítico hacia referentes teóricos: Por medio de ejercicios de acercamiento a planteamientos teóricos significativos propuestos en la base teórica de la presente investigación, tales como: la subjetividad política, el accionar social y político, los movimientos sociales, entre otros, se acerca a los participantes del espacio a diferentes posturas como una orientación práctica para el desarrollo y análisis de los ejercicios propuestos. De la misma forma, que se consideran un punto de partida para la creación de las narrativas visuales o escritas entre las temáticas de discusión.

5.4.3 Trabajo en colectivo: Planteo el trabajo colectivo – colaborativo con la finalidad de hacer acotación a las relaciones sociales, los movimientos sociales, la comunidad y la colectividad y cómo esto tiene una importancia en el accionar social y la construcción o transformación de sociedad según los horizontes de sentido propuestos desde la individualidad de la experiencia hacia

la discusión colectiva de aportes y otros lenguajes de agenciamiento de la postura juvenil frente a la acción social como alternativas de comunicación.

5.4.4 Referentes del arte contextual y político (Experiencias sociales y políticas de referencia):

Dentro de los referentes presentados a la población, presento artistas y obras creadas a modo de denuncia, que comprenden problemáticas sociales evidenciadas por la población, con el objetivo de traer a la memoria esos sentires y coyunturas entre los participantes. Dichos referentes se asumen dentro de la categoría del arte político o las imágenes del disenso que propone (Didi-Huberman, 2013) en las Dialécticas de la imagen, como una reflexión sobre los componentes del arte con compromiso social y la alteridad de los lenguajes y formas en que se presenta la re-configuración sensible del arte político para (Rancière J. , 2006)

5.4.5 Creación artística: Por medio de la creación artística comprendida por la gráfica, la ilustración y la poesía se significa para los participantes sus experiencias y estas en conjunto con los aportes teóricos del espacio; se dan herramientas para representar sus realidades por medio de la palabra y los símbolos. Estos lenguajes interdisciplinarios se encuentran como un eje común de activación social en el entorno universitario, dando cuenta de las experiencias colectivas de animación colectiva sobre las situaciones que enmarca en los laboratorios “El poder de la palabra”.

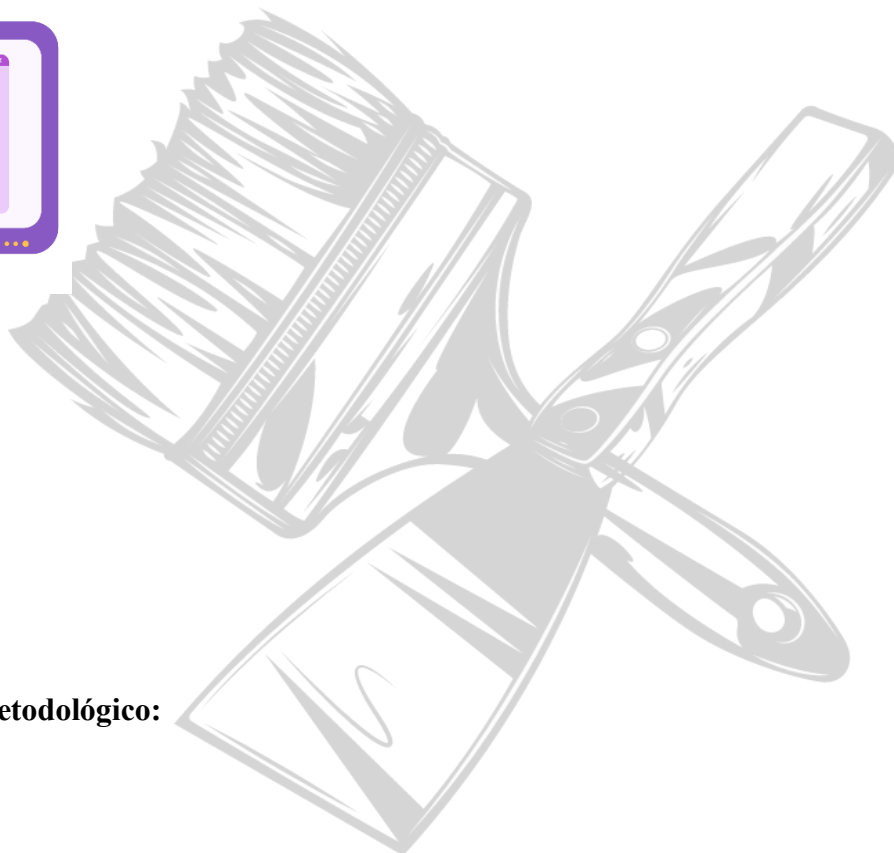

5.5 Diseño Metodológico:



Imagen 2: Presentación diseño metodológico. Fuente: Elaboración propia (2024)

Uno de los focos principales de la investigación fue el preguntarse sobre cómo llegar a plantear un espacio de laboratorio, en buscar estrategias y materiales didácticos, para llegar a los objetivos planteados por la investigación, poder reconocer, crear y proponer desde los contenidos temáticos establecidos desde un principio para el espacio de encuentro; es así que desde la educación artística visual se diseñaron e implementaron los laboratorio desde la educación informal titulados “El poder de la palabra”, así centrado la mirada en el que hacer docente para generar una reflexión y o modificación continua de las estrategias metodológicas propuestas.

El quehacer del maestro está inscrito en un campo de conocimiento particular –la pedagogía– que para su crecimiento y acumulación requiere la investigación; y quién mejor que el mismo maestro para hacerla. De esta manera, el maestro puede contribuir al saber pedagógico al tiempo que agrega profesionalismo a su oficio, orientando sus acciones de manera reflexiva y fundamentada. (Calvo, Camargo, Pineda , 2008, pág. 111)

Esto da cuenta a lo que sería la investigación acción pedagógica que se basa es hacerse como docente una reflexión y o evaluación de su quehacer. Este tipo de investigación se preocupa por investigar sus propias prácticas como docente para transformarlas y optimizarlas, generando un impacto directo en las formas de enseñanza-aprendizaje y reflexión de los estudiantes; promoviendo así una educación más efectiva y contextualizada.

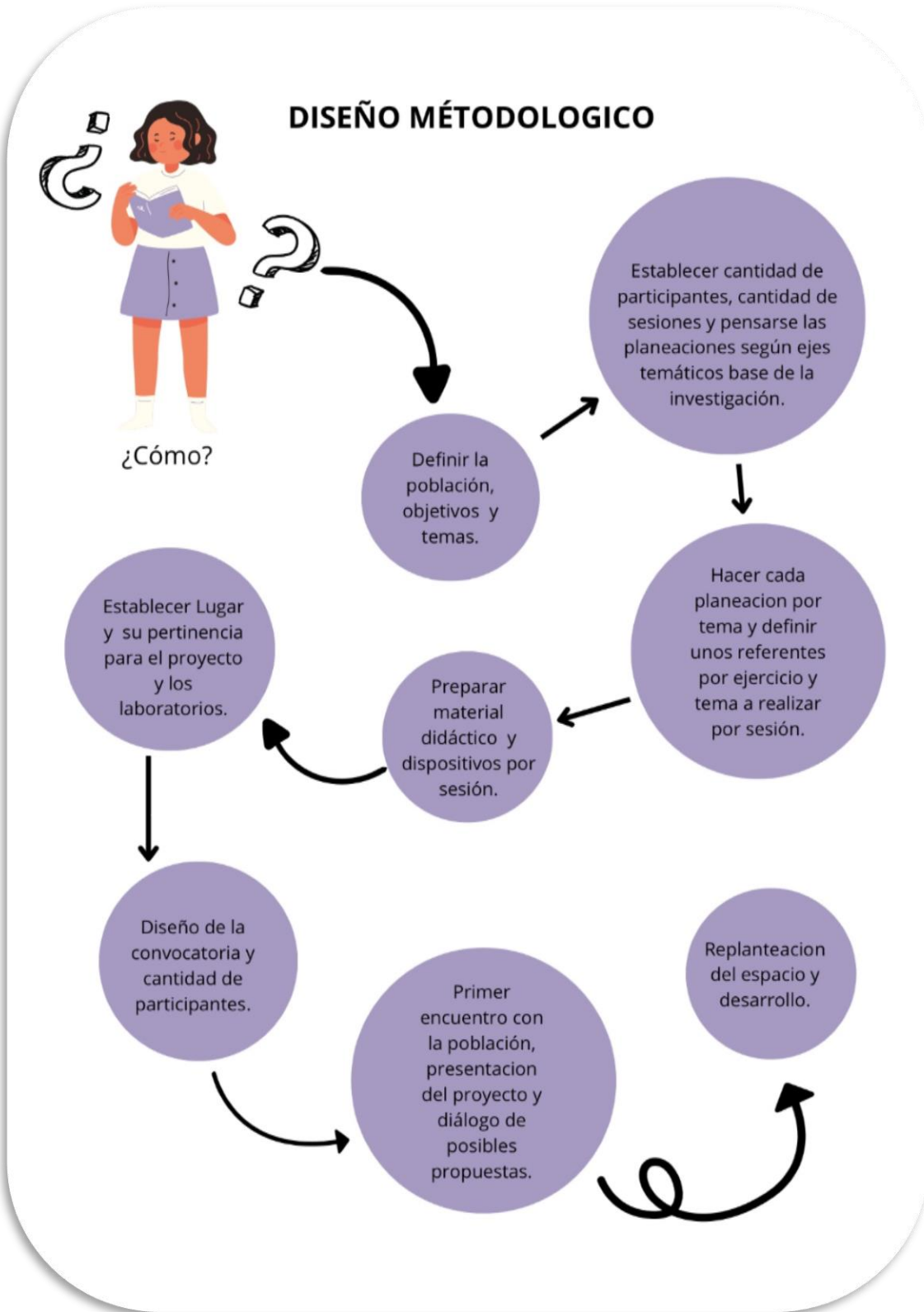
La investigación en educación se entiende como aquella producción de conocimiento que se ubica en los términos más amplios de la vida social e involucra los campos teóricos y disciplinares de la sociología, la psicología, la antropología y la economía. Los investigadores educativos son profesionales de estas disciplinas, quienes al preocuparse por la relación educación-sociedad, convierten en objeto de conocimiento aspectos muy particulares de su saber profesional: “La investigación educativa es la mirada rigurosa que pretende construir, explicar o comprender el fenómeno educativo”. (Herrera, 1999, pág. 158)

Se utilizó la metodología planteada por la investigación acción pedagógica que cuenta con tres fases: “La primera, se ha constituido como una deconstrucción de la práctica pedagógica del maestro, la segunda como una reconstrucción o planteamiento de alternativas y la tercera como evaluación de la efectividad de la práctica reconstruida” (Gómez, 2006, pág. 96)

Importancia a la reflexión crítica sobre la práctica, como posibilidad de apropiarse críticamente de la realidad educativa, que no es estática sino que, por el contrario, tiene un movimiento dinámico y cambiante, en un permanente proceso dialéctico entre el hacer y el pensar sobre el hacer. Reflexión-

acción-reflexión se tornan indispensables en la formación docente, no sólo para modificar la práctica a partir del pensamiento, sino para generar nuevos pensamientos a partir de la práctica (Duhalde, 2008, pág. 210)

Así como menciona (Duhalde, 2008) y (Restrepo Gómez, 2006) pensarse el lugar docente como un replanteamiento permanente con el fin de poder modificar las didácticas, la práctica docente para generar nuevos pensamientos en la relación con los estudiantes.

En la primera fase, (Restrepo Gómez, 2006) plantea que el autoexamen que se realiza debe ser riguroso para así entablar un diálogo con diversos elementos que permitan comprender a fondo las problemáticas enfrentadas en la práctica. Esto implica considerar las ideas, las herramientas y las prácticas establecidas. Se trata de analizar sus fundamentos teóricos, identificar sus fortalezas y debilidades, y transformar este análisis en un saber pedagógico que esclarezca la práctica con el propósito de mejorarla y evolucionarla.

En la segunda fase alude a la reconstrucción de la práctica como una propuesta más efectiva, haciendo así una reconstrucción o revisión de lo que sucedió en los espacios de “clase”, teniendo la posibilidad de revisar a fondo todo lo que se planteó para los espacios de enseñanza-aprendizaje, puesto que posibilita un planteamiento nuevo al momento de diseñar otra intervención pedagógica, es aquí donde surge la oportunidad de una nueva perspectiva o enfoque donde se recolecten las ideas, apoyándose en teorías pedagógicas.

Comenzando con el análisis propiamente dicho, una de las primeras observaciones a realizar consiste en que la tarea docente no se reduce a enseñar contenidos, como una regla técnica o un mecanismo rígido y exacto, sino que el desafío radica en enseñar y aprender a pensar correctamente. (Duhalde, 2008, pág. 204)

En la tercera y última fase planteada se aproxima a la aplicación de la práctica reflexionada y reconstruida, evaluando su efectividad según los objetivos planteados y revisando su aplicación, este nuevo planteamiento tendrá entonces nuevos desafíos.

El trabajo del profesor tiene la particularidad de ser tan riguroso como el que realiza el investigador. El educador debe trabajar como un investigador. “Lo que se necesita es que el profesor, en su formación permanente, se perciba y se asuma, por ser profesor, como investigador” (Freire, 1997). Asumirse como tal, identificando problemas de enseñanza, construyendo propuestas de solución, tomando como base su propia experiencia, poniendo en acción las

alternativas planeadas, observando y analizando los resultados obtenidos, corrigiendo los aspectos que resultan poco satisfactorios en un proceso de investigación, interviniendo en la realidad. De esta forma, educadores y educandos se conciben como productores de conocimientos y no como meros consumidores y transmisores dedicados a la implementación de conocimiento producido en otros espacios e instancias. (Duhalde, 2008, pág. 209)

Para dar cuenta a las fases planteadas anteriormente se construyeron los siguientes diseños metodológicos de laboratorio:

Mencionándose así “Laboratorios 1.0” a los primeros laboratorios diseñados e implementados con jóvenes de la ciudad de Bogotá y “Laboratorios 2.0” a los laboratorios diseñados e implementados después de hacer una evaluación rigurosa de los ejercicios, objetivos y referentes planteados en la primera propuesta metodológica y didáctica.

5.6 Laboratorios:

LABORATORIOS 1.0	Primera sesión.
TEMA	Presentación del proyecto y primer acercamiento a lo poético – político.
OBJETIVO	Acercamiento e introducción a la poesía. Comprender qué es la poesía y sus características. Escribir y comprender un poema breve de acercamiento. Presentación general del proyecto e introducción a la poesía como proceso experimental para la activación social y el reconocimiento de las experiencias a partir de la misma.

LABORATORIOS 1.0	Segunda sesión.
TEMA	Presentación de la imagen, ilustración. Experiencias personales.
OBJETIVO	Avanzar en el desarrollo de las piezas ilustrativas desde diferentes técnicas brindándoles una comprensión más profunda de los conceptos y técnicas de ilustración análoga, así como fomentar la creatividad y la expresión personal. Profundizar en los temas y motivos que desean explorar por medio de la creación poético – artística.

	Desarrollo de los procesos de creación.
--	---

LABORATORIOS 1.0	Tercera sesión.
TEMA	Contextualización de la imagen en el espacio público, y la imagen como pieza de comunicación de lo político y lo social.
OBJETIVO	Introducción a la creación gráfica. La enseñanza de la ilustración o la creación de piezas gráficas puede ser una experiencia creativa y gratificante; parto de ahí para comprender los conceptos básicos y el diseño de imágenes. Explorar diferentes técnicas para crear una pieza gráfica propia en función de la sesión escritural anterior.

LABORATORIOS 1.0	Cuarta sesión.
TEMA	Tejido social- relaciones sociales- colectividad.
OBJETIVO	Creación de un poema colectivo y entendimiento de las relaciones sociales. (micelio). La creación de un poema colectivo puede ser una excelente manera de explorar las relaciones sociales y la colaboración en el aula. Comprender la importancia de la colaboración en la creación artística. Reflexionar sobre las relaciones sociales y cómo influyen en nuestras vidas. Crear un poema colectivo que refleje diferentes perspectivas sobre las relaciones sociales y la subjetividad o creación de sujeto.

LABORATORIOS 2.0	Primera sesión.
TEMA	Presentación del proyecto y primer acercamiento a lo poético – político. Experiencias personales.

OBJETIVO	<p>Presentación general del proyecto e introducción a la poesía como proceso experimental para la activación social y el reconocimiento de las experiencias a partir de la misma.</p> <p>Exponer el vínculo de lo político, lo social y las experiencias como activador y movilizador social.</p>
----------	---

LABORATORIOS 1.0	Segunda sesión.
TEMA	<p>Presentación de la imagen, ilustración.</p> <p>Experiencias personales.</p> <p>La sensibilidad a través del arte.</p>
OBJETIVO	<p>Avanzar en el desarrollo de las piezas ilustrativas desde diferentes técnicas brindándoles una comprensión más profunda de los conceptos y técnicas de ilustración análoga, así como fomentar la creatividad y la expresión personal.</p> <p>Profundizar en los temas y motivos que desean explorar por medio de la creación poético – artística.</p> <p>Desarrollo de los procesos de creación.</p>

LABORATORIOS 1.0	Tercera sesión.
TEMA	<p>Comprensión de las relaciones sociales y la activación social.</p> <p>Comprender como la gráfica hace parte de la activación social.</p>
OBJETIVO	<p>Comprensión de las relaciones sociales a partir del diseño colectivo de una pieza gráfica. (pensando la gráfica desde la serigrafía).</p> <p>Pensarse la creación grafica en conjunto con las relaciones sociales para comprender como eje de estas la activación social desde la movilización social y la creación y el vínculo con las artes.</p> <p>Reflexionar sobre las relaciones sociales y cómo influyen en nuestras vidas, y proponer la activación social desde allí.</p>

LABORATORIOS 1.0	Cuarta sesión.
TEMA	Activación social
OBJETIVO	Hacer uso del espacio público como activador social por medio de piezas graficas para evidenciar los diálogos de la imagen con lo social, lo político, las coyunturas y las experiencias colectivas.

si bien la formación docente debe entenderse como la facilitadora de un movimiento que vaya desde la curiosidad ingenua a la curiosidad epistemológica, este camino no puede hacerse sin el reconocimiento de una identidad cultural que también está atravesada por lo emocional. Se trata, en definitiva, de una fuerza creadora del aprender en la que se privilegie “la duda rebelde y el gusto por la rebeldía, la curiosidad no fácilmente satisfecha” y en la que la tarea docente lleve a “estimular la capacidad que tiene el educando de arriesgarse, de aventurarse” (Freire, 1997).



Instrumentos:



Imagen 3: presentación instrumentos y anexos. Fuente: Elaboración propia (2025)

6.Lectura del contexto

“El poder de la palabra” es el título de un espacio de creación mediado por la poesía, la ilustración y la gráfica que gira en torno a las experiencias, las subjetividades, la activación social y el sujeto político. Estos laboratorios y/o espacio de creación se enmarcan dentro de unos ejes base de los que hablare a continuación:

6.1Laboratorios de creación:

Es pertinente partir desde una descripción de lo que vendría siendo un laboratorio de creación; según (Barrios, 2019) A nivel nacional se han implementado propuestas y procesos de consolidación de las Artes Visuales como lo son los laboratorios de creación, que son parte del componente de formación del Plan Nacional para las Artes del Ministerio de Cultura entre el 2001-2010; Los LC¹ se basan en la Igualdad, la libertad de expresión, la participación, los diálogos interculturales y la promoción de la diversidad, son derechos que se movilizan en estos procesos de creación artística; se busca con los LC llegar a la mayor parte del territorio colombiano con el fin de generar conocimiento y de la construcción de subjetividades por parte de los participantes. “Estos espacios no buscan llegar a una finalidad material u objetual, sino que fomentan la participación, comunicación y construcción con los pares (...) donde los saberes de un contexto específico son la base de la construcción de los procesos de enseñanza, y construcción de conocimiento de manera colectiva, se conciben entonces procesos con sentido para los sujetos.” (Barrios, 2019)

Entender los laboratorios como escenarios en los que se potencia el encuentro, se resignifica y dimensiona de manera tal que aproximarse al otro se convierte en un desafío que implica reconocerse como canal que interpela, que comunica, que conecta percepciones, modos de hacer, pensar y construir el mundo, partiendo del extrañamiento de sí mismo y de lo otro, del otro. (Romero Sánchez, 2012, pág. 92)

Por eso es tan importante resaltar la importancia de un LC como un lugar fuera de la educación formal en donde puede construir el conocimiento, el pensamiento crítico y las subjetividades de manera horizontal entre cada participante y la persona que dirige o propone este espacio de creación, fomentando la participación y construcción colectiva del mismo espacio; de aquí que los

¹ LC: laboratorios de creación.

LC se titulen “El poder de la palabra” pensándose la palabra como una forma de construcción de manera colectiva por medio de la comunicación y el encuentro.

Lo pedagógico se concibe entonces desde la posibilidad de generar un pensamiento móvil, activo, plural; genera la capacidad de reducir distancias entre el pensar y el hacer, entre la teoría y la práctica, y transformarlas en cercanías que reconocen la acción como un modo de pensar y el pensamiento como un modo de hacer. (Romero Sánchez, 2012, pág. 94)

Aunque muchas veces lo pedagógico se presenta como algo rígido y estructurado, casi sin espacio para la intuición, el azar o cualquier otro elemento propio de lo creativo, hay enfoques pedagógicos que se acercan a lo artístico y lo cuestionan. Sin querer forzar una relación entre el arte y la educación, lo que aquí se propone es abrir caminos de encuentro entre ambos, explorar relaciones posibles y generar un diálogo que enriquezca tanto la práctica artística como la educativa.

Entendiendo los laboratorios como espacios para el diálogo, la conversación y la confrontación, aspectos comunes a la actitud pedagógica; la práctica artística se transforma en un escenario en el que el objeto se desplaza y cobra relevancia la relación con el otro. Este espacio permite redimensionar lo ya aprendido, cuestionar el saber acumulado y expone a los sujetos que hacen parte de él. Amplía los umbrales de los límites propios y revela capacidades adormecidas. Demanda y exige un descentramiento de sí sin importar que la mirada retorne sobre sí mismo. (Romero Sánchez, 2012, pág. 97)

Este aspecto es, quizá, el que más sentido le da a mi labor como docente. La apertura al encuentro con el otro termina transformándome también a mí; en ese intercambio. Lo que se construye junto a otros no se limita a lo que se muestra al final, como una exposición o una entrega; es el proceso mismo el que le da verdadero valor al encuentro. Las decisiones tomadas en el camino, el nivel de compromiso de cada participante y las nuevas formas en que se miran a sí mismos y a los problemas —sean éticos, estéticos o políticos— marcan lo que los distingue dentro del colectivo al que pertenecen.

La participación de los educadores artísticos en estas comunidades políticas es esencial. El docente entendido como transformador de su propia realidad que se reconoce como sujeto construido desde narrativas y representaciones culturales diversas. Su constitución identitaria es producto de fuerzas provenientes de sus experiencias vitales. Esta multidimensionalidad requiere ser reconocida en él y en los otros —sus estudiantes— para generar procesos educativos con significación. (Romero Sánchez, 2012, pág. 101)

6.2 Jóvenes adultos de la ciudad de Bogotá:

Dentro de este espacio de creación es necesario hacer una descripción de los participantes y del lugar social en el que se enmarcan, en este caso los “jóvenes” en la sociedad y los factores que comprenden la misma; los jóvenes ejercen sus derechos y deberes como ciudadanos dentro de una sociedad. Esto implica la participación de los jóvenes en lo político, lo social, lo cultural y lo económico; un joven es considerado ciudadano a partir de los 18 años que tiene la posibilidad de ejercer su derecho al voto, sin embargo los jóvenes hacen parte de todos estos lugares cuando reconocen su lugar en la sociedad y sus derechos y se encuentran en la libertad de hacer parte de una activación social sin limitarse solamente a ejercer su lugar político meramente desde el voto y lo hace desde otros lugares posibles,

Los jóvenes en la calle parecerían no tener vínculos con ningún tipo de institución, ajenos a cualquier normatividad y censura por parte del mundo adulto y oficial; de otro lado, prácticas como el lenguaje, los rituales de consumo cultural, las marcas de vestuario, al presentarse como diferentes y, en muchos casos, como a tentadoras del orden establecido, han llevado a plantearlas como "evidencias" incuestionables del contenido liberador a priori de las culturas juveniles, sin ponerlas en contexto (deshistorizadas) o sin problematizarlas con la mediación de instrumentos de análisis que posibiliten trascender la dimensión descriptiva de los estudios.” () se muestra a los jóvenes, como actores posicionados sociocultural mente en colectivo, “que se constituyen en comunidades inmediatas de significación. (Orozco, 1991)

Los jóvenes configuran una categoría social que desafía los modos tradicionales en que se perciben la organización social, la acción colectiva, la activación social y la representación del espacio público; los jóvenes ven la política desde lugares diferentes a los tradicionales, y tienden a tener una organización contestataria a su realidad inmediata, más veloz y atravesada por sus contextos culturales “La música, las expresiones culturales, las formas de trabajo autogestionado, los frentes de solidaridad que convocan su atención, el uso del cuerpo, la toma del espacio público a través de manifestaciones artísticas, son todos, modos de contestar al orden vigente y formas de insertarse socialmente.” (Reguillo, 2002).

Esto ha demostrado el reconocimiento de la capacidad de negociación con instituciones, sistemas y su capacidad de diálogo con los esquemas dominantes sin necesidad de pertenecer a un partido político y representarse con una bandera o símbolo, se muestra el cambio del discurso y los modos

de hacer de la política tradicional que configura también las redes de comunicación y difusión; haciéndose cargo del poder de la palabra como eje transformador del presente; visibilizando las mismas redes de apoyo que crean para sus propios contextos como lo son las ollas comunitarias, las huertas urbanas, los chats grupales de apoyo emocional y cuidado con el otro, siempre en pro del trabajo mutuo.

Uno de los principales planteos que hace Freire se refiere al conocimiento, y en este sentido sostiene que el mismo no se transmite sino que se construye o produce, y que tanto educando como educador deben percibirse y asumirse como sujetos activos en este proceso de construcción. (Duhalde, 2008, pág. 205)



Imagen 4: Espacio de taller, Laboratorios1.0. Noviembre 15 2023.

La propuesta de un LC se comprende dentro de un encuentro entre pares; surge de manera contextual, desde donde se va a llevar a cabo el proceso, con respecto a la población, el lugar, los saberes, las experiencias y los sujetos.

La formación docente debería entonces abrir la posibilidad para la construcción de un pensamiento epistémico. Y cuando hablamos de pensamiento, no hacemos referencia a la mera teoría, sino a una forma de estar en el mundo. (Duhalde, 2008) Damos continuidad aquí a una perspectiva ya puesta de manifiesto con anterioridad, desde la que se entiende al pensamiento como “una postura, como una actitud que cada persona es capaz de construirse a sí misma frente a las circunstancias que quiere conocer” (Zemelman, 2001).

6.3 Universidad Pedagógica Nacional:

El lugar para el desarrollo de los laboratorios fue la UPN, dentro de la licenciatura en Artes Visuales como un lugar fundamental en la convergencia entre la educación, la cultura, y las artes y la universidad comprendida como un epicentro del conocimiento. Según el PDI² en el punto 3.2, es importante para la UPN y para la formación docente pensarse la universidad como un lugar donde podemos reconocer la diversidad cultural y epistémica en el contexto universitario y entender la construcción del sujeto como un proceso colectivo; esto tiene relevancia para la investigación ya que pensar y ejecutar los laboratorios a partir del lugar en donde tengamos la posibilidad de expresar y compartir nuestras experiencias con libertad es importante tanto para mí como docente, como también para los participantes del espacio.

Por otro lado, el PEP³ es el documento que se encarga de establecer el sentido de la licenciatura (LAV); que tiene como visión: “Formar un Licenciado en Artes Visuales que desde su quehacer específico sea un actor social con actitud creativa, ciudadana, crítica y comprometida, gestor de nuevas y pertinentes soluciones a los problemas, que sobre educabilidad y enseñabilidad generan las expresiones visuales y las concepciones pedagógicas”. Es por esto que pensar la investigación y pensarse como sujeto de manera colectiva, es necesario, saberse como sujeto social en la interacción con los otros cargados también de experiencias y conocimiento, para dar lugar a comprender la realidad social en la que se enmarcan.

Un reconocimiento que no implique quedarse en esos saberes que sólo justifican la reproducción del sistema injusto y desigual, sino que habilite la partida desde ellos, para la superación de las situaciones límites. Y también para poder pensarlas como “inéditos viables” (Freire, 1985: 121). Esto no significa romper con el sentido común, sino partir, echarse a andar desde la curiosidad

² Plan de desarrollo institucional

³ Proyecto educativo del programa

ingenua y en el mismo proceso de caminar en el mundo, avanzar hacia una curiosidad crítica. (Duhalde, 2008, pág. 207)

En este sentido es importante pensarse los LC, como una herramienta para la construcción del conocimiento y el pensamiento crítico, en donde existe la posibilidad de conectar y conocer diferentes realidades sociales y experiencias, con el fin de construir y crear en colectivo para pensarse la transformación y/o activación social desde los diferentes contextos que compartimos con los otros. Es por esto que para los sujetos lo que sucede con sus experiencias se transforma en múltiples representaciones, que evidenciamos por medio de lo verbal, lo visual, lo escrito; al mismo tiempo que establecemos una relación epistémica, entre el sujeto, el objeto y el lugar.

Para plantear el espacio y la participación de los laboratorios de creación se diseñó un formulario con previa inscripción (para cada laboratorio) con el fin de pensar los referentes de manera contextual y analizar la población.

https://docs.google.com/forms/d/1zfjN4bOvTITJo9g5b-wemkJvDfXkhVOMGlzy02sf6sc/edit?usp=forms_home&ths=true

https://docs.google.com/forms/d/10LbD3NXO_Ok0nJ1NY0toI9cq0HxfBDxmqNlrvkLfH4k/edit

Se diseñaron haciendo preguntas clave, para poder analizar el contexto y los intereses de los participantes, como, por ejemplo:

- Edad.
- Numero de contacto.
- Localidad.
- Temas de interés.
- Formas escriturales de interés.
- Tipos de ilustración y lenguajes gráficos de interés.
- Propuestas metodológicas.

Para el primer formulario se obtuvieron 12 respuestas de participación, de los cuales al primer encuentro asistieron 9 personas, el 83% de los participantes tenían entre 22 y 28 años y el 17% más de 28, la escritura creativa y poesía fueron las formas escriturales de interés seleccionadas por todos

los participantes, el 88% selecciono el cartelismo como lenguaje gráfico; y estos fueron los temas de interés seleccionados:

Selecciona los temas de tu interes

12 respuestas



Imagen 5: Gráfico de temas de interés. Laboratorios 1.0

Para el segundo formulario se obtuvieron 6 respuestas de participación, de los cuales al primer encuentro asistieron 3 personas (y otras dos personas que asistieron de manera adicional fuera del formulario), el 83% de los participantes tenían entre 22 y 28 años y el 17% más de 28, el 50% selecciono el cartelismo y el otro 50% serigrafia como lenguaje gráfico; y estos fueron los temas de interés seleccionados:

Selecciona los temas de tu interes

6 respuestas

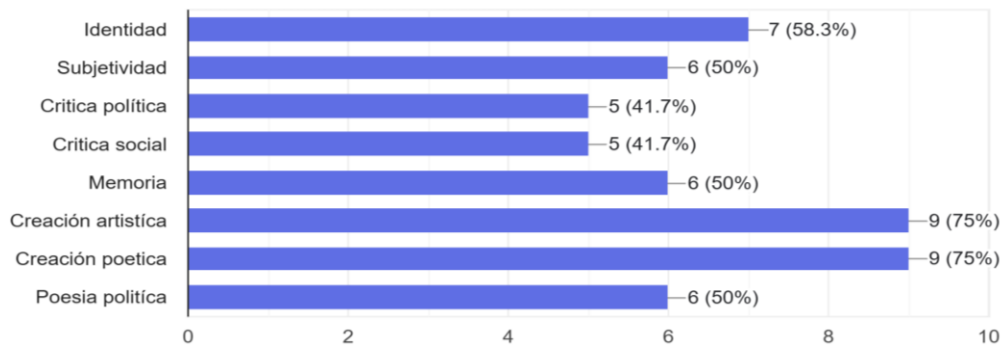

Imagen 6: Gráfico de temas de interés. Laboratorios 2.0

Con la información obtenida por medio de los dos formularios se pensó en cada uno de los referentes para el espacio de creación, teniendo en cuenta los temas de interés, formas de escritura y lenguajes gráficos, además de pensar metodológicamente cada una de las sesiones; para poder

hacer ameno, participativo y propositivos los laboratorios de creación, adicional a esto para el segundo formulario los participantes realizaron propuestas para el espacio de creación:

¿Te gustaría proponer algo para trabajar en el espacio? En caso de que la respuesta sea si, describa la propuesta.

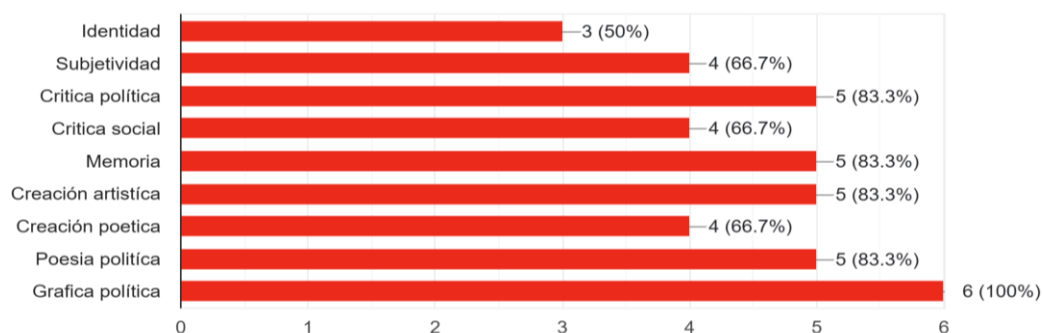
6 respuestas



Imagen 7: Gráfico de temas de propuestas. Laboratorios 2.0

Que entramos a trabajar en consenso dentro y a lo largo de los laboratorios. También se preguntó el Nickname como propuesta para ser enunciados dentro del documento.

6.4 Componente Pedagógico en los Laboratorios de Creación

Este capítulo se propone con el fin de analizar el componente pedagógico de los laboratorios de creación: El poder de la palabra, Identificando sus metodologías, enfoques didácticos y su impacto en los procesos de enseñanza - aprendizaje.

Voy a partir por traer a acotación lo que vendría siendo un laboratorio de creación según (Barrios, 2019) se basan en la Igualdad, la libertad de expresión, la participación, los diálogos interculturales y la promoción de la diversidad, con el fin de generar conocimiento y construcción de subjetividades por parte de los participantes.

6.5 Objetivos de la propuesta pedagógica:

- Reconocer las experiencias que configuran la subjetividad política de la población (un grupo de jóvenes adultos de la ciudad de Bogotá) participante de los laboratorios.
- Crear a partir de los referentes visuales, escritos y audiovisuales piezas que logren reconocer los temas propuestos por cada sesión.

- Proponer y crear una propuesta de activación social por parte de los participantes pensada desde espacio público.

6.6Ejes temáticos:

A continuación, se mencionan los ejes temáticos abordados en cada espacio que articulan los laboratorios:

- **Experiencia:** se centra en hacer un reconocimiento de esos momentos que han sido significativos para cada uno de nosotros y que gracias a estas experiencias es que se ha configurado nuestra subjetividad política y/o sujeto político.
- **Creación:** se concentra en ampliar el conocimiento sobre la creación artística y crear poemas y piezas visuales partiendo de los diálogos, referentes y experiencias de cada encuentro.
- **Activación social:** Se enfoca en comprender como los jóvenes se activan socialmente, como esto tiene una relación directa con el espacio público y como nosotros como actores sociales podemos hacer una activación social en el espacio público.

Los ejes temáticos se desarrollan en los distintos espacios pedagógicos diseñados dentro de la planeación para los laboratorios de creación.

Planeaciones:

El poder de la palabra 1.0: (planeaciones más descriptivas y referentes anexos)

- Primer encuentro: 08 de Noviembre de 2023

Momentos	Metodología y Descripción de actividades	Tiempo
ACTIVIDAD DE INICIO	<ul style="list-style-type: none"> • Primer acercamiento a la escritura poética (material didáctico anexo) • Preguntas orientadoras: ¿Qué les llamó la atención de la lectura?, ¿Qué emociones se relacionan con los poemas? Y ¿Qué anécdotas o situaciones cotidianas les recuerda?, • Si están de acuerdo para la continuidad firmen la autorización de participación, uso de imagen y propiedad de autor. 	40min

ACTIVIDADES DE DESARROLLO	<ul style="list-style-type: none"> • Presentación y primera escritura por los participantes a modo experimental (dando como soporte los referentes) • Preguntas orientadoras: ¿Cómo se enmarcan ellos en la escritura?, ¿Qué vivencias o experiencias les suscita esa escritura? 	60min
ACTIVIDAD DE CIERRE	<ul style="list-style-type: none"> • Socialización del ejercicio escritural • Socialización del sentido de la palabra y la escritura para cada participante 	30min

En el primer encuentro se propone hacer una presentación del proyecto, explorar y familiarizarse a través de los referentes con la poesía y la escritura, propuesta desde lo político.

Este llamado a una experimentación con el lenguaje capaz de expandir y desbordar la subjetividad, entrelaza la materialidad de la poesía con la del mundo, al observar la significación profunda de la forma estética y la proliferación de significantes que descolocan contenidos previstos en la escritura (Pontes, 2018, pág. 101)

La escritura política se convierte en un espacio de exploración, cuestionamiento y proposición, les permite a los participantes pensarse sus contextos y/o experiencias personales atravesadas por diferentes escenarios en Colombia, como la protesta social, los diferentes tipos de violencia, los discursos dominantes, entre tantos otro, es por esto que a través de la escritura política, pensada para el espacio de creación, se generan nuevas formas de narrar lo político o hacerlo desde ahí, ampliando así la posibilidades de expresión y cuestionamiento.

- Segundo encuentro: 15 Noviembre 2023

Momentos	Metodología y Descripción de actividades	Tiempo
	<ul style="list-style-type: none"> • Presentación de referentes audiovisuales (material didáctico anexo) 	40min

ACTIVIDAD DE INICIO	<ul style="list-style-type: none"> • Preguntas orientadoras: ¿Qué comunicaría de la escritura?, ¿Cómo lo comunicaría? Y ¿Qué relación tiene con mis experiencias? 	
ACTIVIDADES DE DESARROLLO	<ul style="list-style-type: none"> • Primer acercamiento a la ilustración (desde el dibujo, el collage y el collage textil) • Presentación de técnicas • Ejercicio de creación artística en correlación con la creación escrita. • Pregunta orientadora: ¿Cómo una imagen pensada desde el espacio público puede tener narrativas en las personas que la observan? 	60min
ACTIVIDAD DE CIERRE	<ul style="list-style-type: none"> • Socialización del ejercicio final de la escritura, desde la simbología y la representación visual. • Socialización de la correlación gráfica y posibles técnicas a desarrollar en el espacio (serigrafía, grabado, dibujo e impresión) 	30min

En la segunda sesión se proponen dos momentos:

- I. Tomar la escritura y vincularla con las experiencias personales, teniendo en cuenta la experiencia según (Larrosa, Experiencia (y alteridad) en educación., 1988) como “*eso que me pasa*”, como algo que me sucede fuera de mi control y es algo inesperado que tendría la convergencia de estos tres principios, de exterioridad porque es algo que sucede fuera de mí, de alteridad porque viene de otro que no soy yo y por ultimo de alienación porque es algo que no me pertenece, ni surge de mí, ni puedo apropiarlo; como se explicó anteriormente.

II. Vincular la escritura y reflexiones personales con la creación visual, a partir de las reflexiones de cada participante se crea una pieza visual desde la técnica del collage, que vincule tanto las experiencias como la escritura de la sesión anterior.

- Tercer encuentro: 22 Noviembre 2023

Momentos	Metodología y Descripción de actividades	Tiempo
ACTIVIDAD DE INICIO	<ul style="list-style-type: none"> • Presentación del grabado (xilográfico de referente) • Muestra de referentes visuales y audiovisuales • Explicación de cómo funciona y como se hace grabado 	60min
ACTIVIDADES DE DESARROLLO	<ul style="list-style-type: none"> • Pregunta orientadora para la creación: ¿desde la gráfica como creen ellos que una imagen comunica? • Creación y acompañamiento del proceso 	90 min
ACTIVIDAD DE CIERRE	<ul style="list-style-type: none"> • Socialización de la creación visual desde el boceto y la representación de la imagen • Preguntas de cierre: ¿cómo se enuncian desde ahí?, ¿Por qué decidieron usar esos elementos en esa composición?, ¿en función de qué? • ¿Como representa esta pieza sus experiencias y la escritura? 	30min

- Cuarto encuentro: 29 de Noviembre 2023.

Momentos	Metodología y Descripción de actividades	Tiempo
	<ul style="list-style-type: none"> • Saludo 	30min

ACTIVIDAD DE INICIO	<ul style="list-style-type: none"> • Finalización e impresión del grabado • Cierre del espacio con un ejercicio epistolar (a modo de carta) con un objeto que rememore experiencias propias • Preguntas orientadoras de cierre: ¿Qué les suscita el objeto?, ¿Por qué lo escribieron?, ¿Qué relación hay entre la gráfica, el ejercicio y su objeto? 	
ACTIVIDADES DE DESARROLLO	<ul style="list-style-type: none"> • Inicio del poema expandido • Preguntas orientadoras: ¿Qué recuerdos tienen con sus experiencias en las relaciones sociales?, ¿cómo creen que esto afecta en la construcción del sujeto? y ¿Cómo les ha afectado a ellos? • Creación de caligrama o poema colectivo con relación a las relaciones sociales y el sujeto político colectivo • Presentación y socialización del poema colectivo • Emplazamiento en el espacio • Socialización de sus piezas grafico- poéticas. 	90min
ACTIVIDAD DE CIERRE	<ul style="list-style-type: none"> • preguntas de cierre: ¿en dónde o en qué momento reconocen su sujeto político?, ¿Cómo se evidencia este en el poema?, ¿Cómo fue para ellos la experiencia de los laboratorios?, y ¿Qué emociones les suscito? • Agradecimientos y cierre 	30min
Actividad de registro y evaluación	<ul style="list-style-type: none"> • Se registrará el desarrollo del laboratorio por medio de un diario de campo por parte del investigador y registro fotográfico por medio de un acompañante 	

	<ul style="list-style-type: none"> • Participación y motivación del equipo • Emplazamiento a modo de “mural colectivo” • Registro visual de la colaboración y los procesos de conexión • Creación colectiva • Conexiones de la creación
--	--

El tercer y cuarto encuentro se entrelazan por medio de la activación social a partir de la gráfica Según (Aladro-Vico, 2018) el arte se convierte en un lenguaje disruptivo capaz de intervenir directamente en los espacios urbanos es, allí donde la gráfica política se convierte en un instrumento de comunicación directa y activación social por medio de la toma del espacio público.

En los dos últimos encuentros se propone la creación de una imagen para impresión por medio del (evidencias página 70) cartel y el grabado; hacemos la creación de la imagen pensando en lo que se quiere comunicar en el espacio público, lo que pueda ser disruptivo y lo que se vincula también con nuestras experiencias.

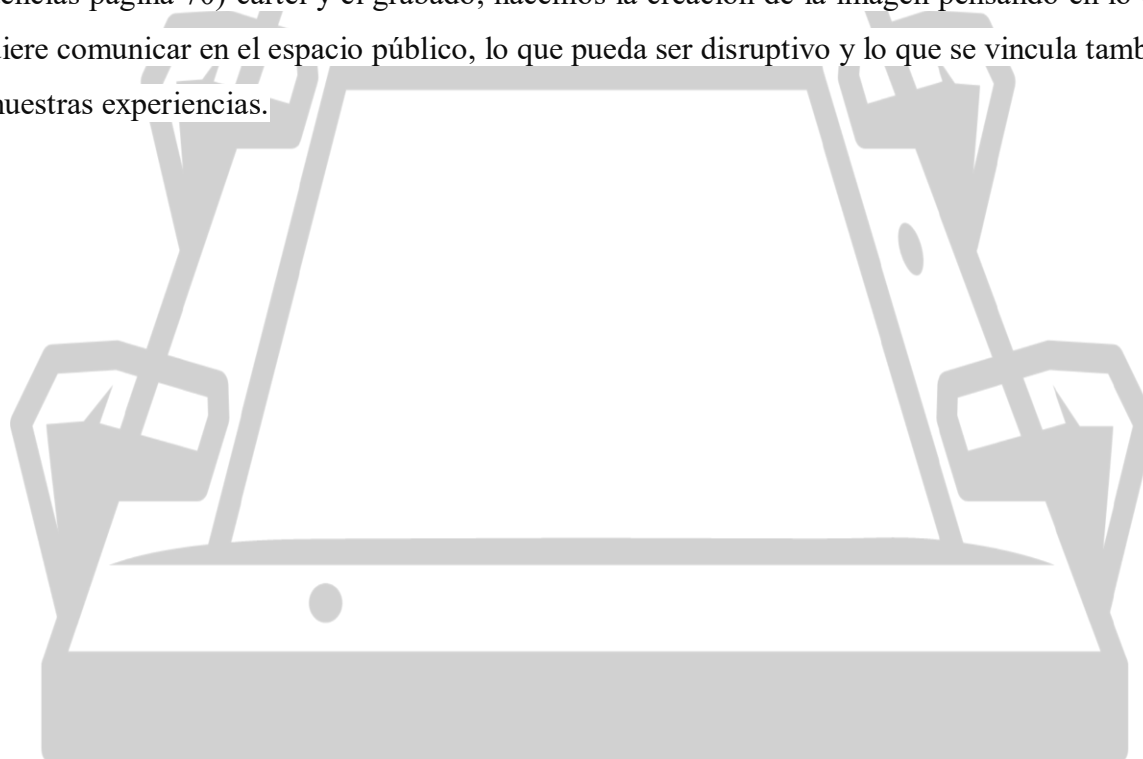

7Análisis y desarrollo de la propuesta pedagógica

7.1Experiencia educativa

Según lo planteado, diseñado y desarrollado en cada una de las sesiones propuestas para los laboratorios de creación, hago uso de la primera fase según (Gómez, 2006) en donde plantea el autoexamen para comprender las problemáticas enfrentadas en la práctica. Realice un análisis de lo que funciono según los objetivos propuestos para los laboratorios y en función de esta reflexión re-diseñar el espacio para una nueva implementación, teniendo en cuenta las modificaciones que se pudieran dar por parte de los participantes, con el fin de alcanzar los mismos objetivos.

- El primer encuentro funciono muy bien según el objetivo propuesto para la sesión, los participantes generaron vínculos emocionales con los referentes propuestos y crearon un escrito poético-político relacionado con sus experiencias y con las coyunturas que han atravesado.

Ejemplo:

-“... Hay mucho ruido detonándose en guerras afuera
y dentro del corazón que parece hacerse más pequeño,
en vidas perdidas por anhelos de dignidad,
sin consuelo, ni tierra donde llorar,
de noche es arremetidas por el miedo.
Temo que el ruido devorador y desafiante del capital,
nos quita el grito, nos deje sin llanto
Y aunque la soledad es una vieja conocida,
la vida, mi vida, sin sus afectos,
sin sus presencias abrigadoras y
sus cercanías coloridas,
perdería su trinchera...” Azul. (2023)



Imagen 6: Poema de Azul, Laboratorios 1.0. noviembre 8 2023

- El segundo encuentro fue bastante favorable para los laboratorios ya que también se logró el objetivo propuesto, los participantes vincularon lo trabajado en la sesión anterior para avanzar con la creación de imágenes y las narrativas que se crean desde allí.

Ejemplo:

Daniel (proceso) (ejercicio de escritura y correlación la imagen, (Noviembre 8 y 15 2023))

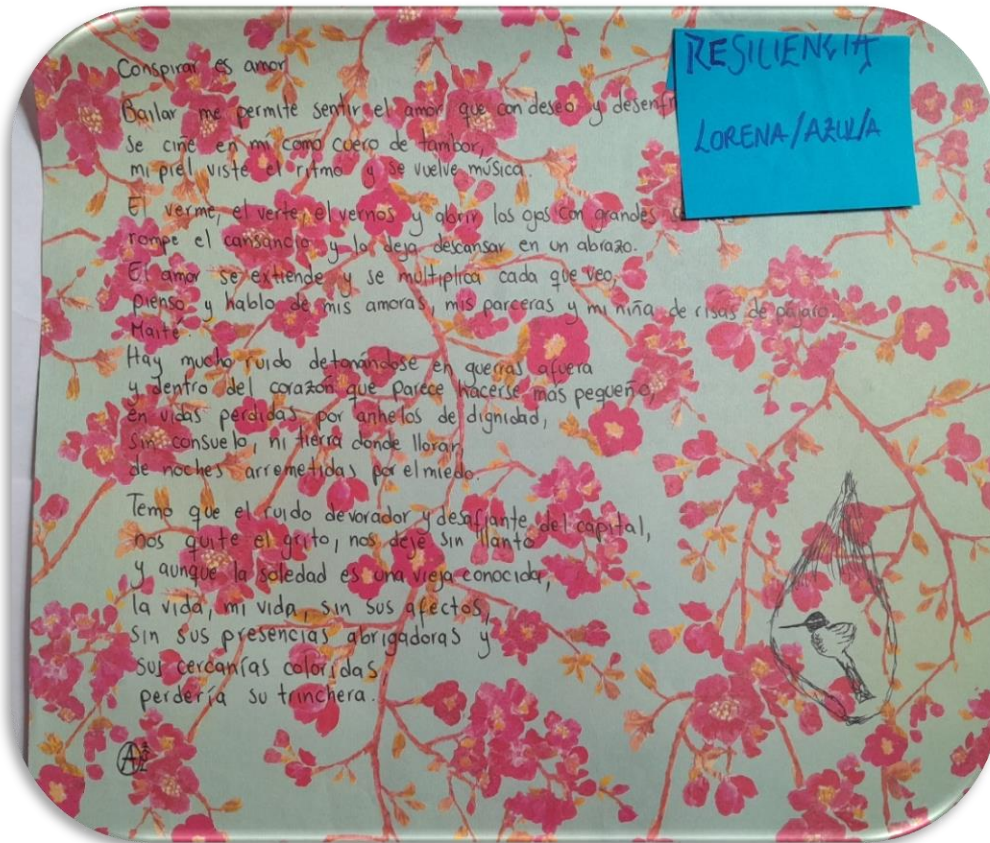
Hoy te hablo a ti fría y conflictiva

la que me arropa con tibia niebla

la que saca mi parte caótica y destructiva

ella entre el silencio nos habla ¡escucha!

el refugio de los nadie, el lugar de los valientes de los cobardes... de los que arden

me gustas más de noche, sin gente, sin ruido sin coches...

bailando en un techo una canción del Grupo Niche tomando biche y quemando peche

que en tus aceras me apaches mientras me ahogo entre charcos de mi bilis con más
colores en la maleta que en un arcoíris
te decoro la fachada, el bus y la parada y si me dicen vándalo, digo Buenas noches mucho
gusto Y por nada.
con esto desato nudos, desarmo granadas y veo almas desnudas
aprende de la nada de las ganadas y las cagadas
buscando luz sin estrellas, ya la tengo a ella se llama calle.



Imagen 7: Collage Procezo Laboratorios 1.0. noviembre 15 2023

- Tercera y cuarta sesión; en estos dos últimos encuentros los participantes terminaron creando un grabado y aunque se dio la finalidad con la sesión y con el espacio de creación, como docente creadora y propositiva del espacio de creación no quede del todo satisfecha y no cumplieron todos los objetivos propuestos, ya que no se hizo una intervención en el espacio público; si se hizo la creación de la imagen y la impresión de la mismo dentro de la sesión se llevó también la discusión de lo que se buscaba comunicar con cada imagen.

Ejemplo:





Imagen 8: Grabado Anie, Laboratorios 1.0. (noviembre 20 2023).

Sin embargo, como no se logró una activación social que era uno de los principales objetivos de la investigación y los laboratorios de creación, hago uso de la segunda fase Gómez (2006) en donde se hace la reconstrucción de la práctica como una propuesta más efectiva. Me propuse analizar las falencias en el que hacer metodológico del espacio de creación, como menciono anteriormente:

El quehacer del maestro está inscrito en un campo de conocimiento particular –la pedagogía– que para su crecimiento y acumulación requiere la investigación; y quién mejor que el mismo maestro para hacerla. De esta manera, el maestro puede contribuir al saber pedagógico al tiempo que agrega profesionalismo a su oficio, orientando sus acciones de manera reflexiva y fundamentada. (Calvo, Camargo, Pineda , 2008, pág. 111)

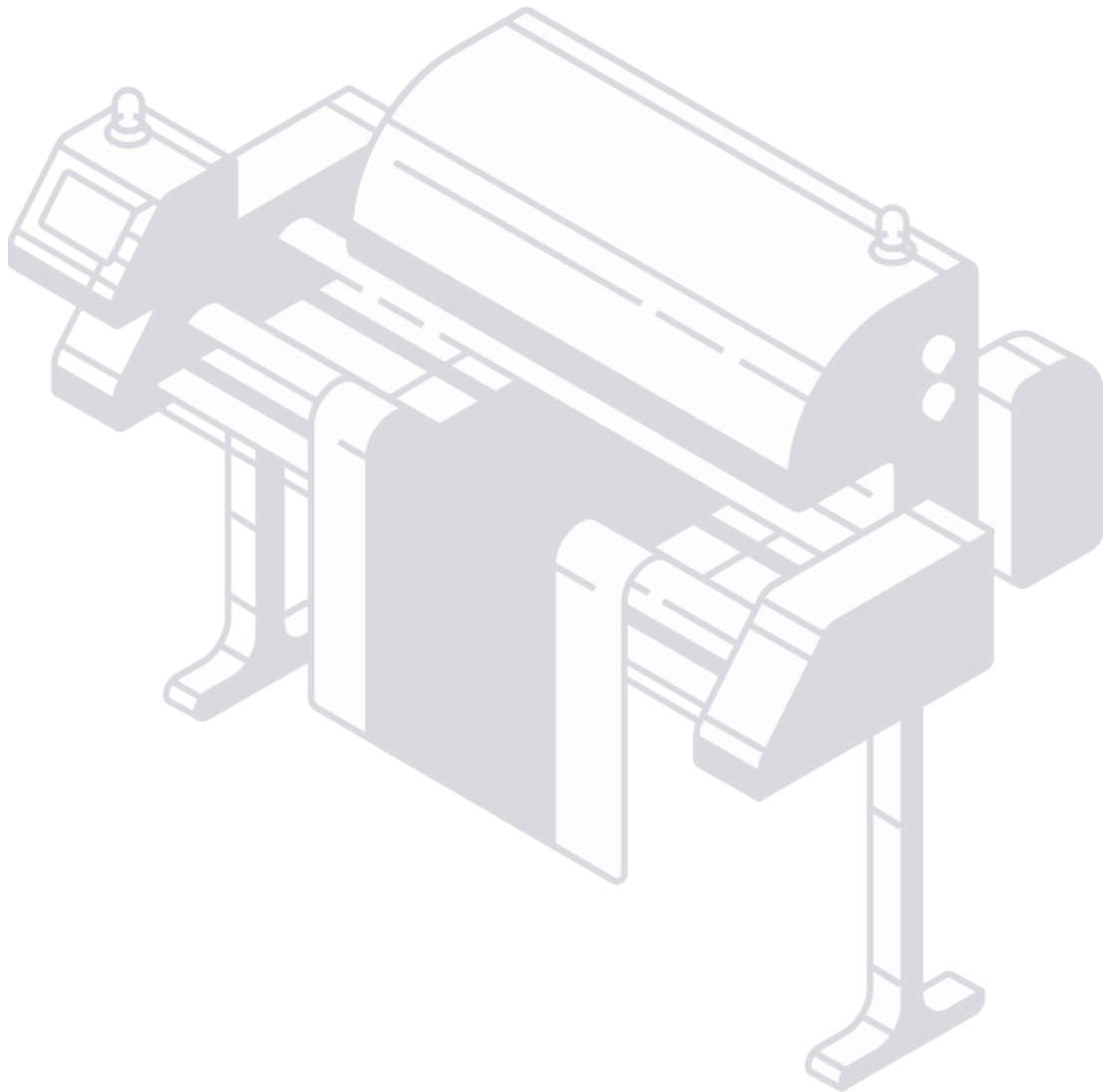
Esto da cuenta a lo que sería la investigación acción pedagógica que se basa es hacerse como docente una reflexión y o evaluación de su quehacer. Este tipo de investigación se preocupa por investigar sus propias prácticas como docente para transformarlas y optimizarlas, generando un impacto directo en las formas de enseñanza-aprendizaje y reflexión de los estudiantes; promoviendo así una educación más efectiva y contextualizada.

Y es allí, entonces, en donde me propongo re-diseñar el espacio de creación, cómo sugiere Gómez (2006) en la tercera y última fase planteada en donde se aproxima a la aplicación de la práctica reflexionada y reconstruida. Cada una de sus sesiones, tomando lo que funciono de cada una y replanteando lo que no funciono, hago un nuevo diseño del espacio de creación, con los mismos ejes temáticos, que son mis fines objetivos y lo vuelvo a implementar con otra población, en donde también están inmersos algunos de los participantes de los laboratorios anteriores; es allí donde se da inicio a los laboratorios “El poder de la palabra” 2.0.

Replanteando los laboratorios y teniendo en cuenta que en este espacio de creación también hay participantes de la primera implementación, cambio también las actividades para no repetir los mismos ejercicios que algunos de ellos ya hicieron anteriormente.

Momentos	Metodología y Descripción de actividades	Tiempo
ACTIVIDAD DE INICIO	<ul style="list-style-type: none"> - Saludo y presentación general del proyecto, intereses de la investigación y formas de participación. - Primer acercamiento a la escritura poética (material didáctico anexo) - Preguntas orientadoras: ¿Qué les llamó la atención de la lectura?, ¿Qué emociones se relacionan con los poemas? Y ¿Qué anécdotas o situaciones cotidianas les recuerda?, - Presentación del grupo por medio de actividad de papeles voladores y experiencia específica cercana al ejercicio político. (desde 	40min

	<p>lo que ellos consideren ejercicio político desde sus experiencias)</p> <ul style="list-style-type: none"> - Escribir un acto que consideren político, dentro de las cosas que hacen en su cotidiano - Si están de acuerdo para la continuidad firmen la autorización de participación, uso de imagen y propiedad de autor. - Formatos de participación en la investigación: uso de imagen, participación en la investigación, distribución de la producción 	
ACTIVIDADES DE DESARROLLO	<ul style="list-style-type: none"> - Presentación y primera escritura por los participantes a modo experimental (dando como soporte los referentes) dialogo a través de los papeles. - Dialogo a partir de las experiencias. 	60min
ACTIVIDAD DE CIERRE	<ul style="list-style-type: none"> - Dialogo a partir de las experiencias - Socialización del sentido de la palabra y la escritura para cada participante - Fin de la sesión 	30min
ACTIVIDAD DE REGISTRO Y EVALUACIÓN.	<ul style="list-style-type: none"> - Se registrará el desarrollo del laboratorio por medio de un diario de campo por parte del investigador y registro fotográfico por medio de un acompañante - Participación y motivación del equipo - Sistematización de audio y ejercicios de escritura 	

- En el primer encuentro lo propuesto para la sesión funcionó muy bien, según el objetivo del encuentro; dentro del ejercicio de los papeles vinculado con la experiencia política, logramos hacer una presentación de cada uno de los participantes, hablar de una experiencia personal y el vínculo que tiene eso con lo político.

Ejemplo:



Imagen 9: Primer ejercicio de presentación personal y ejercicio político. Laboratorio 2.0 (abril 02 2024)

Momentos	Metodología y Descripción de actividades	Tiempo
ACTIVIDAD DE INICIO	<ul style="list-style-type: none"> - Saludo - Presentación de referentes audiovisuales (material didáctico anexo) 	40min
ACTIVIDADES DE DESARROLLO	<ul style="list-style-type: none"> - -Primer ejercicio – presentación de fragmento de la canción. - -Reflexión y diálogos de lo que esto les suscita o piensan de las piezas musicales que comparten los demás participantes. --Reflexión de como hallan un vínculo de sus experiencias con sus gustos (o lo que son) 	60 min
ACTIVIDAD DE CIERRE	<p>Socialización del ejercicio musical</p> <ul style="list-style-type: none"> - Socialización de la correlación gráfica y posibles técnicas a desarrollar en el espacio - Fin de la sesión 	30min
ACTIVIDAD DE REGISTRO Y EVALUACIÓN	<ul style="list-style-type: none"> - Se registrará el desarrollo del laboratorio por medio de un diario de campo por parte del investigador y registro fotográfico por medio de un acompañante. - Participación y motivación del equipo - Creación escritural y audio. 	

- Para el segundo encuentro se planteó, mostrar una canción o un fragmento de ella, con el fin de comprender la comunicación, el poder de la palabra y compartir algo que quisiéramos decir desde la canción, pensando siempre en los ejercicios políticos y como se vinculan nuestros sujetos políticos con lo que hacemos (desde ejemplo de los músicos). Para esta sesión los ejercicios habían funcionado muy bien según lo secuencial y los objetivos.

Aquí algunos fragmentos de algunas de las canciones:

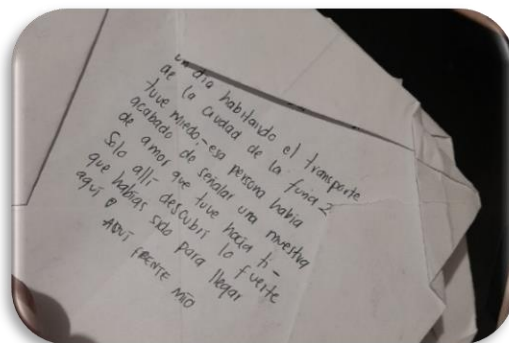
- “...Náufragos en listas negras
Hiedras que heredas congresistas

Bandos son baratos
Pero pueblo que se integra en la pelea
Unidad una Pangea de igualdad, sigo al Jazz
Lucha por la wawa, por el agua
Por la tierra proletaria
La malaria de manía, sí Marías
Tú amarías más la vida si pudieras disfrutarla
Yo no soy sutil, ochenta mil a los que olvidar
Y ascendidos que engañar con Ganja
Tu alma me acompaña, la otra campaña
Se me avinagran dramas en la flema
Buscando un mañana
Gangrena desde el primer tema
Rapper realidad
Tú un juguete del sistema...”
¿En qué estas? Pedro Mo (2010)

- “Indio me dice la gente
Y para mí es un honor
Soy además complaciente
Popular y juguetón

Me gusta vivir mi vida de acuerdo a la situación
No tolero la injusticia porque me causa dolor
Debe ser porque en el cuerpo
Sólo tengo corazón
Llevo sangre del cacique, aquél que no doblegó
Aquél que perdió sus tierras, pero no se resignó
Combatiendo hasta morir
Con nobleza y con valor...” El indio
Canción de Reynaldo Armas · 1996

A partir del tercer encuentro el espacio de creación tuvo un cambio drástico a raíz de los participantes, no fue posible concretar un encuentro con todos, ya que algunos desistieron del espacio por inconvenientes personales. A partir de aquí replanteo todo el espacio y abro el siguiente encuentro con el objetivo y los planteamientos de la activación social, para este punto solo quedábamos tres participantes y decidimos realizar nuestros encuentros virtuales.

Adjunto la planeación creada para este encuentro.

Momentos	Metodología y Descripción de actividades	Tiempo
ACTIVIDAD DE INICIO	<ul style="list-style-type: none"> - Saludo - Discusión de ejercicios gráficos y grafica política. - Intervención del espacio público ¿Qué consideramos como espacio público? 	30min
ACTIVIDADES DE DESARROLLO	<ul style="list-style-type: none"> - Preguntas orientadoras: ¿Qué les suscita pensarse la gráfica desde el espacio público? - Diálogos del espacio público, la gráfica y los ejercicios sociales desde este lugar. - Pensase dinámicas de activación social y la creación de piezas graficas para la intervención del espacio público. (también desde lo histórico y las luchas sociales). 	90min
ACTIVIDAD DE CIERRE	<ul style="list-style-type: none"> - preguntas de cierre: ¿en dónde o en qué momento reconocen su sujeto político?, ¿Cómo se evidencia el vínculo de las relaciones sociales?, Plantear ejercicios de trabajo para la activación social. - Agradecimientos y cierre 	30min
ACTIVIDAD DE REGISTRO Y EVALUACIÓN	<ul style="list-style-type: none"> - Se registrará el desarrollo del laboratorio por medio de un diario de campo por parte del investigador y grabación de la sesión por teams - Participación y motivación del equipo 	

Momentos	Metodología y Descripción de actividades	Tiempo
ACTIVIDAD DE INICIO	<ul style="list-style-type: none"> - Saludo - Entablar un diálogo sobre el tema y las formas en que vamos a hacer uso de la grafica - Establecer un espacio en concordancia para hacer la activación social 	30min

	<ul style="list-style-type: none"> - Hablar sobre la creación grafica 	
ACTIVIDADES DE DESARROLLO	<ul style="list-style-type: none"> - Hablar sobre la creación grafica - Inicio del o los diseños - Preguntas orientadoras: ¿Cómo encuentras ellas la activación social desde los símbolos y lo político? - Acuerdos de diseño e impresión - Diseño colectivo desde los símbolos y sus experiencias colectivas - Creación del diseño y una experiencia vinculante colectiva 	90min
ACTIVIDAD DE CIERRE	<ul style="list-style-type: none"> - preguntas de cierre: ¿Cómo se evidencia el vínculo de las relaciones sociales? - Dialogo de la activación social (discusión de espacio) desde el cartelismo. - Agradecimientos y cierre 	30min
ACTIVIDAD DE REGISTRO Y EVALUACIÓN	<ul style="list-style-type: none"> - Se registrará el desarrollo del laboratorio por medio de un diario de campo por parte del investigador y grabación de la sesión - Participación y motivación del equipo - Registro visual de la colaboración y los procesos de conexión - Creación colectiva - Conexiones de la creación 	

En los siguientes dos encuentros se decidió la temática en torno a la cual se iba a hacer el ejercicio de creación, la cual fue: El día internacional de la eliminación de la violencia contra la mujer y el lugar y la manera de activarse socialmente, las participantes propusieron el colegio: “IED Gonzalo Arango” de la localidad de Suba; que fue el lugar que nos reunión en el espacio de práctica entre el 2023-2 y el 2024-1 en relación a la “Semana de las memorias”. Se propuso este espacio pensando en la activación social como un vínculo con las, y los otros y el espacio del colegio que también es visto como un espacio público en donde habita toda la comunidad escolar, trabajadoras, docentes, estudiantes, padres de familia, etc. Teníamos conocimiento del espacio y una relación entablada con los estudiantes y docentes, para nosotras fue relevante y disruptivo hablar sobre la violencia contra la mujer desde El colegio.

Para finalizar el espacio de creación hicimos la creación de 16 carteles para intervención y activación social y una planeación colectiva pensada para un ejercicio en el espacio con los

estudiantes, pensando los diferentes lugares del colegio, en donde tendrían más relevancia y visualización estos carteles.



Imagen 10: Puerta principal IED Gonzalo Arango, Ejercicio de activación social, laboratorios 2.0. (noviembre 13 2024)



Imagen 11: Estudiantes IED Gonzalo Arango y pared del primer nivel, Ejercicio de activación social, laboratorios 2.0

(noviembre 13 2024)

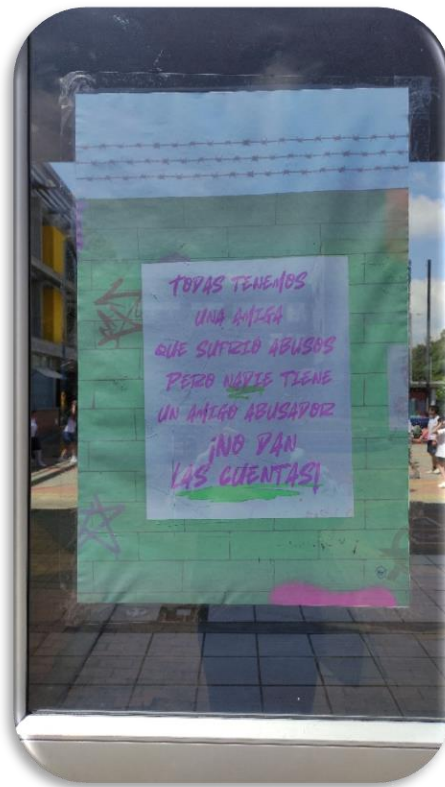
Terminamos haciendo todo el ejercicio de activación social, una reflexión final entre nosotras de cómo había funcionado la actividad, los laboratorios, nuestro lugar como docentes en Artes visuales.

A pesar de las falencias que tuve, como implementar encuentros virtuales sincrónicos para la continuidad de la creación artística, y diseñar por separado y no en conjunto; en la implementación y desarrollo de cada uno de los laboratorios, obtuve buenos resultados con relación al reconocimiento de las experiencias, comprensión de lo político y el sujeto político; al final con el ejercicio de activación social, la intervención del espacio público y las discusiones en torno a esto, puedo decir que de una u otra manera se lograron articular los objetivos planteados por la investigación y los laboratorios de creación, y permitirme como docente hacer estas reflexiones y reconstrucción de este espacio de creación.

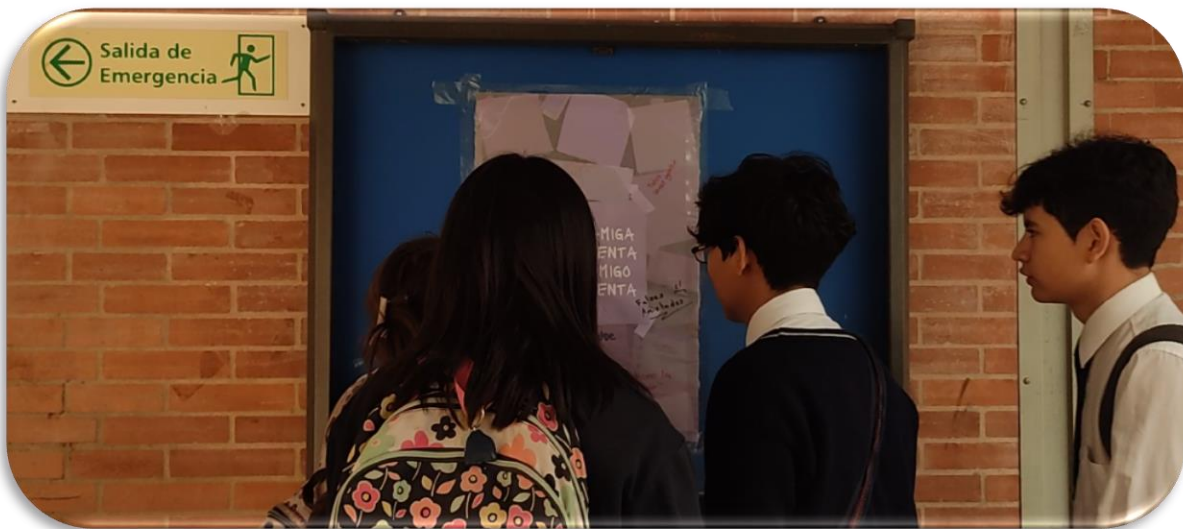
7.2 Experiencia y subjetividad:

En esta categoría se propone hacer un análisis exhaustivo del reconocimiento de las experiencias de los y las participantes trabajadas en los laboratorios de creación y la relación con su subjetividad política.

Empezare por presentar los encuentros en donde abordamos o surgieron las experiencias personales, cuales fueron, que enunciaron los participantes y cómo se vincula esto con los objetivos y posteriormente con la subjetividad. En el primer encuentro con ambas poblaciones, se abordaron experiencias tanto personales como colectivas. A continuación, presento anotaciones de mi diario de campo, incluyendo las palabras textuales extraídas de las conversaciones del primer encuentro con la primera población, así como imágenes y transcripciones del ejercicio realizado con la segunda población.

El primer ejercicio propuesto en el espacio de creación consistió en leer los referentes visuales (imágenes). A partir de esta lectura, surgió como eje de conversación el tema de la violencia y/o el conflicto



Imagen 12: Diario de campo, laboratorios 1.0 . (noviembre 8 2023)

Dentro de mis anotaciones de puntos relevantes del diario de campo, escribí palabras clave mencionadas por todos los participantes y tres esquemas diseñados a partir de ello. Luego de esto hicimos un ejercicio escritural en donde los participantes también plasmaron sus experiencias a partir del diálogo y/o la escritura.

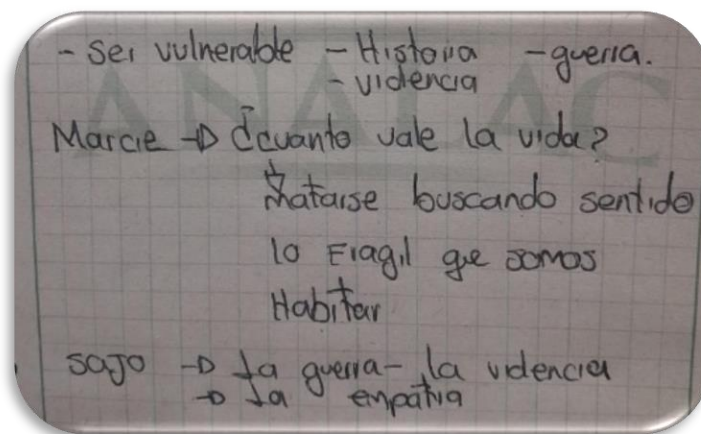
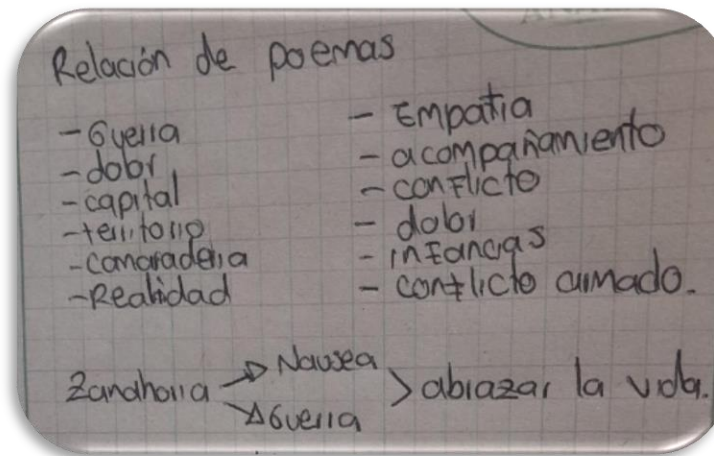

Imagen 13: Poema Anie, laboratorios 1.0. noviembre 8 2023 . (Noviembre 8 2023)

Anie

Lunita esa que vemos a distancia que nos abraza que nos simboliza, quizás eso me queda como fuerza, como consuelo, mientras me reparo en el vacío y en el suspenso, en la entropía de los días, mientras espero curarme y arrojarme entre el oro verde ante sus aguas que me hacen ligera e insignificante, quizás parte del todo o de la nada. Espero perdonarme por tanto tiempo estar perdida sin reconocermme, reconocernos, reconocerte. Ay mi lunita en primavera lejana y distante, ya no eres, ya no estamos ya no somos. tan solo nos abrazamos para cobijar los días caóticos y los vacíos que deja la partida.

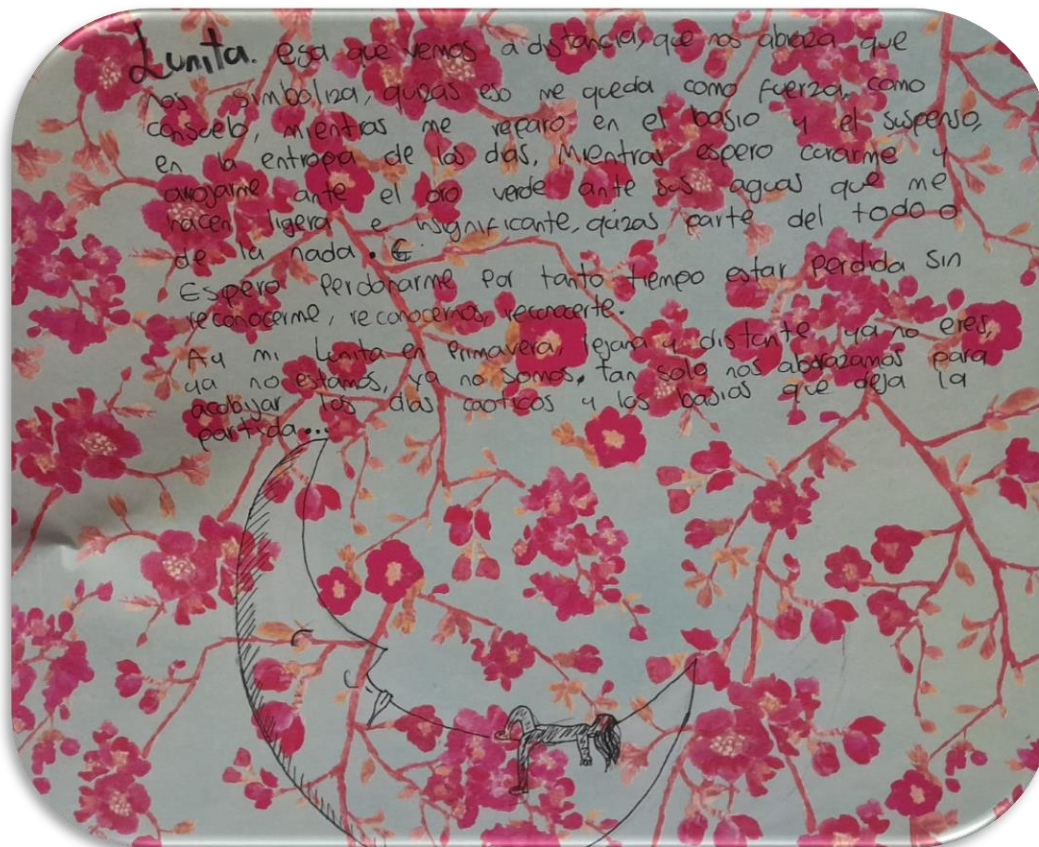

Imagen 14: Poema Procezo, laboratorios 1.0. (Noviembre 8 2023)

¿Qué me va a decir usted de afectos?
Si no se atreve a dar uno
en vía pública
Si cuando tiene que gemir,
no lo hace,
finge gimo como macho,
Si cuando se quiebra
piensa que es pasajero
y no comprende que
necesita, que pide, que anhela
¿Qué va a saber de afectos?
Si me ha dejado toda una vida
a esperar de que suba conmigo las
escaleras de dos en dos.
¿Qué entiende usted por afectar? ¿Afectar?

Imagen 16: Poema Coyote, laboratorios 1.0. (Noviembre 8 2023)

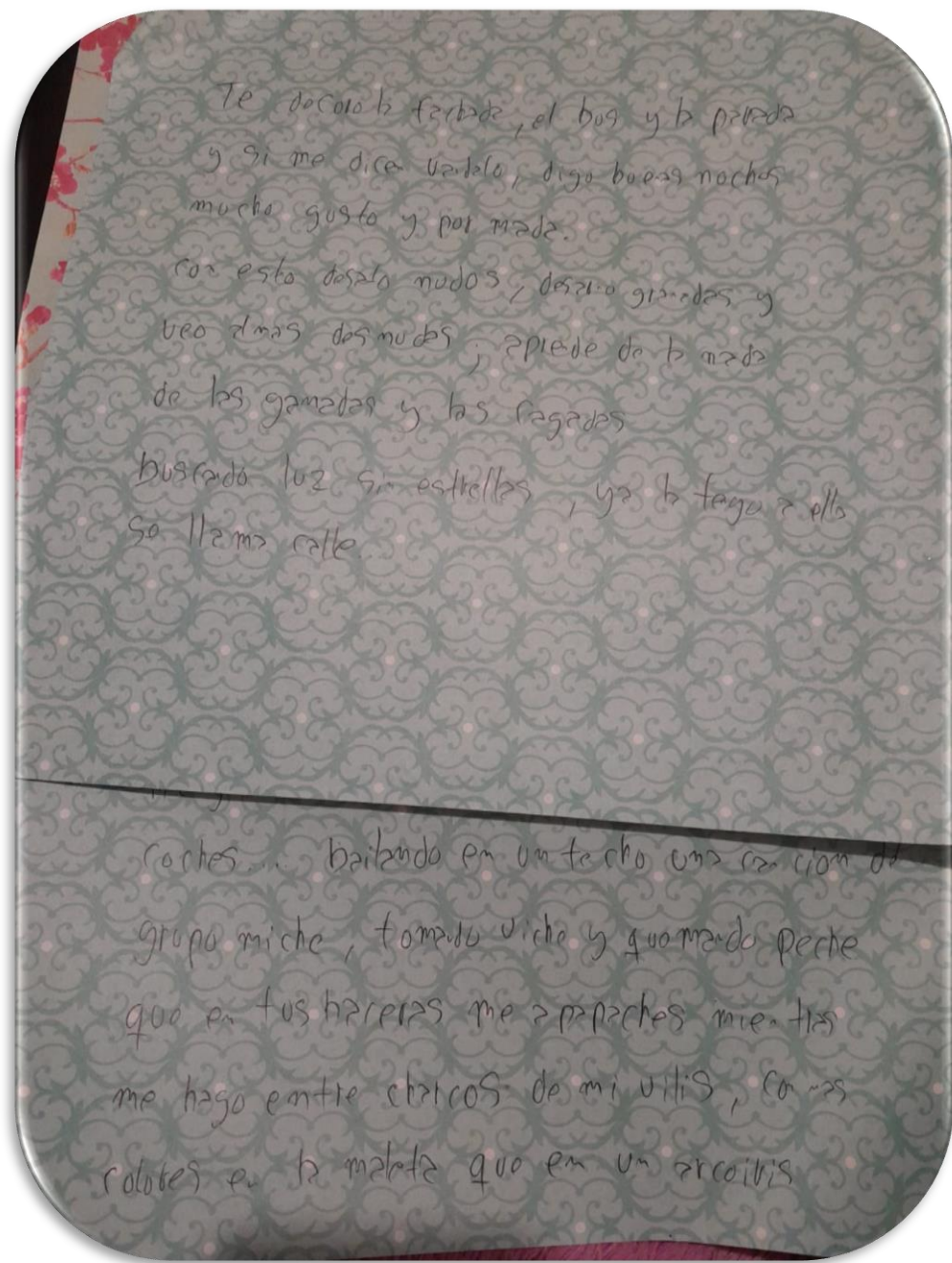

Imagen 17: Poema Azul, laboratorios 1.0. (Noviembre 8 2023)

Azul

Conspirar es amor

Bailar me permite sentir el amor que con deseo y desenfreno me ciñe en mí como cuero de tambor, mi piel viste el ritmo y se vuelve música. El verme, el verte, el vernos y abrir los ojos con grandes sonrisas, rompe el cansancio y lo deja descansar en un abrazo. El amor se extiende y se multiplica cada que veo, pienso y hablo de mis amoras, mis parceras y mi niña de risas de pájaro, Maité.

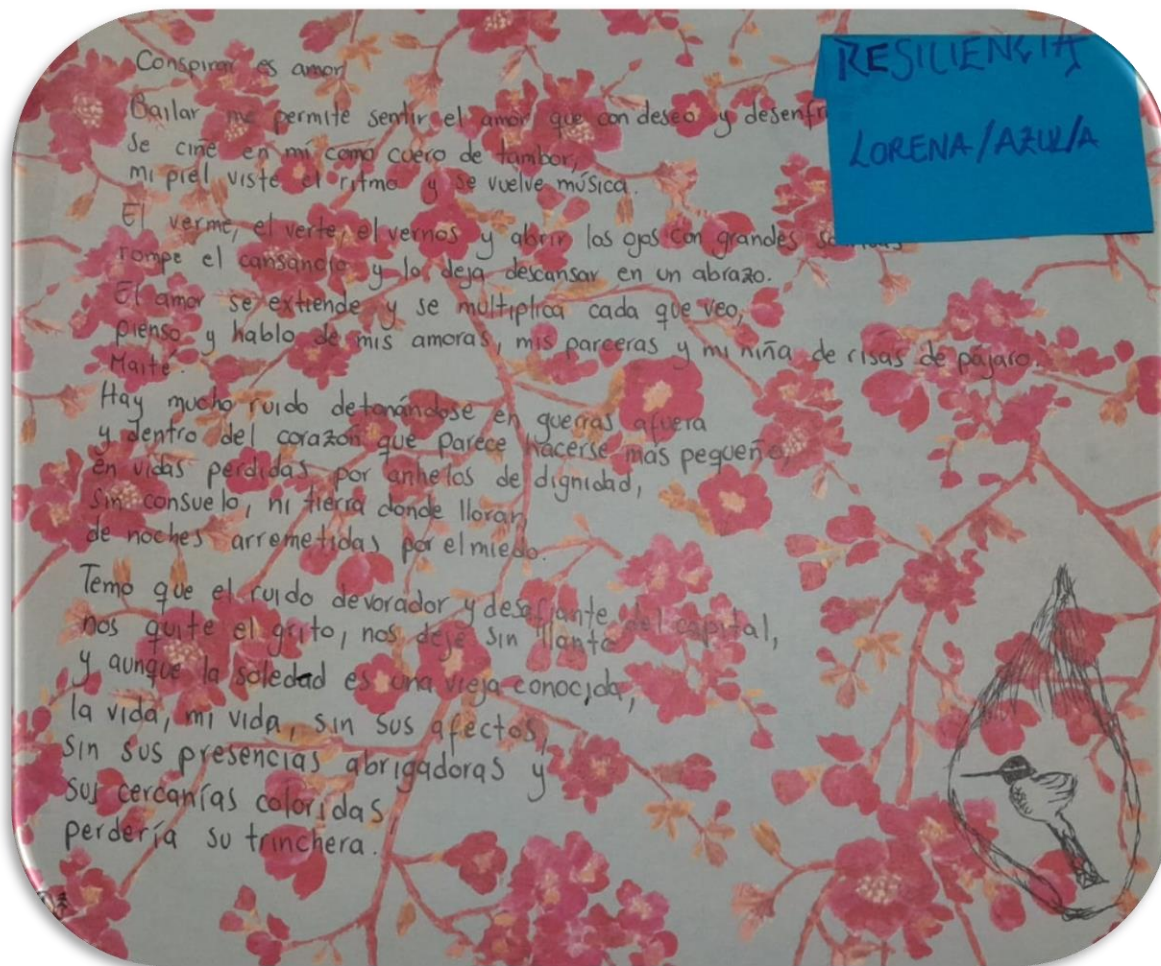
Hay mucho ruido detonándose en guerras afuera y dentro del corazón que parece hacerse más pequeño, en vidas perdidas por anhelos de dignidad, sin Consuelo, ni tierra donde llorar, de noche es arremetidas por el miedo. Temo que el ruido devorador y desafiante del capital, nos quita el grito, nos deje sin llanto Y aunque la soledad es una vieja conocida, la vida, mi vida, sus afectos, sin sus presencias abrigadoras y sus cercanías coloridas perdería su trinchera.

En vista de lo que menciona Azul con respecto a la guerra, los efectos de la guerra, la reciprocidad y los afectos se puede entender a los sujetos desde relaciones recíprocas que implica considerar cómo se vinculan entre sí en función del tiempo y el espacio. Así, estos sujetos se relacionan mutuamente a través de formas de dependencia que están determinadas por el contexto histórico específico en el que se sitúan. (Merino, 2010)

Dentro del primer ejercicio logro reconocer la experiencia como “eso que me pasa”, de cómo está el pasar por el sujeto deja una huella o un vestigio en la memoria y, adicional a eso, genera una transformación. (Larrosa, Experiencia (y alteridad) en educación., 1988). Es en este contexto que identifiqué el lugar de la experiencia en cada uno de los ejercicios y/o palabras de los participantes.

Anie habla en su poema sobre el duelo o los vacíos que le ha dejado a ella la partida: “quizás eso me queda como fuerza, como consuelo, mientras me reparo en el vacío y en el suspenso, ... Ay mi lunita en primavera lejana y distante, ya no eres, ya no estamos ya no somos. tan solo nos abrazamos para cobijar los días caóticos y los vacíos que deja la partida.”

Tomando en consideración el sentimiento de duelo en el que se expresa *Anie*, ella usa una experiencia del lenguaje y no solo en referencia al escrito, sino más bien una experiencia del pensamiento y una experiencia sensible, es permitírnos sentir de verdad, dejar que eso que llamamos sentimientos —el miedo, la alegría, la tristeza, la ternura— nos atraviese y nos transforme. No se trata solo de entender con la cabeza, sino de dejarnos afectar, de abrir espacio a lo que nos conmueve y nos cambia desde adentro. (Larrosa, 2016)

Procezo habla sobre sus experiencias personales en el habitar la calle y hacer graffiti: “saca mi parte caótica y destructiva ella entre el silencio nos habla ¡escucha! el refugio de los nadie el lugar de los valientes de los cobardes... de los que arden me gustas más de noche sin gente sin ruido sin coches... con más colores en la maleta que en un arcoíris te decoro la fachada, el bus y la parada y si me dicen vándalo, digo Buenas noches mucho gusto Y por nada. con esto desato nudos.”

Zanahoria habla sobre el dolor y la rabia: “como la rabia que se hace tristeza porque no me dejaré vencer y no es por mí, es por el otro, es por los que aquí están que me significan que me provoca que me organiza, es por los que vemos, es por los que no vemos ni veremos por eso también gracias.”

Coyote habla sobre sus experiencias relacionadas a las masculinidades: “Si cuando tiene que gemir no lo hace, porque gime como macho si cuando se quiebra, piensa que es pasajero y no comprende que necesita, que pide, que anhela.”

Teniendo en cuenta lo que menciona *Procezo* en su relación con el graffiti y el habitar la calle (En este caso la ciudad de Bogotá) y *Coyote* sobre los gemidos y la masculinidad, *podemos entender la construcción de memoria, desde las vivencias, los espacios donde ocurrieron y la temporalidad en que ocurrieron; por medio de esto es posible vincular la memoria con la experiencia, permitiendo reconocer en ella procesos de construcción tanto individuales como colectivos.* (pollak, 1992)

Y para finalizar traigo un comentario textual de uno de los participantes, que me parece muy relevante dentro del ejercicio, ya que es algo que le suscita desde la lectura de uno de los poemas y se relaciona con sus sentires y experiencias.

Pompilio: Yo creo como complementando lo que sumerce dice que uno como que nunca termina de dimensionar la forma en la que está haciendo un espejo para el otro ser, entonces es como que muchas veces las heridas que uno tiene hacen que uno se vea espejado en el otro y el otro que le genera conflicto a uno mismo es un reflejo de las cosas que uno no ha tramitado con uno mismo y también funciona como hacia la belleza del mundo parece, sin palabras, si uno puede ver belleza en el mundo es porque también habita dentro de uno, entonces como que eso lo entretiene un poco con el texto que sumerce escribió porque me parece re lindo, la forma en la que habla como desde la conspiración y desde la camaradería y tal y siento que los afectos son trincheras parece, para sentirse roto y poderse desangrar y después construir y para petarse desde el afecto, para quemar el mundo, construirlo, los afectos lo son. (sesión1) (Noviembre 8 2023)



Bruse: Y es lindo como que tú piensas que los otros representan esa resistencia. Como la posibilidad de la luz en otros pues puede ser como la salvación, pero también puede ser representación de la resistencia contigo con otros. Y eso es re chido. (sesión 2) .

(noviembre 13 2024)

Es allí en donde logro entretejer un hilo dentro de las diferentes sesiones y ejercicios propuestos para el espacio, pues muchos de los primeros ejercicios o encuentros, se tejen con los siguientes collages:



Imagen 18: Collage Coyote Laboratorios 1.0. (noviembre 15 2023)

Coyote.

Es como ese beso precisamente. Pues porque es como... Yo lo pongo como en una posición muy machista. Porque es... O sea, literalmente es la vieja, así como relamiendo a un hombre. Es como si te deseo... Es como ese discurso que el hombre quiere... Como que ella siempre está a la disposición de eso. ¿No? Porque el man está... Sí, como... Sí, eso. Como que la mujer siempre ocupa el lugar de lo erótico. Sí. Como que se le delega como al hombre que ocupa ese lugar. Sí, eso también es... Incluso sería interesante poder ocupar ese lugar de lo erótico. Pero tú, ¿tú puedes? No, o sea, uno podría hacerlo. Pero culturalmente uno tiene la crianza de que la mujer lo haga. Que sea un hombre quien emprende la decisión de ocupar el “lugar de lo erótico”.



Imagen 19: Collage Anie Laboratorios 1.0. (noviembre 15 2023).

Anie.

Como todo lo que implica el futuro, como el trabajo, y asimilar la vida como tal. Que a veces es como que es cierto, uno tiene que pilotear la vida, aunque uno no sepa, y aunque uno no quiera. Pero como que al trasfondo de todo esto, pues está resaltado en mi vida mucho. No sé el nombre, la verdad. Cazurro. Y como que siempre son como cosas muy bonitas, y acá atrás es como atrás, atrás, como lo que... Como algo traslucido que no se nota, y dice como... Recuerda, el dolor se vuelve poema.

a él. En este sentido, la subjetividad se configura a través de las experiencias individuales y colectivas que atraviesan a cada uno de los sujetos.

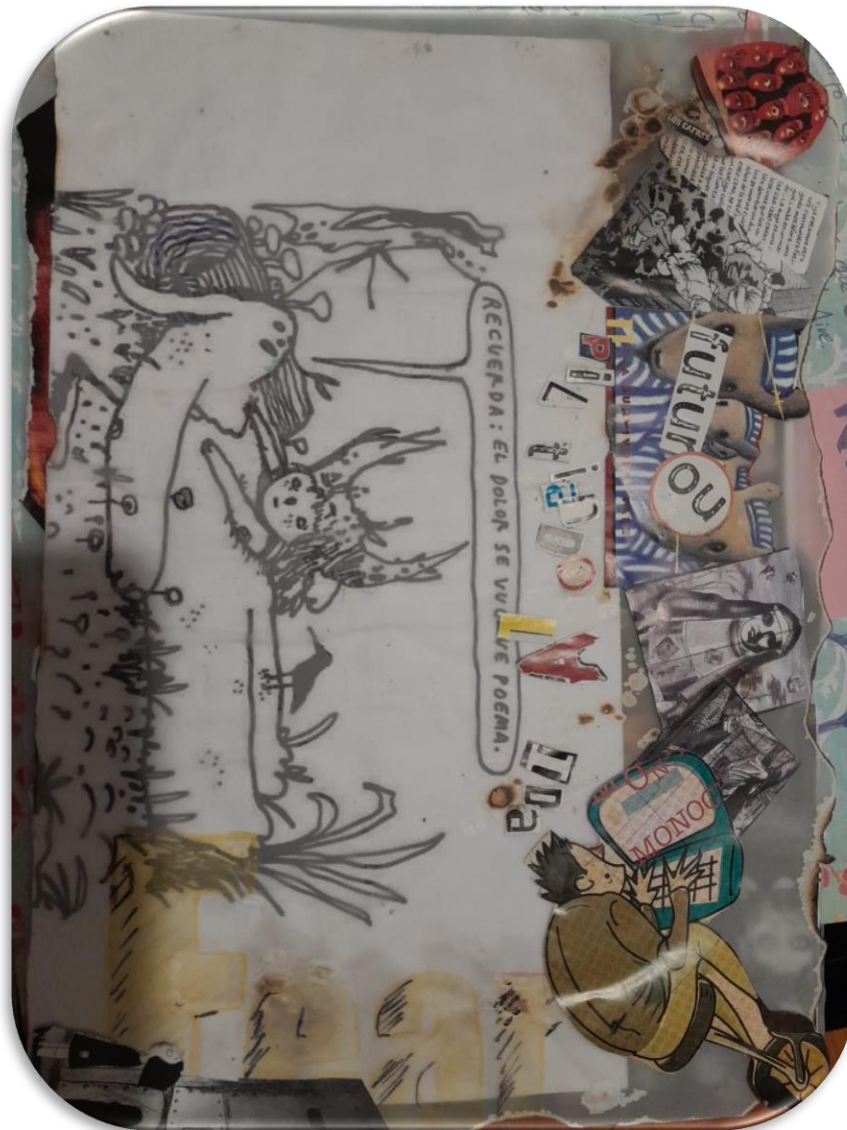
Teniendo en cuenta la memoria con relación a la subjetividad como: hechos, espacios y tiempo, me permito hacer la relación de experiencias y subjetividad, ya que como fue posible evidenciar anteriormente, estas tres las encontramos dentro de los ejercicios de creación, como cuando *Procezo* habla de la calle y de cosas explícitas que hace cuando la habita; *Coyote* habla de su relación con la masculinidad y la deconstrucción de la misma; *Anie* hablando y plasmando la partida y el dolor que está transitando a través de ella; cuando ellos hacen memoria de sus recuerdos y experiencias, nos hablan de su manera de percibir el mundo y de interpretarlo; de cómo éste los ha construido y a partir de ello se posicionan frente a él.

Ahora bien, luego de replantearme los espacios de los laboratorios, para la primera sesión hicimos un ejercicio de papeles, en donde el objetivo era hablar de una experiencia que consideráramos estuviera ligada con lo político y hablar a partir de allí; seleccioné los ejercicios más relevantes, que hablan directamente de sus experiencias.

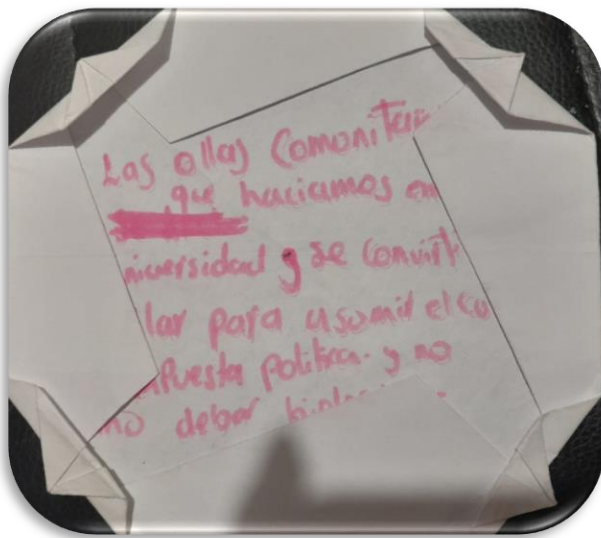

Nicole:

Las ollas comunitarias que hacemos en la universidad y se convirtieron en pilar para asumir el cuidado, como apuesta política y no como deber biológico.

Imagen 21: Ejercicio de presentación laboratorios 2.0 (02 de abril 2024)

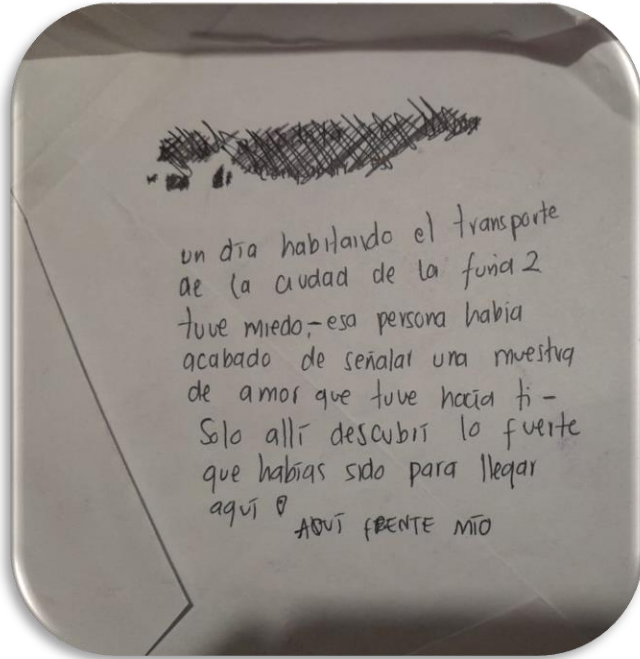

Wendy:

Un día habitando el transporte de la ciudad de la furia 2. Tuve miedo, esa persona había acabado de señalar una muestra de amor que tuve hacia ti, solo allí descubrí lo fuerte que habías sido para llegar aquí. Aquí frente a mí

Imagen 22: Ejercicio de presentación laboratorios 2.0 (02 de abril 2024)

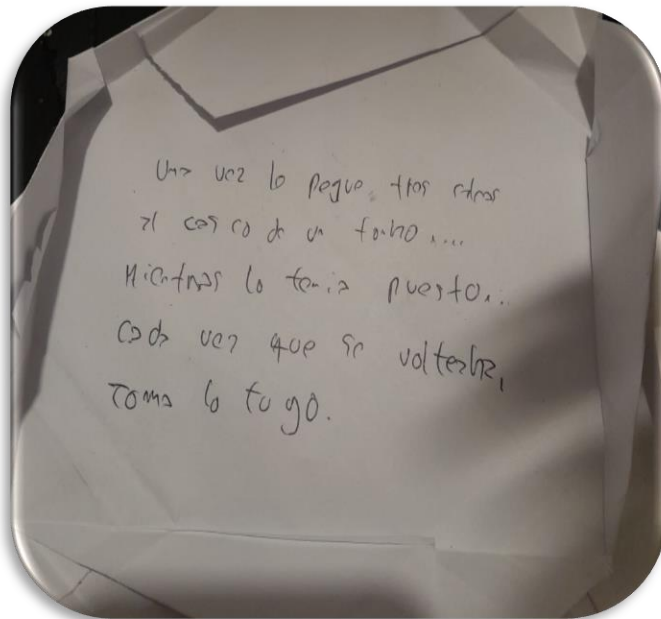

Procezo:

Una vez le pegue tres calcas al casco de un tombo... Mientras lo tenía puesto. Cada vez que se volteaba , toma lo tuyo.

Imagen 23: Ejercicio de presentación laboratorios 2.0 (02 de abril 2024)

En el segundo encuentro compartimos una serie de canciones, relacionadas también al ejercicio político

- Canción de Reynaldo Armas · 1996 (Wendy)

“Indio me dice la gente
Y para mí es un honor
Soy además complaciente
Popular y juguetón
Me gusta vivir mi vida de acuerdo a la situación
No tolero la injusticia porque me causa dolor
Debe ser porque en el cuerpo
Sólo tengo corazón
Llevo sangre del cacique, aquél que no doblegó
Aquél que perdió sus tierras, pero no se resignó
Combatiendo hasta morir
Con nobleza y con valor...” El indio
Canción de Reynaldo Armas · 1996

- Vida malparida. Tres y yo 2013 (Coyote)

“Caminando hacía el ranchito
Descubrió que no era su destino
Pues no tiene ranchito
Ni siembra ni terrenito
Vida, vida, vida mala vida
Vida, vida, vida malparida
Él se fue pa’ la capital
Disque allá si se sabe estudiar
Va a salir de pobre algún día
Y medio mantener una familia
Vida, vida, vida mala vida
Vida, vida, vida malparida

Un Amigo me dejó muy claro
Que por acá comer es un vicio burgués
Y que todos llevan en los pies
La sangre de poetaDe los que una noche se les dio por abrir la geta..”

- Creado mi so Cejaz negras 2010 (Bruce)
“Peones de un juego malo
Destructivo, dominante
Asustados
(Somos carros)
Con este gobierno que me tiene amenazado
No estoy afiliado a una EPS
Mundo ficticio
Débil millonario
Yo no soy esclavo
De tu miserable pago
Si, soy un vago
Un gamín de barrio
No busco tu pensión
No me importan tus salarios
(Anarquía)
Que miras la pobreza desde lujosos carros
Detrás de unos lentes que ¿cuánto te costaron?
Somos víctimas de una guerra
(Resistencia)
De las milicias del estado
(Condena)
¿Cómo anhelar una sonrisa cuando te la arrebataron?
Nunca militar, luchamos a nuestro modo...”

En los ejercicios planteados anteriormente, en el primero y el segundo, según las palabras en cada uno, dan cuenta de experiencias y relacionamientos directos con el ejercicio político. En el ejercicio

escritural de los papeles los participantes mencionan cosas como la construcción de ollas comunitarias, las muestras de amor en público y la discriminación y la burla a la autoridad, que dan cuenta de sus experiencias y en el ejercicio de las canciones, todas las canciones que mencionan y las partes escuchadas dan cuenta de problemáticas y posturas políticas; estos dos se vinculan al pensar lo político reflejan su subjetividad política ya que es posible contemplar sus posturas, construcciones, y recuerdos que los y las han construido. Como por ejemplo cuando Wendy habla de lo que represente ser un indio y Reynaldo lo enuncia en su canción, el motivo por el cual la eligió, cuando Bruce expresa su inconformidad con el sistema capitalista y el gobierno por medio de la canción de Cejas Negras y así sucesivamente podemos evidenciar lo que quería decir cada participante con cada una de las canciones, proponiéndolas desde sus posturas políticas, que han sido mediadas por sus experiencias.

7.3 Activación social

Dentro de esta categoría se desarrolla la importancia de la activación social abordando el papel de los jóvenes y docentes en formación, destacando la participación en espacios sociales, culturales, y educativos, fomentando así la activación social. En el contexto actual, la activación social de los jóvenes y docentes en formación representa un eje fundamental para fortalecer la justicia social y construir comunidades más conscientes y participativas.

Dicho esto, presentare los procesos de activación social que tuvimos la oportunidad de diseñar con jóvenes y docentes en formación dentro de los laboratorios de creación. En los laboratorios 1.0, en la propuesta de ejercicio de cierre del espacio de creación, se había propuesto, el diseño de una imagen e impresión en grabado, para disponerla en el espacio público, pensando el algo que quisiéramos comunicar y dialogar con el espacio, lastimosamente para estos laboratorios no fue posible concretar el último encuentro para la activación social, así que nunca se realizó. Solo fue posible el encuentro con una de las participantes, pero aun así, no se dispuso en el espacio público.



Imagen 24: Ejercicio de cierre laboratorios 1.0 (mayo 2024)

Por otro lado, en los laboratorios 2.0 logramos con las docentes en formación Wendy y Sofia proponer un espacio de activación social. Partimos desde seleccionar un tema o mensaje que quisiéramos comunicar, pensarnos el espacio público para intervenir, y a partir de allí hacer la creación de piezas gráficas en principio propuestas o pensadas desde la serigrafía o la reprografía, que permite la réplica de múltiples carteles para el espacio público.

Cómo se mencionó anteriormente se propuso el 25 de Noviembre y para el espacio IED Gonzalo Arango, ubicada en Suba Rincón; en donde las tres hicimos parte del Laboratorio de derechos humano y ciudadanía, como práctica universitaria en la Universidad Pedagógica Nacional.

El proyecto "*Laboratorio de Derechos Humanos y Ciudadanías*" del Colegio Distrital Gonzalo Arango se consolida, gracias a un equipo de docentes (John Estrada, Rolando Franco y Juan David Martínez) pertenecientes a la comunidad educativa del colegio, a quienes les surgen preocupaciones, pedagógicas, culturales y sociales con el fin de crear una experiencia educativa significativa para sus estudiantes que promueva la formación ciudadana, la construcción de paz y la defensa de los derechos humanos.

Este laboratorio se articula a través de tres objetivos centrales:

1. Comprensión del territorio desde lo local. (La memoria)
2. Defensa pedagógica de los derechos humanos.

3. Formación de subjetividades ciudadanas.

El equipo de docentes y colaboradores del laboratorio cuenta con cinco estrategias interdisciplinarias, que componen *La semana de las memorias*; como lo son:

- El cine club entropía
- Experiencias y proyectos de aula (trabajados en el espacio de catedra de paz)
- Invitados y carrera de observación

La semana de las memorias es una muestra anual donde se exponen los productos de los proyectos trabajados en aula (arte, audiovisuales, ponencias, etc.), los encuentros o talleres con los invitados (encuentros con artistas, profesionales y colectivos que comparten saberes de forma creativa y vivencial.) y se realiza la carrera de observación (actividad de exploración territorial y memoria histórica en la ciudad, involucrando a estudiantes y sus familias.).

El proyecto pone en el centro la voz, la diferencia y el interés del estudiante como eje de construcción ciudadana, permitiéndole expresarse mediante diversos formatos (documental, ensayo, poesía, liderazgo comunal, etc.) y reconocer al otro como parte de la reconciliación y la paz.

Ahora bien, se planteó este espacio pensando desde lo que es la activación social y lo que está permitido discutir o dialogar dentro de los espacios institucionales como la escuela, llegamos a la conclusión de que la escuela también es un espacio público en donde se puede dialogar con él y la otra, como si fuera la calle con el transeúnte, pero en este caso es con toda la comunidad educativa. Nos planteamos los ejercicios de creación grafica en torno al 25 de noviembre y decidimos realizar cada una de a cuatro propuestas de creación y también relacionarlas a las problemáticas evidenciadas en el colegio. Creamos un Canva, se propusieron ahí referentes visuales y creamos cada una nuestras propuestas para disponer en el espacio público.

https://www.canva.com/design/DAGUfg-Qjv4/4l0p6zNcA1h0Jf_Z97DrbQ/edit

En el momento de pensarnos en el ejercicio de activación social (como docentes en formación) y la disposición de los carteles en la escuela surgieron varios lugares que fueron demasiado propicios.

Diálogo entablado desde las docentes en formación:

Katherine: Como el espacio del colegio, pues, es como el segundo piso y el primer piso. A mí me parece como que revisemos el Canva y veamos en qué lugar podemos poner qué cartel.

Incluso, pues, si les parece a las dos, porque a veces las dos imprimir, unos dos o tres y los pegamos en varios lugares. Pero hay que definir, o sea, hay que dejar definida también la cantidad, porque me toca mandarlos a imprimir mañana en la mañana para que me los entreguen mañana mismo. Bueno, pues, yo creo que ese, digamos, una buena opción sería en esa cartelera del comedor, que creo que pasa que hay gente por ahí.

Wendy: Parece, ¿sabes qué me gustaría? Darnos la pela en ponerlos en la puerta donde los papás los lean. Pues, intentémoslo, ¿no? Sí. Lo peor que puede pasar es que nos digan que no.

E incluso, es que no sé, porque se me alumbró eso de que ojalá muchos estén en la puerta también. Porque ese en particular me gustaría que lo leyeran los papás. (haciendo referencia al cartel grande).

**MINERVA SACÓ LOS BRAZOS DE LA TUMBA, VOLVIÓ MÁS FUERTE
HOY SOMOS MILLONES**

25N

"Si me matan, sacaré los brazos de la tumba y seré más fuerte" La activista dominicana Minerva Mirabal respondía con esta frase a principios de la década de los 60 a quienes le advertían de lo que entonces parecía un secreto a voces: el régimen del presidente Rafael Leónidas Trujillo (1930-1961) les asesinaría.

El 25 de noviembre de 1960, su cuerpo apareció destrozado en el fondo de un barranco, en el interior de un jeep junto con dos de sus hermanas, Patria y María Teresa, y el conductor del vehículo, Rufino de la Cruz.

Desde 1981 la fecha de su muerte se convirtió en un día señalado en Latinoamérica para marcar la lucha de las mujeres contra la violencia, realizándose el primer Encuentro Feminista de Latinoamérica y el Caribe, en Bogotá (Colombia). En dicho encuentro las mujeres denunciaron los abusos de género que sufren en el nivel doméstico, así como la violación y el acoso sexual por parte de los Estados, incluyendo la tortura y la prisión por razones políticas.

En 1999 la ONU lo convirtió en un día internacional.

BBC Mundo. (2017, 22 de noviembre). El asesinato de 3 mujeres dominicanas dio origen al Día Internacional de la Eliminación de la Violencia contra la Mujer <https://www.bbc.com/mundo/noticias-internacional-42060899>

**NOS SEMBRARON MIEDO
NOS CRECIERON ALAS**



Imagen 25: Ejercicio de creación por parte de las participantes para activación social laboratorios 2.0 (noviembre 13)

Imagen 26: Ejercicio de creación por parte de las participantes para la activación social laboratorios 2.0 (noviembre 13 2024)

Una de las problemáticas que evidenciamos fue que en los baños de la escuela se escribían cosas ofensivas, en el caso de las mujeres se insultaban las unas a las otras y en caso de los hombres, su mayor insulto era tratar al otro como homosexual o como mujer, para la cual hicimos el diseño de estos dos carteles específicos y los dispusimos en los baños, tanto de arriba, como de abajo.



Imagen 27: Ejercicio de creación por parte de las participantes para la activación social laboratorios 2.0 (noviembre 13 2024)



Imagen 28: Ejercicio de creación por parte de las participantes para la activación social laboratorios 2.0 (noviembre 13 2024)

En el momento del ejercicio de activación social con las y los estudiantes, los carteles fueron intervenidos, la propuesta fue leer lo que encontrábamos allí e intervenirlos con lo que les hiciera pensar o les suscitara los carteles.

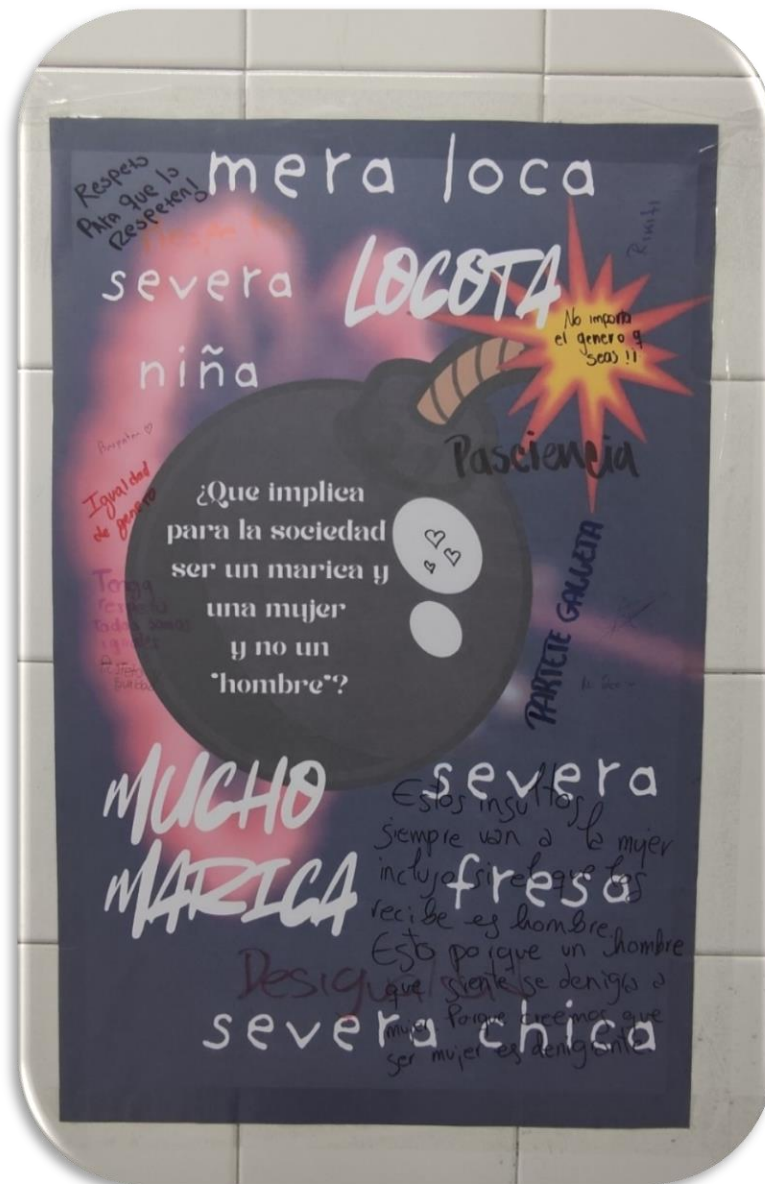

Imagen 29 Y 30: Estudiantes del IED Gonzalo Arango en ejercicio de activación social, propuesta por las participantes, Labs 2.0 (noviembre 13 2024)

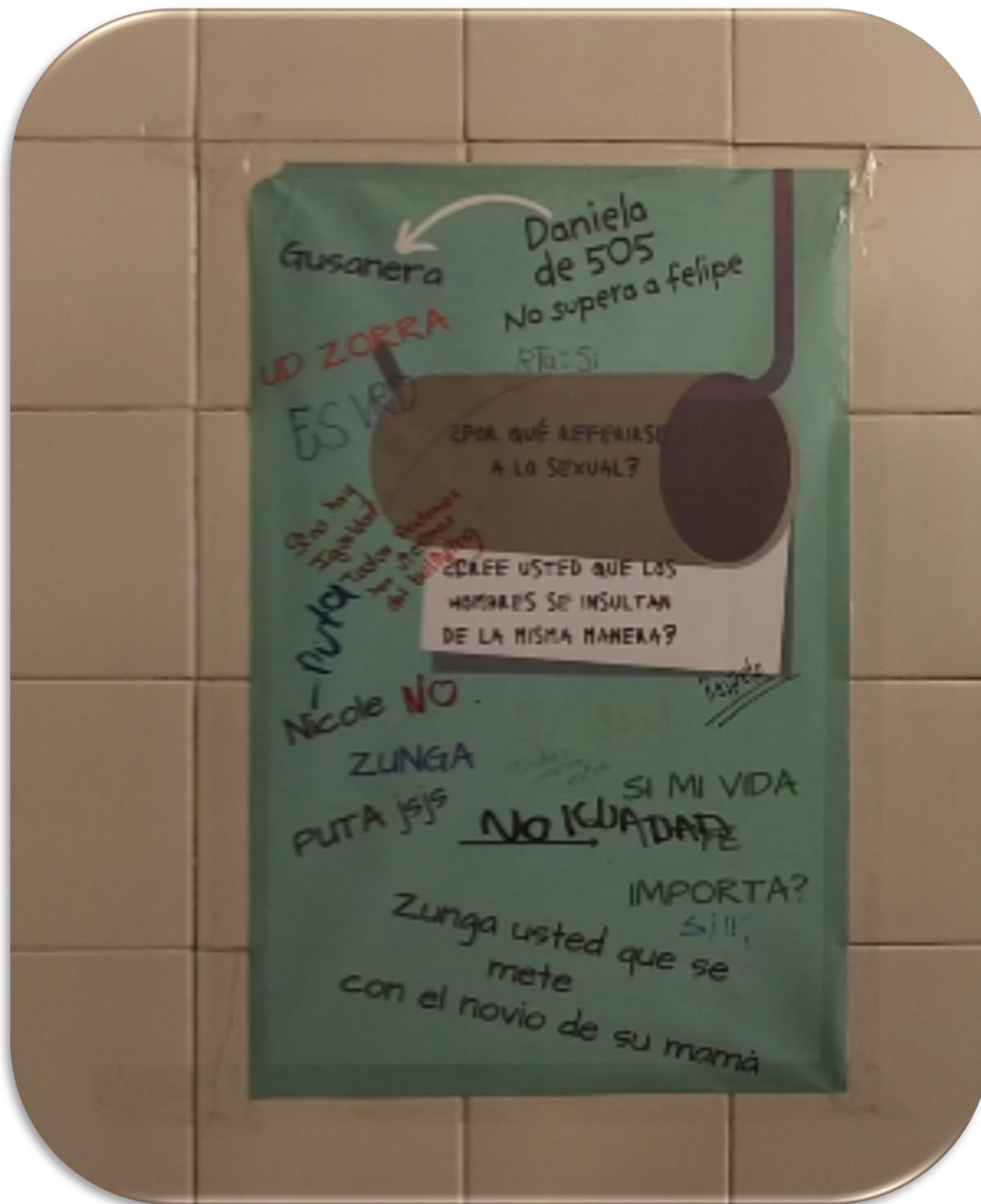

Imagen 31 Y 32: Estudiantes del IED Gonzalo Arango en ejercicio de activación social, propuesta por las

participantes, Labs 2.0 (Noviembre 13 2024)

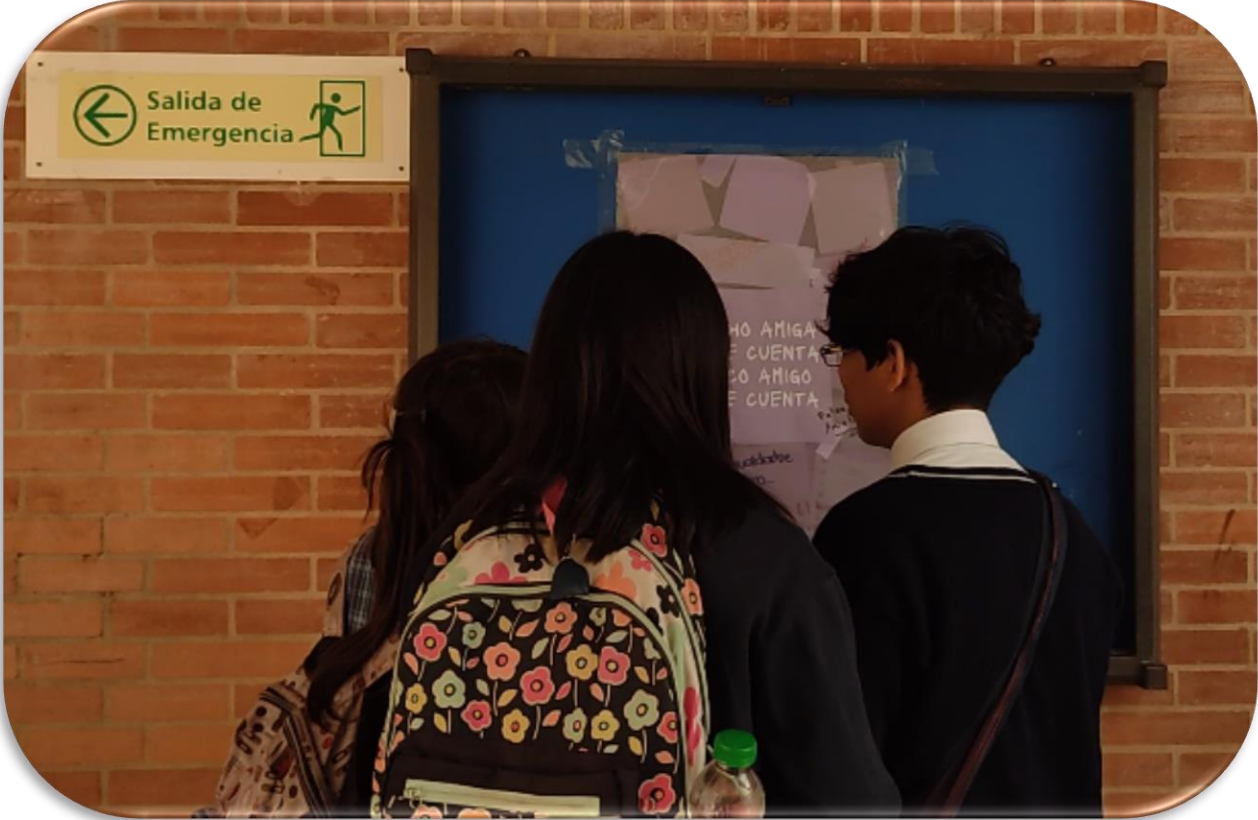

Imagen 33 Y 34: Estudiantes del IED Gonzalo Arango en ejercicio de activación social, propuesta por las participantes, Labs 2.0 (Noviembre 13 2024)

Dentro de la intervencion en los carteles encontramos que muchos de los estudiantes hablaron sobre el machismo, el género, la violencia, las violencias basadas en género y algunos sobre experiencias personales que les suscitaban.



Imagen 35: Ejercicio de activación social, propuesta por las participantes, laboratorios 2.0 (noviembre 13 2024)



Imagen 36: Ejercicio de activación social, propuesta por las participantes, laboratorios 2.0 (noviembre 13 2024)

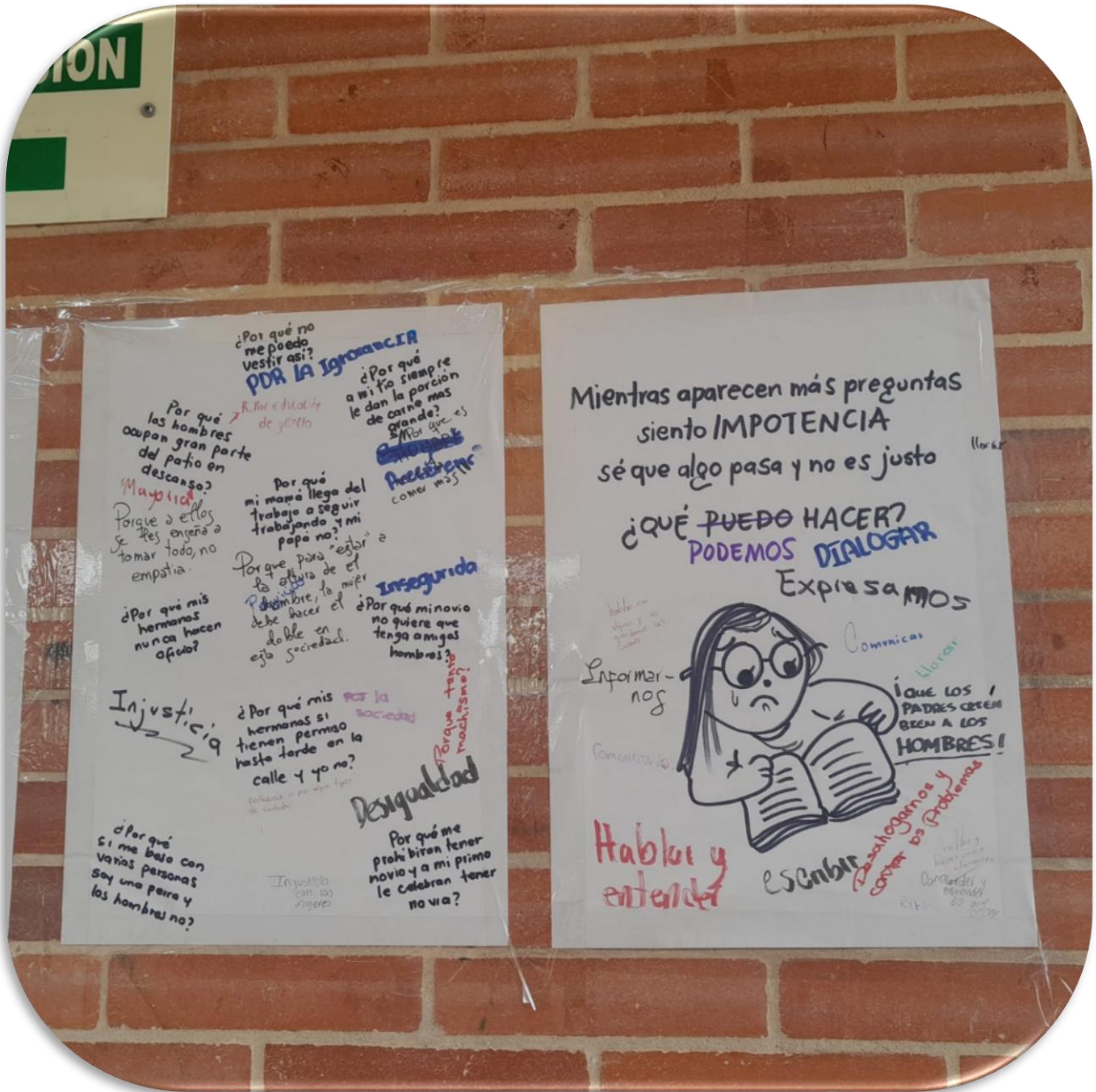

Imagen 37: Ejercicio de activación social, propuesta por las participantes, laboratorios 2.0 (noviembre 13 2024)



Imagen 38: Ejercicio de activación social, propuesta por las participantes, laboratorios 2.0 (noviembre 13 2024).

Luego del ejercicio con los estudiantes nos planteamos diferentes reflexiones:

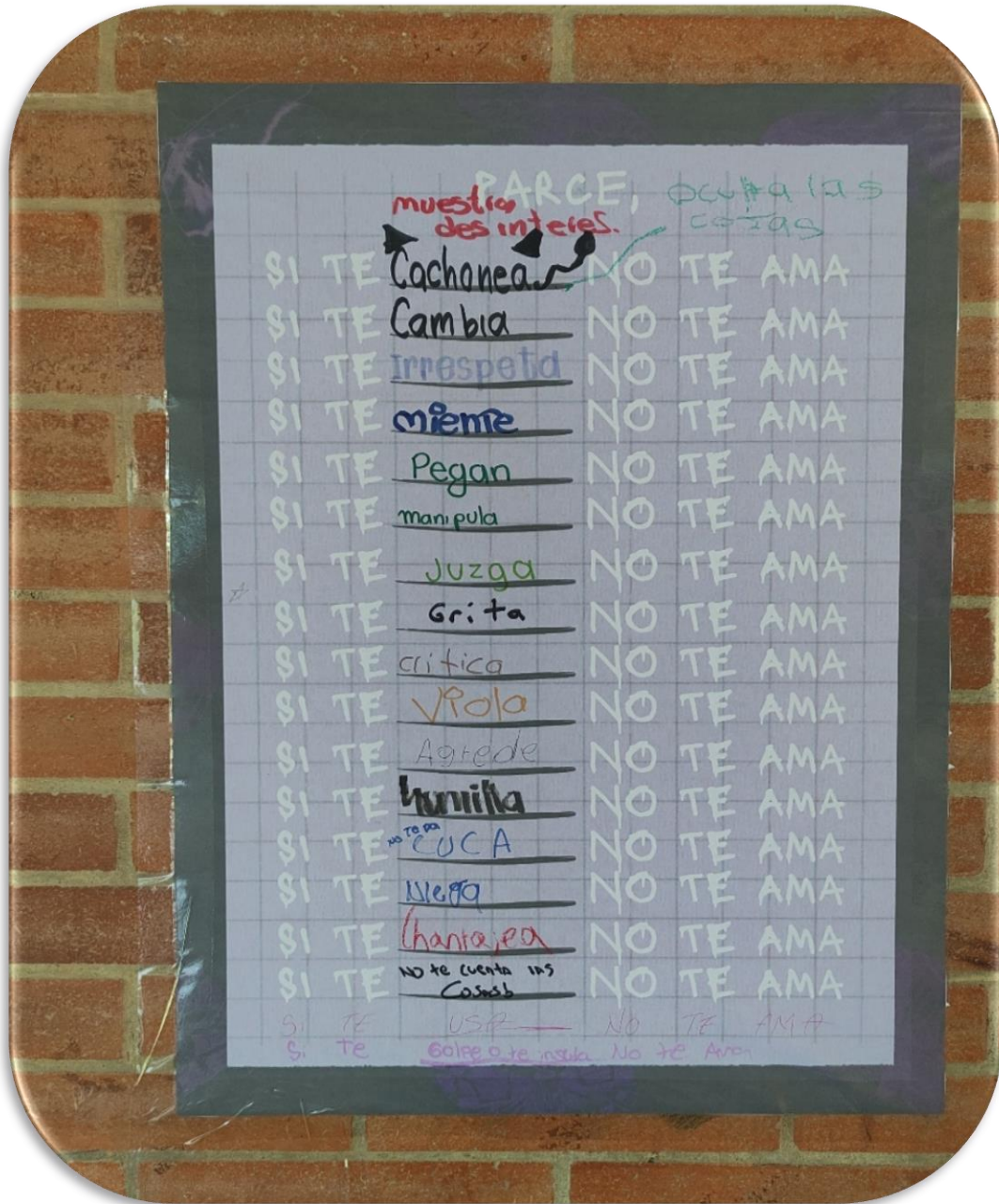
Wendy: Formarse desde el feminismo y enseñar desde ahí

Sofia: Osea digamos que hablen de feminismo ósea es raro si, como que la escuela, creo que es por lo mismo que dice Wendy “son espacios que de alguna manera intentan privatizar” entonces cómo se evitan ciertos temas como la masculinidad y el feminismo.

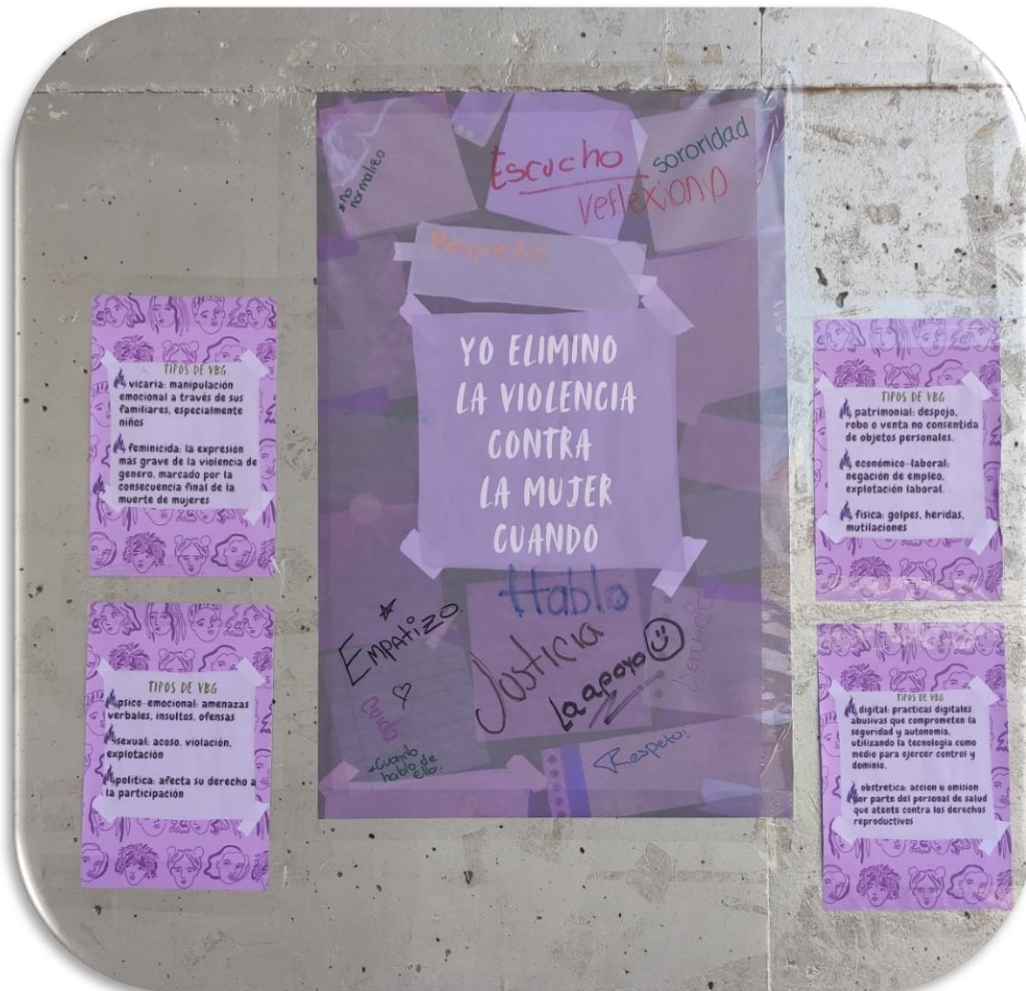
Wendy: Yo me quede como con varias sensaciones y es que siento que hay como unas idea para formar, para abrir camino como con postura, un poco eso, entonces siento como que la escuela es un lugar más allá, es un poco el proceso que han hecho ellos cuando tiene de que hablar y digamos unos decían, como, ósea cuando yo les dije como descríbanme a una

feminista, el cuerpo de una feminista y fue como no pues no podríamos describirlo, y yo quede como eso por lo menos ya es algo, ya que no lo vean como locas no sé qué seguramente muchos lo pensarán que eso también nos preocupa como que las reacciones de uno frente a lo que digan.

Antes de pararme frente a un aula, pararme delante de ellos con mucho respeto con mucho mucho respeto porque no puedo hacer como que no sirves si no opinas tal cosa y si viene de escenarios re agrestes.

Katherine: Y también como la educación que le dan sus padres con respecto a esas cosas y lo que ven en las redes sociales todo el tiempo, lo que consumen en los medios de comunicación y yo también decía, digamos uno como que también dijo en algún momento que había tipos de feminismo y yo así (sorprendida)

Wendy: Cuando hablaban pues también de cómo se entiende el feminismo radical, que uno pasa por la universidad y es ahí donde lo entiende.

Entienden lo radical de tomarse como la acción directa, como todas, todas las chicas que hacen acción directa son feministas radicales y satanizar de paso como la acción directa, por eso a mí me parece como muy importante el ejercicio de romper con lo que está en la pared de la escuela, no se toca, no, no porque es una barrera impresionante, con Jhon como que ya más o menos lo hemos hablado como de también poner imágenes en el aula.

Me preocupa como que bueno como que hubo de una, unas respuestas, ósea como que nos permitieron evaluar cosas. Digamos como cuando Laura decía pues es que yo creo que todos somos libres y no sé qué, una cosa es el sentido de la libertad como de cómo lo estamos entendiendo y la corrección moral por la corrección moral y otra cosa es pensarse un asunto ético de que están evaluando ellos, como no es que yo te esté diciendo “ay se una mejor persona porque te estoy evangelizando”.

Sofia: yo siento que también muchos se cohibieron de decir cosas y digamos que a mí me hubiera gustado escuchar que más tienen que decir... yo la verdad no esperaba todas esas intervenciones, pues es que siento que las intervenciones que hicieron en los carteles eran como solo palabras.

Como que hubo muchas chicas que dijeron cosas muy acertadas sobre el feminismo, pero como que el hecho de que no sea una profe obviamente no le creen, entonces yo decía como ellos igual van a seguir pensando lo que venían pensando, de pronto muchos también van a quedarse pensando y van a buscar

Wendy: Pero creo que eso para mí es más importante digamos de la inquietud que llegar a decirles.

Sofia: Muchos no les van a picar lo de ir a buscar y van a quedar como son la misma idea entonces yo decía como está bien decirles el feminismo es esto o al contrario dejar que siguiera.

Katherine: Yo siento que la actividad fue buena como para hablar de los tipos de feminismos, que mujer habla desde que lugar.

Wendy: Bueno ahí como netamente sobre el cartelismo siento que al no ser un lugar público como cualquiera no solo está la opción como de que te tapen, como que ya no importa si te tapen o no, si es el primero en lucirse, pero en las reflexiones no. A mí me parece que cuando hay estas rupturas son sumamente poderosas.

Sofia: Siento que últimamente la movida de la gráfica está muy potente

Wendy: Ha bueno eso era otra cosa que iba a decir y es que cuando se habla de la técnica de la reflexión también es como super importante como pues nosotros no somos diseñadores, entonces no es que creamos un mensaje en el sentido de querer dar a entender una sola cosa si no poner cosas que evocan una cantidad de experiencias y eso también me parece muy poderoso, como proponer un ejercicio que puedan intervenir que no sucede en otros momentos del cartelismo o no sé qué tanto.

Katherine: Como lo que yo pongo en esta imagen o en estas palabras dialogan con este espacio y las personas que habitan este espacio.

Sofia: siento que también depende mucho de las vivencias de cada uno

Wendy: Y la posición frente a lo gráfico, porque también de como yo lo recibo, sin saber cómo lo recibe usted, como que a veces se vuelve un poco dar opiniones, pero no la discusión real, en cambio la discusión es formadora.

En las reflexiones más importantes que cabe destacar, es como el hecho de fomentar estos espacios de activación social, sobre los lugares que buscan ser privatizados o en donde no hay una importancia de reconocer las experiencias en este caso de los y las estudiantes, en algunos casos subestimándolos.

Pensarse también como docentes en formación y la escuela como uno de los ejes constructivos del pensamiento crítico, la empatía y el compromiso colectivo, herramientas esenciales para que las nuevas generaciones se involucren activamente en los procesos sociales.

En este sentido, es importante entender que los estudiantes, niños y niñas también poseen saberes que, cuando se articulan con herramientas políticas y organizativas, pueden permitir generar cambios reales. “Como era de esperarse, las tendencias o procesos aparecían simplemente como actos sucesivos válidos para contextos inmediatos, que podían eslabonarse unos a otros para dar dirección a un cambio y sentido a una transformación social de mayor alcance.” (Fals-Borda, 2009, pág. 270)

Por ello, es imprescindible crear espacios educativos que no solo transmitan conocimientos, sino que también promuevan la consciencia social y el liderazgo juvenil. En donde sea posible reconocer el potencial transformador y su capacidad para liderar procesos de cambio significativos.

8.Socialización

Dentro de los medios de socialización como una forma de presentar a los participantes el trabajo que logramos llevar a cabo, se propuso la creación de un Padlet, evidenciando todos los ejercicios realizados en cada uno de los laboratorios con la finalidad de compartirlo con los participantes al finalizar la presente investigación.

Considerando el Padlet como un mecanismo visual y digital que presente los alcances, el desarrollo, las propuestas pedagógicas y las experiencias personales; asimismo la metodología empleada en el diseño del espacio de creación y en el ejercicio de activación social. Se muestra también los resultados de las creaciones artísticas, y los aportes de los docentes en formación. Así, se incorpora como un mecanismo de socialización como material educativo que pueda ser replicado, analizado y compartido con los participantes.

<https://padlet.com/juliethforero1104/el-poder-de-la-palabra-yyw99cptetn7cow6>

9. Conclusiones

Previamente me gustaría resaltar el enriquecimiento que ha dejado en mí, como docente en formación esta experiencia investigativa y práctica que se propuso también para dar cuenta de miradas, reflexiones y perspectivas de una docente en formación en Artes Visuales. Desde el enfoque principal de la investigación y el espacio de creación de los laboratorios “El poder de la palabra” se centró en la importancia de las experiencias personales, como eje principal y punto de partida, basada en la relación que han tenido con lo político.

Partiendo del objetivo de la investigación “Reconocer las experiencias que configuran la subjetividad política de la población de un grupo de jóvenes adultos de la ciudad de Bogotá por medio de laboratorios de creación desde la poesía y la ilustración y proponer un ejercicio de activación social a partir de la gráfica.” Las conclusiones se presentarán en varios puntos.

1. Los referentes visuales, sonoros y audiovisuales dieron cuenta de la propuesta principal de la investigación, ya que, como producción artística pensada desde lo político, les suscito a los participantes la rememoración de sus experiencias, e incentivó la creación artístico-política, de manera indirecta, pero eficaz.

Ahora bien, pensando en el desarrollo de todas actividades propuesta para cada sesión y cada espacio de creación, fue comprensible que no se logró la realización como se tenía pensada, pero entendiendo el ejercicio desde la perspectiva de una docente en formación fue muy importante para mí plantearme las reflexiones de lo que se puede atravesar al proponer un espacio de creación secuencial; se comprende también el compromiso de la población con el espacio de creación, más que con el proyecto de investigación y con la culminación del mismo y las propuestas metodológicas a la hora de proponer un ejercicio de activación social, pensado desde un eje o temática política.

2. Hablando del planteamiento principal de la investigación que era reconocer la subjetividad política de los y las participantes, en el desarrollo de la misma, fue para mí más importante destacar y centrarme en otros ejes relacionados de manera directa con la subjetividad, como lo son; el reconocimiento, diálogo y enseñanza de sus experiencias personales y la propuesta de activación social; para mí es más enriquecedor, los diálogos, dentro del espacio de creación, como en los ejercicios propuestos, ya que eran visibles las emociones

enmarcadas en sus experiencias (como la tristeza, incertidumbre, rabia, etc...) y cómo se vinculó la escritura y creación, para ponerlo en diálogo con él o la otra.

con respecto al ejercicio de activación social se volvió significativo para mí el hecho de vincular la escuela con el espacio de creación. Pensarse la escuela como un lugar público dentro la institucionalidad y denotar como algo necesario hablar en la escuela de problemáticas como la eliminación de la violencia contra la mujer, el feminismo y la comunidad educativa como agentes sociales de cambio y reflexión.

Por un lado, el contexto en el que se enmarcó la investigación, con los y las docentes en formación de la UPN, me mostró y enseñó otras perspectivas frente a la concepción de los espacios públicos y la ciudadanía, pensando así a los estudiantes del colegio Gonzalo Arango como ciudadanos participativos de sus propios contextos y comunidades, me fue posible reflexionar que por medio de la activación social es posible fomentar la participación ciudadana desde temprana edad, con el fin de empoderar a los jóvenes para proponer o crear una sociedad más equitativa, inclusiva y digna que se cuestiona las acciones que suceden a su alrededor y les sea posible proponer como agentes sociales en el entorno que les rodea.

3. Pensarse a los docentes en formación como pilares y o ejes centrales de la construcción de conocimiento y sociedad, como sembradores del pensamiento crítico, y acompañantes del ejercicio político ha sido una de las reflexiones más valiosas que me ha dejado la investigación y mi experiencia educativa. Ver como un docente se dispone y dispone un contenido temático, un aula de clase, un espacio de creación o aprendizaje, para transmitir a sus estudiantes y lograr un ejercicio de apropiación e interpretación personal relacionada a sus experiencias personales y sus contextos es una de las cosas más valiosas que encuentro dentro del ejercicio de creación y proposición de un espacio, encontrando los aciertos y desaciertos, y replanteándose una y otra vez sus estrategias metodológicas y didácticas.

Para finalizar considero la investigación como una motivación para tejer y crear caminos de la mano de los futuros docentes y estudiantes buscando construir un cambio y avance de sociedad, me ha enseñado la importancia del tejido social como eje transformador y la fortaleza de la organización social, política y colectiva. El cuestionarlo todo e invitar al otro que también habita el mundo a hacerlo, con la imagen, con la educación, con la palabra. Agradezco a los futuros y las futuras docentes, por pensarse en una educación emancipadora, crítica, propositiva y feminista, que

siempre nos recuerde la educación como la siembra de una semilla en donde podamos pensar y no solamente obedecer.

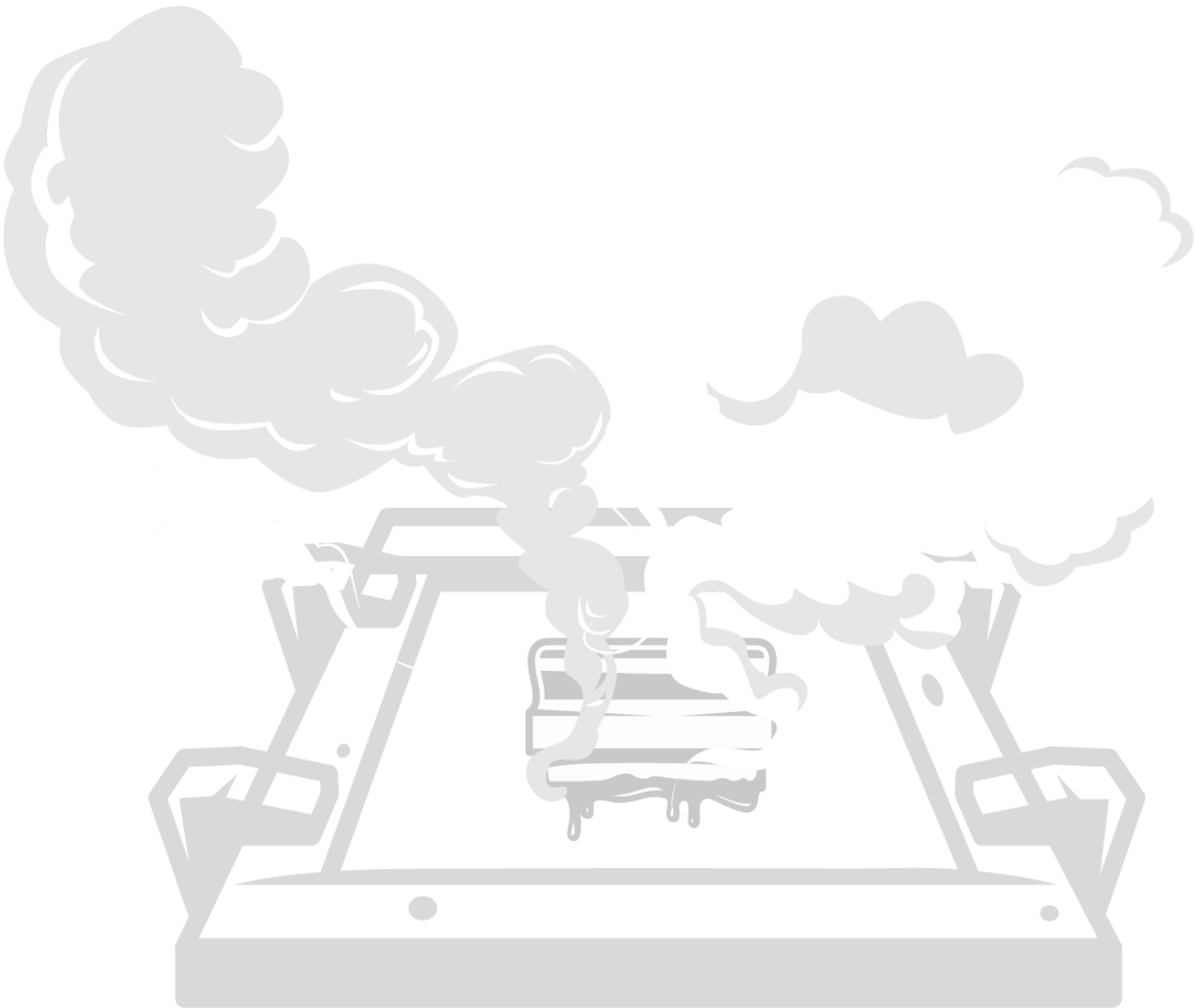

Bibliografía

- Aladro-Vico, E. (2018). *Artivismo: Un nuevo lenguaje educativo para la acción social transformadora*. España: Universidad Complutense de Madrid.
- Barrios, H. B. (2019). *El laboratorio de creación, una propuesta entendida a la luz*. Bogotá.
- Calvo, Camargo, Pineda, G. (2008). *¿Investigación educativa o investigación pedagógica? El caso de la investigación en el Distrito Capital*. Bogotá: Magis, Revista Internacional de Investigación en Educación,.
- Castoriadis, c. (1986-1987). *Sujeto y verdad en el mundo histórico social*. México - Argentina - Brasil - Colombia - Chile - España estados: fondo de cultura económica.
- Connerton. (1996). *How societies remember*. New York. Cambridge University.
- Crispoliti, E. (2001). *Cómo estudiar el arte contemporáneo*. España: Dianlet.
- Cristancho, M. C.-P.-J. (2012). *Configuración de subjetividades y constitución de memorias sobre la violencia política. Una promesa de acción en torno a la cultura política*. pág. 158.
- Di Cori, p. (2002). *La memoria pública del terrorismo de estado: parques, museos y monumentos en Buenos Aires*. En: Arfuch Leonor, L. (Comp.) *identidades, sujetos*.
- Díaz, A. A. (agosto de 2022). *repositorio u pedagógica*. Obtenido de <http://repositorio.pedagogica.edu.co/bitstream/handle/20.500.12209/17717/RIZOMA%2c%20UN%20CAMINO%20HACIA%20LA%20CONSTRUCCIO%cc%81N%20DE%20NUESTRAS%20PROPIAS%20MEMORIAS.pdf?sequence=1&isAllowed=y>
- Didi-Huberman. (2013). *Imágenes dialécticas y anacronismo en la historia del arte*.
- Duhalde, M. Á. (2008). *Pedagogía crítica y formación docente*. Buenos Aires.: CLACSO.
- Fals-Borda, O. (2009). *Cómo investigar la realidad para transformarla*. Bogotá: CLACSO.
- Freire, P. (1997). *Pedagogía de la autonomía. Saberes necesarios para la práctica educativa*. Mexico.
- Galvis, Molina y Pachon, D. (28 de mayo de 2019). *repositorio U Cundinamarca*. Obtenido de <https://repositorio.ucundinamarca.edu.co/bitstream/handle/20.500.12558/2719/LA%20POETICA%20DE%20LA%20ACCION%20SOCIAL.pdf?sequence=1&isAllowed=y>
- Gamboa, A. (2008). *El taller 4 rojo: en la práctica artística y la lucha social*. México DF: UNAM.
- Gómez, B. R. (2006). *La Investigación-Acción Pedagógica, variante de la Investigación-Acción Educativa que se viene validando en Colombia*. Bogotá: Revista De La Universidad De La Salle.
- Gonfiantini, V. (mayo de 2023). *Investigar*. Rosario, Argentina.
- Herrera, J. D. (1999). *La investigación educativa en Santa Fe de Bogotá*. Bogotá: Ediciones Universidad El Bosque.
- Jelin. (2001). *Los trabajos de la memoria*.

- Jenkins, H. (2016). Mundos transmediales, revisión conceptual y perspectivas teóricas del arte de crear mundos. Revista Icono, págs. 15-38.
- Larrosa, J. (1988). Experiencia (y alteridad) en educación. Barcelona: fonde de culura economica .
- Larrosa, J. (2000). pedagogia profana. buenos aires.mexico: comision de estudios de posgrado, facultad de humanidades y educacion universidad central de venezuela .
- Larrosa, J. (2016). Obtenido de
file:///C:/Users/PC/Documents/TG/Jorge_Larrosa_Experiencia_y_alteridad.pdf
- Maiakovski, V. (1921). Ciento Cincuenta Millones es el nombre del autor de este poema. Rusia: GIZ.
- Manovich, L. (2005). El lenguaje de los nuevos medios de comunicación . Barcelona: Paidos.
- Medina, A. G. (noviembre de 2008). UNAM. Obtenido de
https://ru.dgb.unam.mx/bitstream/DGB_UNAM/TES01000638498/3/0638498_A1.pdf --
- mendoza, m. (2009). buda blues. bogota: planeta.
- Merino, H. Z. (2010). Polis, Revista de la Universidad Bolivariana. Obtenido de
file:///C:/Users/PC/Documents/TG/art16.pdf
- Miranda, F. (2010). Educación y cultura visual: aportaciones y relaciones necesarias. Santa Maria, Brasil: Universidad Federal de Santa Maria .
- Muñoz, F. (2022 29 abril). con la esperanza intacta, muestra grafica por la revuelta permanente en todo el continente. clusterlab.
- Orozco, G. (1991). "Recepción televisiva. Tres aproximaciones y una razón para su estudio. Cuadernos de. Colima, Mexico.: Universidad de Colima.
- Ospina, w. (2008). El pais de la canela. Penguin random.
- pollak, m. (1992). Estudios historicos rio de janeiro . Obtenido de
https://www.google.com/url?sa=t&source=web&rct=j&url=https://diplomadoeducacionmemoriayddhh.files.wordpress.com/2014/05/41971336-pollak-memoria-olvido-silencio.pdf&ved=2ahUKEwj4vM7D1o__AhVFTTABHfG4DwMQFnoECBEQAQ&usg=AOvVaw3oGPfFIOPuRPyd8pgYA-fr
- Pontes, R. (junio de 2018). "Un poema es una cosa que será" Visceralidad, metalenguaje y renovación de la ruptura en Juan Gelman. Publicado en linea: Literatura: teoría, historia, crítica. Obtenido de
http://www.scielo.org.co/scielo.php?pid=S0123-59312018000100089&script=sci_arttext&tIng=es
- Quintana, L. (2020). Política de los cuerpos. Emancipaciones desde y más allá de Jacques Rancière. Barcelona: Scielo.
- Ramon, R. (2019). Las narrativas Visuales y audiovicuales de ficción y la educación artística identitaria . Valencia: Universidad de Valencia España.
- Rancière, J. (2000). La división de lo sensible. Estética y política. Buenos Aires: Prometeo Libros.

- Rancière, J. (2006). Política, policía, democracia. Diez tesis sobre la política. Santiago de Chile.: LOM Ediciones.
- Reguillo, R. (Junio de 2002). Ciudadanías Juveniles en América Latina. Ciudadanías Juveniles en América Latina.
- Restrepo Gómez, B. (2006). La Investigación-Acción Pedagógica, variante de la Investigación-Acción Educativa que se viene validando en Colombia. Bogotá: Revista De La Universidad De La Salle.
- Reyes, b. f. (2014). EXPERIENCIA Y EDUCACIÓN Una relectura de temas clásicos. revista mexicana de investigación educativa, 888.
- Rios, Gallardo, Rojas, J. (2022). Artes Visuales como estrategia didáctica para el mejoramiento de habilidades comunicativas en estudiantes de 9 y 10 años en condición de vulnerabilidad. Revista nacional e internacional de educación inclusiva.
- Romero Sánchez, M. M. (2012). HABITAR LOS LABORATORIOS DE INVESTIGACIÓN CREACIÓN. APUNTES DESDE LA EXPERIENCIA. Boyacá, Colombia: Praxis & Saber UPTC.
- Samaddar, R. (2014). política comun. Obtenido de <https://quod.lib.umich.edu/p/pc/12322227.0006.007?view=text;rgn=main>
- Sammadar, r. (2014). la emergencia del sujeto político .
- Santos, B. d. (2001). Los nuevos movimientos sociales. En B. d. Santos, Los nuevos movimientos sociales (pág. 178).
- Todorov. (2000). Los abusos de la memoria. Barcelona.
- Vasquez, J. G. (2011). El ruido de las cosas al caer . Bogotá : Alfaguara.
- Zemelman, H. (2001). Pensar teórico y pensar epistémico. Los retos de las ciencias sociales latinoamericanas. México.: Mimeo.
- Zemelman, H. (2011). Conocimiento y Sujetos sociales, contribución al estudio del presente . La Paz – Bolivia: Vicepresidencia del Estado Plurinacional.

Listado de Referentes:

Audiovisuales:

- Vivir sin miedo – Eduardo Galeano
- El emotivo relato de Galeano sobre soñar
- NACH - Poema VIDA CURVA
- LosPetitFellas · Marco Ft. Mario Mendoza
- Ref audiovisuales – relaciones sociales

- Los Nadies-Eduardo Galeano - YouTube
- Victoria Santa Cruz | Me Gritaron Negra (Afro Perú) | Music MGP - YouTube
- Manu Chao - EZLN... Para Todos Todo... – YouTube
- El origen del mundo- un mar de fueguitos - eduardo galeano - infojusnoticias
- <https://www.youtube.com/watch?v=cFIYRNKRjqI>
- Maria sabina mujer espiritu
- <https://www.youtube.com/watch?v=bCXqIRzvSmM>
- Curate mijita
- <https://www.youtube.com/watch?v=Xf5s6Hvv0OM>
- Manifiesto pedro lemebel
- <https://www.youtube.com/watch?v=MPOYEcfPVG0>
- Jaime sabines espero curarme de ti
- <https://www.youtube.com/watch?v=XUsyPwcV9uQ>
- sucede: susy shock "Yo, reivindico mi derecho a ser un monstruo"
- Que costumbre tan salvaje
- <https://www.youtube.com/watch?v=ieATui2p5LE>

Textuales:

- Gelman
- Gata cattana
- Eduardo Galeano
- Pizarnik
- Borges
- Gabriela mistral
- María sabina
- Jaime sabines
- Octavio paz
- Marwan makhoul
- Vladimir maiakovsky
- Me gritaron negra

- La gata cattana
- El origen del mundo
- Cúrate mijita
- Mujer espíritu
- Manifiesto pedro lemebel
- Mi derecho legitimo de ser un monstruo
- Los nadies

Visuales:

- Xilotropico
- Zanahoria
- Museo de sam
- Puro veneno
- Lui mort
- Sc astro
- Taller 4 rojo
- Lagrimas de papel
- Idea vilariño
- Jardín de vi
- Las cejas pobladas
- Rin